

# فزیکل سائنس

## جماعت ہشتم

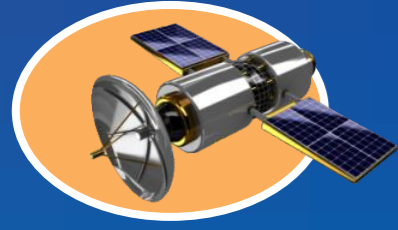

PHYSICAL SCIENCE  
CLASS 8

FREE



ناشر حکومت تلنگانہ، حیدرآباد

PHYSICAL SCIENCE

CLASS 8

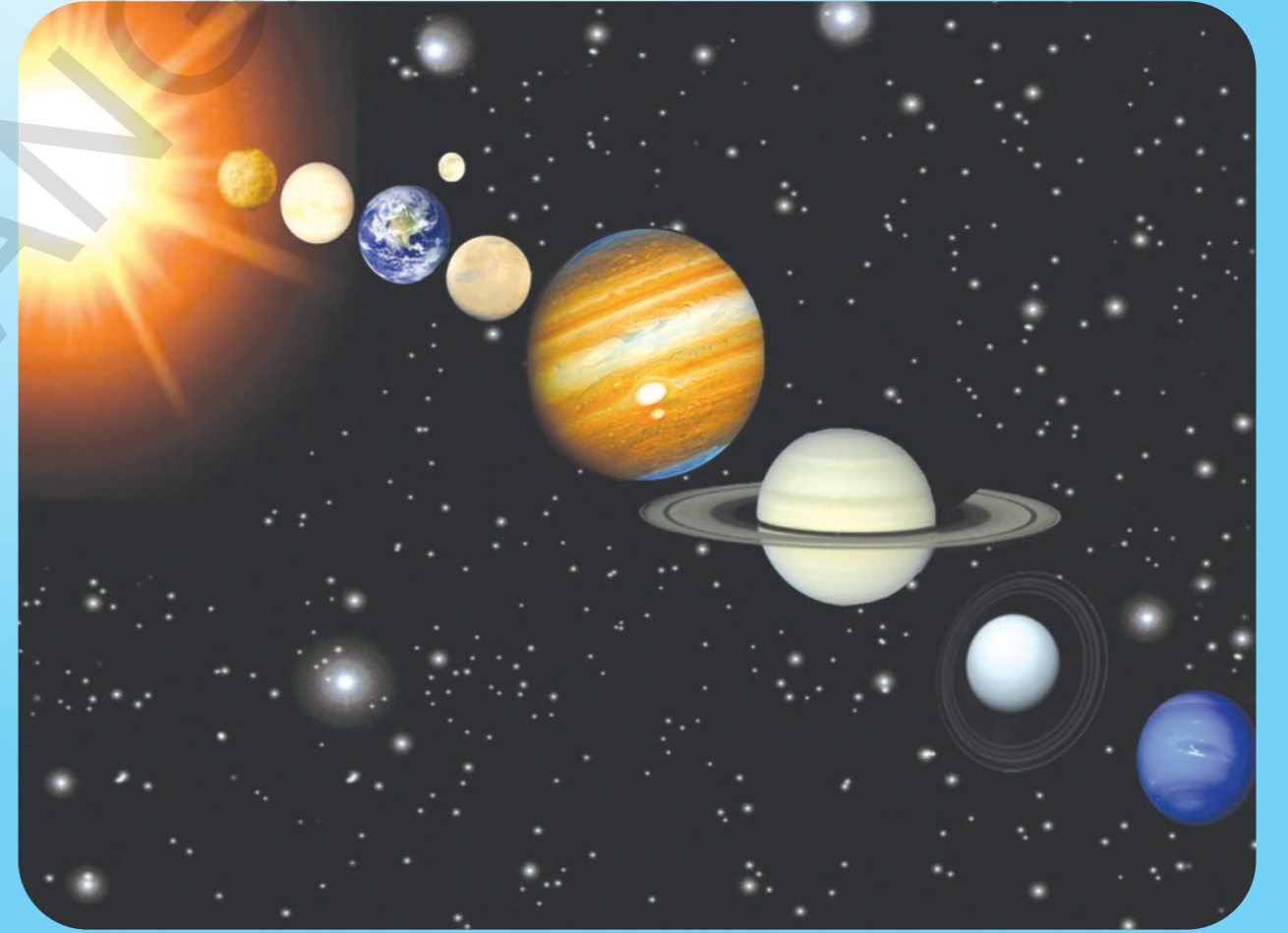

ریاستی ادارہ برائے تعلیمی تحقیق و تربیت  
تلنگانہ، حیدرآباد

یہ کتاب حکومت تلنگانہ کی جانب سے مفت تقسیم کے لیے ہے

یہ کتاب حکومت تلنگانہ کی جانب سے مفت تقسیم کے لیے ہے

## تعلیمی معیارات

شمار	تعلیمی معیارات	تفصیلات
1	تصورات کی تفہیم	بچے تفصیلات بیان کرنے کے قابل ہوں گے، مثالیں دیں گے، وجوہات بتلائیں گے، فرق اور مشابہت کی وضاحت کریں گے، درسی کتاب میں دیے گئے تصورات کی حکمت عملی بیان کریں گے۔
2	سوالات کرنا اور مفروضات قائم کرنا	بچے تصورات سے متعلق شکوک و شبہات کے ازالے کے لیے سوالات کریں گے اور مباحثہ میں حصہ لیں گے۔ دیئے گئے مسائل پر مفروضات قائم کریں گے۔
3	تجربات اور حلقہ عمل کے مشاہدات	بچے درسی کتاب میں دیئے گئے تصورات کی تفہیم کے لئے از خود تجربات انجام دیں گے۔ حلقہ عمل کے تجربات میں حصہ لینے کے قابل ہوں گے۔ اور اس سے متعلق رپورٹ تیار کریں گے۔
4	معلومات اکٹھا کرنے کی مہارتیں/منصوبہ کام	بچے انٹرویو اور انٹرنیٹ کا استعمال کرتے ہوئے معلومات اکٹھا کریں گے اور باقاعدہ طور پر اس کا تجزیہ کریں گے
5	شکلیں اُتارنا/نمونے تیار کرنا	بچے شکلیں اُتار کر اور نمونے تیار کرتے ہوئے تصورات کی تفہیم کی وضاحت کریں گے۔
6	توصیف/جمالیاتی حس /اقدار	بچے افرادی طاقت اور ماحول کی سراہنا کریں گے اور ماحول کے تئیں جمالیاتی ذوق کا اظہار کریں گے۔ وہ جمہوری اقدار کی پاسداری کریں گے۔
7	روزمرہ زندگی میں اطلاق/حیاتی تنوع	بچے اپنی روزمرہ زندگی میں سائنسی تصورات کا اطلاق کریں گے اور حیاتی تنوع کے تئیں غور و فکر کریں گے۔

## The Scientist

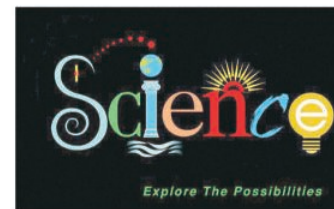
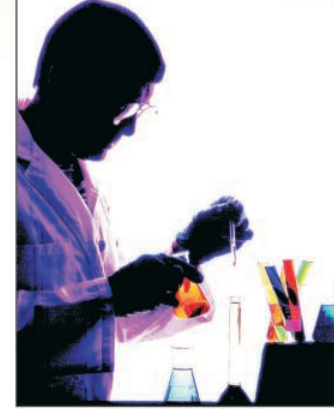
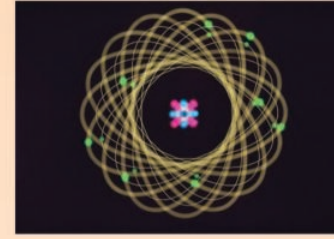

He is...

The philosopher of present who thinks about future  
A tireless traveler travels to reveal the secrets of the nature

His hands...

Reaches to hug beyond the horizon  
Tries to reach even the other side of the endless sky

His looks...

Penetrate through the deep oceans  
And breaks through the invisible nucleus of an atom

His foot...

Thought to spread over nautical miles just within a short period  
It shrinks to a nanometer and travels as fast as light

His heart...

While vibrates rhythmically on violin strings one side  
The other side explores the wonders of virus

Leading to discover the biodiversity

His soul...

Wondering with you and me at the same time

It creates the novelty in relationship

He is an ideal servant of nature since ancient ages

And inspires of all the time

Sacrifice the life for the welfare of the human kind

Through his inventions and discoveries

Enlightens the lives through science

His is nothing but...

The Kepler... The Jenner... The Raman...

Alkali metals Alkali earth metals Transition metals Rare earth metals  
Other metals Noble Gases Halogens Other nonmetals

1	2											11	12	13	14	15	16	17	18						
Li	Be	B	C	N	O	F	Ne											Na	Mg	Al	Si	P	S	Cl	Ar
19	20	21	22	23	24	25	26	27	28	29	30	31	32	33	34	35	36					37	38		
K	Ca	Sc	Ti	V	Cr	Mn	Fe	Co	Ni	Cu	Zn	Ga	Ge	As	Se	Br	Kr					Rb	Sr		
39	40	41	42	43	44	45	46	47	48	49	50	51	52	53	54							55	56		
Y	Zr	Nb	Mo	Tc	Ru	Rh	Pd	Ag	Cd	In	Sn	Sb	Te	I	Xe							Cs	Ba		
57	58	59	60	61	62	63	64	65	66	67	68	69	70	71								72	73		
La	Ce	Pr	Nd	Pm	Sm	Eu	Gd	Tm	Yb	Lu											Hf	Ta			
75	76	77	78	79	80	81	82	83	84	85	86											87	88		
Rf	Db	Sg	Bh	Hf	Ta	W	Re	Os	Ir	Pt	Au	Hg	Tl	Pb	Bi	Po	At					89	90		
101	102	103	104	105	106	107	108	109	110	111	112	113	114	115	116	117	118					119	120		
Uuq	Uub	Uut	Uuq	Uuh	Uuq	Uur	Uus	Uut	Uuq	Uuh	Uuq	Uur	Uus	Uut	Uuq	Uuh	Uuq					121	122		



حکومت تلنگانہ

محکمہ ترقی نسوان و بہبود اطفال - چائلڈ لائن فاؤنڈیشن

جب اسکول یا اسکول سے باہر بدسلوکی ہو

خطروں اور مشکلوں سے بچوں کے تحفظ کے لیے



جب بچوں کو اسکول سے روک کر کام پر لگایا جائے

جب افراد خاندان یا رشتہ دار بدتمیزی سے پیش آئیں

24 گھنٹے قومی ہیلپ لائن

مفت خدمات کے لیے (دس.....نو.....آٹھ) 1098 پر ڈائل کریں

# فزیکل سائنس

Physical Science - Class VIII

جماعت ہشتم

## ایڈیٹرس (انگریزی)

ڈاکٹر ایم۔ آدی نارائن، موظف پروفیسر  
شعبہ کیمیا، عثمانیہ یونیورسٹی، حیدرآباد۔

ڈاکٹر کمل مہندرو، پروفیسر  
ودیا بھون ایجوکیشنل ریسورس سنٹر، ادے پور، راجستھان۔

ڈاکٹر این۔ اوپیندر ریڈی، پروفیسر  
شعبہ نصاب و درسی کتب، ریاستی ادارہ برائے تعلیمی تحقیق و تربیت، حیدرآباد

ڈاکٹر بی۔ کرشنناراجو لونا سیدو، موظف پروفیسر  
شعبہ طبیعیات، عثمانیہ یونیورسٹی، حیدرآباد۔

## ایڈیٹر (اردو)

جناب سید عبدالواحد ہاشمی، صدر مدرس  
گورنمنٹ ہائی اسکول سیتارام پیٹھ، گولکنڈہ زون، حیدرآباد۔

## تعلیمی مشیر

ڈاکٹر کشوردارک

ودیا بھون ایجوکیشنل ریسورس سنٹر، ادے پور، راجستھان۔

ڈاکٹر پریتی مشرا

ودیا بھون ایجوکیشنل ریسورس سنٹر، ادے پور، راجستھان۔

## کوآرڈینیٹر (اردو)

جناب محمد افتخار الدین

ریاستی ادارہ برائے تعلیمی تحقیق و تربیت ریاست تلنگانہ، حیدرآباد



ناشر: حکومت تلنگانہ، حیدرآباد

تعلیم کے ذریعے آگے بڑھیں  
صبر و تحمل سے پیش آئیں

وٹانوں کا احترام کریں  
اپنے حقوق حاصل کریں



© Government of Telangana, Hyderabad.

*First Published 2013*

*New Impressions 2014, 2015, 2016, 2017, 2018, 2019*

**All rights reserved.**

No part of this publication may be reproduced, stored in a retrieval system, or transmitted, in any form or by any means without the prior permission in writing of the publisher, nor be otherwise circulated in any form of binding or cover other than that in which it is published and without a similar condition including this condition being imposed on the subsequent purchaser.

The copy right holder of this book is the Director of School Education, Hyderabad, Telangana.

*This Book has been printed on 70 G.S.M. Maplitho*

*Title Page 200 G.S.M. White Art Card*

یہ کتاب حکومت تلنگانہ کی جانب سے مفت تقسیم کے لیے ہے 2019-20

Printed in India  
for the Director Telangana Govt. Text Book Press,  
Mint Compound, Hyderabad,  
Telangana.

## کسیٹی برائے شروع و اشاعت درسی کتاب

شری۔ بی۔ سدھا کر، ڈائریکٹر  
گورنمنٹ ٹیکسٹ بک پریس، حیدرآباد۔

شری ستیہ نارائنا ریڈی، ڈائریکٹر  
ریاستی ادارہ برائے تعلیمی تحقیق و تربیت، حیدرآباد۔

ڈاکٹر این۔ او پیندر ریڈی، پروفیسر  
شعبہ نصاب و درسی کتب، ریاستی ادارہ برائے تعلیمی تحقیق و تربیت، حیدرآباد۔

### مصنفین

- شری ایم رامابھتم، لکچرر، گورنمنٹ آئی اے ایس سی مانصاحب ٹینک، حیدرآباد۔  
ڈاکٹر پی شنکر، لکچرر، ڈائریٹیو ہنمنڈو، ورنگل۔  
ڈاکٹر کے سریش، ایس اے، ضلع پریشد ہائی اسکول پیرا گنڈہ، ورنگل۔  
شری وائی وینکت ریڈی، ایس اے، ضلع پریشد ہائی اسکول کوڈاکوڈا، تلنگنہ۔  
شری ڈی مدھوسدھن ریڈی، ایس اے، ضلع پریشد ہائی اسکول منگا، تلنگنہ۔  
شری آر آنند کمار، ایس اے، ضلع پریشد ہائی اسکول لکشمی پورم وشاکھا پٹنم۔  
شری کے وی کے سری کانت، ایس اے GTWAHS، ایس ایل پورم سریکا کولم۔  
شری ایم ایشور راو، ایس اے، گورنمنٹ ہائی اسکول سوم پیٹھ، سریکا کولم۔  
شری وائی گرو پرساد، ایس اے، ضلع پریشد ہائی اسکول چناچیر وکورو، نیلور۔  
شری کے ایل گنیش، ایس اے، ضلع پریشد ہائی اسکول ایم ڈی منگلم، چتور۔

### مترجمین

- جناب خواجہ تقی الدین، اسکول اسٹنٹ  
گورنمنٹ ہائی اسکول معظم شاہی، ٹیپہ چبوترہ، حیدرآباد۔  
جناب محمد عبد المعزز، اسکول اسٹنٹ  
گورنمنٹ ہائی اسکول سواران، ضلع کریم نگر۔  
جناب سید عمران، اسکول اسٹنٹ  
گورنمنٹ ہائی اسکول ٹی ڈی گٹھ، محبوب نگر۔  
جناب محمد احمد علی، اسکول اسٹنٹ  
گورنمنٹ ہائی اسکول مستعد پورہ (اردو)، حیدرآباد۔  
جناب احمد علی طیب، اسکول اسٹنٹ  
گورنمنٹ ہائی اسکول معظم شاہی، ٹیپہ چبوترہ، حیدرآباد۔  
جناب سعادت علی، اسکول اسٹنٹ  
گورنمنٹ ہائی اسکول یوسف گوڑہ، حیدرآباد۔  
جناب محمد ایوب احمد، اسکول اسٹنٹ  
ضلع پریشد ہائی اسکول آتما کور، ضلع محبوب نگر۔  
جناب محمد عبد القدير، اسکول اسٹنٹ  
گورنمنٹ ہائی اسکول کرما گوڑہ، حیدرآباد۔

### ڈی ٹی پی اینڈ لے آؤٹ ڈیزائننگ

- جناب محمد ایوب احمد، اسکول اسٹنٹ، ضلع پریشد ہائی اسکول آتما کور، ضلع محبوب نگر۔  
جناب ٹی۔ محمد مصطفیٰ، حبیب کمپوٹرس اینڈ ڈی ٹی پی آپریٹرز، بھولکپور مشیر آباد، حیدرآباد۔  
جناب شیخ حاجی حسین، امپرنٹ کمپیوٹیک، بالانگر، حیدرآباد۔

## تعارف

نیچر ہی زمین پر تمام حیاتیاتی تنوع کا اصل وسیلہ ہے اور یہی نیچر شجر و حجر، پہاڑوں اور چٹانوں، وادیوں اور پیڑ پودوں کا بھی احاطہ کرتا ہے۔ ان میں کا ہر وجود اپنے آپ میں ایک مثال ہے۔ ہر ایک وجود نمایاں طور پر اپنا احساس دلاتا ہے۔ انسان اس نیچر کا محض ایک حصہ ہے۔

وہ بات جو انسان کو نیچر سے ممیز کرتی ہے، وہ اس کی قوت غور و فکر ہے جو کہ اسی کا شرف ہے اور یہی وہ خصوصیت ہے جو انسان کو نیچر کی تمام موجودات سے نمایاں بھی کرتی ہے اگرچہ یہ بہت معمولی نظر آتا ہے اور نیچر ہی انسان کو آئے دن چیلنج دیتا ہے کہ وہ حقائق کے گنجینے کی گرہیں کھولتا جائے۔

انسان میں غور و فکر و دیعت کی گئی ہے اور یہ ہمیشہ ہی سے چیلنجوں کا سامنا کرتا رہا ہے۔ دل چسپ امر یہ ہے کہ کھوج اور جستجو نیچر ہی میں پنہاں ہیں۔ ایسے میں سائنس کا رول درحقیقت نیچر کے اسرار پر سے پردا اٹھانا ہوتا ہے۔

ایسے سوالوں کے دیر پا حل تک مختلف طریقوں سے منظم انداز میں کوشش ہی سائنس کا مطالعہ کہلاتی ہے تا وقتیکہ کہ آپ کو اطمینان بخش حل مل جائیں۔ سائنسی تحقیقات کی روح ہی جانچنے، پرکھنے، سوالات کرنے اور یوں نتیجہ اخذ کرنے میں مضمر ہے۔ شاید انسان کی اسی جستجو سے متاثر ہو کر گیلیلیو نے کہا تھا کہ سائنسی انداز میں سیکھنے کا عمل کہلاتا ہے۔

کمرہٴ جماعت میں سائنس کی تدریس کچھ اس انداز سے ہونی چاہیے کہ یہ، طلبہ میں غور و فکر اور سائنسی انداز میں کام کرنے کی عادت پیدا کرے۔ اتنا ہی نہیں بلکہ اس تدریسی طریقے سے بچوں کو نیچر کی طرف لگاؤ ہو۔ طلبہ کو اس طریقے سے پڑھایا جائے کہ ان میں نیچر کی بے پناہ وسعتوں کو سمجھنے اور ان کی تفہیم کے لیے نیچر کے قوانین کو سمجھنے میں مدد ملے۔ سیکھنے کا سائنسی عمل محض نئی باتوں کی دریافت تک محدود نہیں ہو سکتا۔

نیچر ہی میں کے اصول و قواعد کی تفہیم کے ساتھ ساتھ یہ بھی ضروری ہے کہ اس کے عوامل میں پائی جانے والی ہم رشتگی میں خلل کے بغیر قدم آگے بڑھائیں۔ ہائی اسکولی طلبہ میں ثبات ایک تغیر کو ہے زمانے میں کے مصداق بدلتے ماحول کو سمجھنے کی اہلیت پائی جاتی ہے۔ اتنا ہی نہیں بلکہ زندگی کے اس مرحلے میں وہ ان کی نظریاتی طور پر جانچ بھی کرتے ہیں۔

محض سوالات اور کلیات کو سمجھانے کی غیر دل چسپ تدریس کے ذریعے ہی ان کی ذہنی فکر اور علم حاصل کرنے کی ان کی پیاس کو ختم نہیں کیا جاسکتا۔ اس مقصد کے لیے ہمیں کمرہٴ جماعت ہی میں سیکھنے کا ایسا ماحول پیدا کرنا



ہوگا جس سے وہ اپنے سائنسی علم کو بروئے کار لاتے ہوئے مسائل کے حل میں متبادلات تلاش کریں، علاوہ ازیں ان میں ایسی صلاحیت پیدا ہو کہ وہ سائنس میں نئے افق کے بھی متلاشی ہوں۔

مزید برآں سائنس کی تدریس کمرہ جماعت کی چار دیواری تک سمٹ کر نہ رہ جائے بلکہ یہ تجربہ خانے اور کھلی فضا میں بھی اسی جذبے کے ساتھ جاری رہے۔ ان ہی حالات میں جہاں تک مضمون سائنس کی تدریس کا تعلق ہے، روزمرہ کے تجربات بھی بڑی اہمیت رکھتے ہیں۔

اس سلسلے میں قومی درسیاتی خاکہ۔ 2005 (National Curriculum Framework-2005) کی ہدایات پر بھی سختی سے عمل آوری کی ضرورت ہے۔ ان ہدایات میں اس مقام کے ماحولیات پر بھی اہمیت ہے۔ حق تعلیم سے متعلق 2009 کے قانون میں بھی یہ بات کہی گئی ہے کہ بچوں میں تدریسی استعدادوں کے حصول کو ترجیح دی جائے۔ اسی طرح سائنس کی تدریس ایسی ہو کہ نئی نسلوں میں سائنسی بنیادوں پر سیکھنے کی صلاحیت پیدا کی جائے۔

علاوہ ازیں سائنس پڑھانے کا ایک اور مقصد یہ بھی ہے کہ بچوں میں ہر تحقیق کے پیچھے سائنس دانوں کے طریقہ عمل اور ان کی کوششوں کو سمجھنے کی صلاحیت بھی پیدا کی جائے۔ ریاستی درسیاتی خاکہ۔ 2011 (ایس سی ایف۔ 2011) میں واضح کیا گیا ہے کہ بچے اس سلسلے میں خود اپنے خیالات کو وضع کریں۔ اسی کے پیش نظر سائنس کی درسی کتابیں، ایس سی ایف کے معیارات ملحوظ رکھتے ہوئے تیار کی گئی ہیں۔ ان اصولوں سے بچوں میں غور و فکر کی صلاحیت اور ان میں اپنے طور پر تحقیقات کرنے کی جستجو پیدا ہوتی ہے۔

اس موقع پر ہم نصابی کتب کی تدوین میں ودیا بھون سوسائٹی کے اشتراک عمل پر اس سے اظہارِ تشکر کرتے ہیں۔ اس سوسائٹی نے اسباق کی تیاری اور متن کی جانچ میں بھی نمایاں مدد کی ہے۔ میں ڈی ٹی پی گروپ کا بھی شکر گزار ہوں کہ اس نے کتاب کو دلکش شکل دی ہے۔

بچوں کی جانب سے کتاب کے دانش مندانہ استعمال میں اساتذہ کلیدی رول ادا کرتے ہیں۔ ہمیں امید ہے کہ ہمارے اساتذہ کتاب کے مطلوبہ استعمال میں اپنی کوششیں برقرار رکھتے ہوئے طلبہ میں سائنسی فکر اور سائنسی انداز کو فروغ دیں۔

اے ستیانارائن ریڈی

ڈائریکٹر،

ایس سی ای آر ٹی، حیدرآباد





عزیز اساتذہ!

سائنس کی اس نئی کتاب کو اس طرز پر تیار کیا گیا ہے کہ بچوں میں مشاہداتی صلاحیت پیدا ہو اور وہ علم و تحقیق کی طرف مائل ہوں۔ مختلف چیزوں کو دیکھنے اور سمجھنے کی بچوں کی جبلت کو فروغ دینا ہی اساتذہ کی بنیادی ذمہ داری ہوتی ہے۔ اس سلسلے میں قومی اور ریاستی درسیاتی خاکوں اور حق تعلیم کے قانون کا مقصد بھی سائنس کی تدریس میں بنیادی تبدیلی لانا ہے۔ اسی مقصد کے پیش نظر یہ کتب وضع کی گئی ہیں۔ ان حالات میں سائنس کے اساتذہ کو چاہیے کہ وہ اپنی تدریس میں مذکورہ طریقوں کو اپنائیں۔ اس لحاظ سے ہمیں بعض امور سے ایک طرف اجتناب کرتے ہوئے بعضوں پر عمل کرنے کی ضرورت ہے جو یہ ہیں:

پوری کتاب کا متن پڑھتے ہوئے اس میں دیئے گئے تمام امور کا گہرائی سے مطالعہ کیا جائے۔  
کتاب میں ہر عملی کام کے شروع اور آخر میں چند سوالات وضع کیے گئے ہیں۔ کمرہ جماعت میں ان سوالات کا جائزہ لینے کے دوران اساتذہ کے لیے ضروری ہے کہ ایک ماحول تیار کیا جائے۔ بچوں سے ہی جوابات حاصل کرنے کی سعی کی جائے قطع نظر اس بات کہ بچوں کے جوابات صحیح ہوں گے یا غلط۔ بعد ازاں ان کی توجیہ کی جاسکتی ہے۔  
بچوں کے لیے اسباق سے متعلق ایسے عملی کام وضع کیے جائیں جن سے سائنسی نظریات و تصورات کو سمجھنے میں مدد ملے۔  
نصابی کتاب کے تصورات کچھ اس طرح تیار کیے گئے ہیں کہ یہ دورخی ہیں۔ ایک کمرہ جماعت تک محدود اور دوسرا تجربہ خانے سے متعلق ہے۔

تجربہ خانے کے کام سبق کے لیے لازم و ملزوم ہیں۔ لہذا اساتذہ کو چاہیے کہ بچے ان کاموں کو سبق کے دوران ہی انجام دیں نہ کہ سبق سے ہٹ کر یہ کام انجام دیئے جائیں۔

بچوں کو ہدایت دی جائے کہ وہ تجربہ خانے میں مرحلہ واری طور پر کام کریں اور متعلقہ رپورٹ تیار اور آویزاں کریں۔  
کتاب میں بعض خصوصی نوعیت کے کاموں کو باکس ایٹم کے طور پر شامل کیا گیا ہے۔ غور کیجئے اور تبادلہ خیال کیجئے، آئیے یہ کام انجام دیں، انٹرویو منعقد کریں، رپورٹ تیار کریں، دیواری رسالہ آویزاں کریں، ڈے تھیٹر میں شرکت کریں، فیلڈ آبزرویشن منعقد کریں، کے علاوہ بعض کاموں کے لیے خصوصی دن مختص کریں، جیسے عنوانات شامل ہیں۔ یہ تمام کام بچوں کے لیے لازمی قرار دیئے جائیں۔

اپنے ٹیچر سے استفسار کریں، کتب خانے اور انٹرنیٹ سے معلومات اکٹھا کریں جیسی سرگرمیوں کو بھی لازمی قرار دیا جائے۔  
اگر اس کتاب میں کسی اور مضمون کا موضوع شامل نظر آئے تو متعلقہ ٹیچر سے کہیں کہ وہ کمرہ جماعت میں آکر اس کی توضیح کریں۔  
متعلقہ ویب سائٹ کا پتہ حاصل کریں اور طلبہ کو واقف کروائیں تاکہ وہ سائنس سیکھنے کے لیے انٹرنیٹ سے استفادہ کر سکیں۔

اسکول کے کتب خانے میں سائنسی رسالے اور سائنسی کتابوں کو یقینی بنایا جائے۔  
کسی سبق کو پڑھانے سے قبل بچوں کو ترغیب دیں کہ وہ سبق کو دل چسپی سے پڑھیں۔ Mind Mapping اور تبادلہ خیال کے انعقاد کے ذریعے ہر ایک کو اپنے طور پر پڑھنے اور سمجھنے کی جانب مائل کریں۔

سائنس کلب، تقریری مقابلوں، ڈرائنگ، سائنس پر نظمیں لکھنے اور ماڈل بنانے وغیرہ جیسی سرگرمیوں کی منصوبہ بندی کی جائے تاکہ طلبہ میں ماحولیات، بائیوڈائیورسٹی سے متعلق مثبت رجحانات پیدا ہوں۔

مسلسل اور جامع جانچ کے نظریے کے مطابق کمرہ جماعت کی سرگرمیوں، لیب ریبڑی اور فیلڈ سرگرمیوں کے دوران بچوں میں مشاہدے اور ان کے سیکھنے کے موضوعات ریکارڈ کریں۔

ہمیں یقین ہے کہ آپ نے یہ سمجھ لیا ہوگا کہ سائنس پڑھنا، سیکھنا اور سمجھنا محض اسباق کو رٹ لینے کا نام نہیں ہے بلکہ اطراف و اکناف کے امور







کا جائزہ لے کر ان کے حل کی جستجو کرنے میں ان کی مدد کرنا اور ان کو ترغیب دینا اس کے مقاصد میں شامل ہے۔ اس سلسلے میں انھیں ان خطوط پر تیار کیا جائے کہ وہ از خود زندگی کے چیلنجوں کا مقابلہ کر سکیں۔



پیارے طلبہ!

سائنس پڑھنا محض اس مضمون میں اچھے نشانات حاصل کرنے کا نام نہیں ہے۔ معقول بنیادوں پر سوچنے سمجھنے کی صلاحیت پیدا کرنا، ان پر منظم انداز میں کام کرنا اور جو بات آپ نے سیکھی ہو، اس پر روزمرہ زندگی میں عمل آوری کرنا اس مضمون کے مقاصد میں شامل ہے۔ اس بات کے پیش نظر سائنسی نظریات کو محض رٹ لینے کے بجائے ان کا بغور مطالعہ ضروری ہوتا ہے جس کا مطلب یہ ہے کہ آپ سائنسی نظریات کو سمجھنے کے لیے اساتذہ اور ساتھیوں سے تبادلہ خیال کریں۔ ان کی تصدیق کے لیے تجربات کریں۔ مشاہدات بھی ایک اچھا وسیلہ ہوتے ہیں اور ان کے نتائج کا تقابل کرتے ہوئے نتائج اخذ کریں۔ یہ کتاب ان ہی بنیادوں پر آپ کے لیے ایک اہم وسیلہ ہے۔

- اس مقصد کے حصول کے لیے آپ کو کیا کرنا ہے، ہم غور کریں گے۔
- استاد کے سبق شروع کرنے سے پہلے ہی آپ ہر سبق کا مکمل طور پر مطالعہ کریں۔
- ہر اس نکتے کو نوٹ کر لیں تاکہ آپ کو سبق کی تفہیم اچھے انداز میں ہو سکے۔
- کسی سبق کے اصولوں پر غور کریں۔ ایسے موضوعات کی شناخت کریں جن پر مزید معلومات حاصل کرنا ضروری ہوتا ہو۔
- غور کیجیے اور تبادلہ خیال کیجیے کہ عنوانات کے تحت جو کچھ بھی سوالات دیئے گئے ہیں، ان پر اپنے ساتھیوں اور اساتذہ کے ساتھ تبادلہ خیال کرنے میں جھجک محسوس نہ کریں۔
- کسی سبق پر تبادلہ خیال کرنے یا کسی تجربے کے دوران آپ کو شبہات پیدا ہو سکتے ہیں۔ ان شبہات پر بلا توقف اساتذہ سے گفتگو کریں۔
- تجربہ خانے میں تجربات کو اپنے اساتذہ کے ساتھ مل کر کرنے کے لیے منصوبہ بنائیں تاکہ سبق سے متعلق نکات کی اچھی طرح تفہیم ہو۔ یاد رہے کہ تجربات کے ذریعے سیکھنے کے دوران آپ کو کئی امور پر معلومات ملیں گی۔
- اپنے خیالات کی بنیاد پر متبادلات کی تلاش کریں۔
- ہر سبق سے متعلق روزمرہ زندگی کے حالات کا تقابل کیجیے۔
- اس امر پر غور کیجیے کہ نیچر کے تحفظ میں ہر ایک سبق کس طرح مدد و معاون ہوتا ہے۔
- انٹرویوز اور فیلڈ ٹریپس کے دوران ایک گروپ کی حیثیت میں کام کریں۔ اس سلسلے میں رپورٹ تیار کرنا اور انھیں آویزاں کرنا لازمی ہوگا۔
- انٹرنیٹ، مدرسے کے کتب خانے اور لیباریٹری کے ذریعے سے کسی بھی سبق سے متعلق اپنے مشاہدات کو قلم بند کریں۔ چاہے نوٹ بک ہوں یا امتحانات، اپنے خیالات کی توجیہات بیان کریں۔
- اپنی کتاب سے متعلق دوسری کتابوں کا جتنا بھی مطالعہ ہو سکے، کریں۔
- اپنے مدرسے میں سائنس کلب کے پروگرام آپ از خود منظم کریں۔
- اپنی ہستی میں عوام کے مسائل کا مشاہدہ کریں اور غور کریں کہ اپنے اسباق کے تعلق سے ان مسائل کو حل کرنے آپ کو نئی تجاویز پیش کریں گے؟
- آپ نے سائنس میں جو کچھ پڑھا ہے، ان موضوعات پر کسانوں، ہنرمندوں وغیرہ سے گفتگو کریں۔

سلسلہ نشان	تعلیمی معیارات	تفصیلات
1	تصورات کی تفہیم	بچے تفصیلات بیان کرنے کے قابل ہوں گے، مثالیں دیں گے، وجوہات بتلائیں گے، فرق اور مشابہت کی وضاحت کریں گے، درسی کتاب میں دیے گئے تصورات کی حکمت عملی بیان کریں گے۔
2	سوالات کرنا اور مفروضات قائم کرنا	بچے تصورات سے متعلق شکوک و شبہات کے ازالے کے لیے سوالات کریں گے اور مباحثہ میں حصہ لیں گے۔ دیئے گئے مسائل پر مفروضات قائم کریں گے۔
3	تجربات اور حلقہ عمل کے مشاہدات	بچے درسی کتاب میں دیئے گئے تصورات کی تفہیم کے لیے از خود تجربات انجام دیں گے۔ حلقہ عمل کے تجربات میں حصہ لینے کے قابل ہوں گے۔ اور اس سے متعلق رپورٹ تیار کریں گے۔
4	معلومات اکٹھا کرنے کی مہارتیں / منصوبہ کام	بچے انٹرویو اور انٹرنیٹ کا استعمال کرتے ہوئے معلومات اکٹھا کریں گے اور باقاعدہ طور پر اس کا تجزیہ کریں گے۔
5	شکلیں اُتارنا / نمونے تیار کرنا	بچے شکلیں اُتار کر اور نمونے تیار کرتے ہوئے تصورات کی تفہیم کی وضاحت کریں گے۔
6	توصیف / جمالیاتی حس / اقدار	بچے افرادی طاقت اور ماحول کی سراہنا کریں گے اور ماحول کے تئیں جمالیاتی ذوق کا اظہار کریں گے۔ وہ جمہوری اقدار کی پاسداری کریں گے۔
7	روزمرہ زندگی میں اطلاق / حیاتی تنوع	بچے اپنی روزمرہ زندگی میں سائنسی تصورات کا اطلاق کریں گے اور حیاتی تنوع کے تئیں غور و فکر کریں گے۔

صفحہ نمبر	مہینہ	وقتے	فہرست مضامین
1	جون	8	1 قوت
19	جون جولائی	8	2 رگڑ
32	جولائی	11	3 مصنوعی ریشے اور پلاسٹک
52	اگست	12	4 دھاتیں اور ادھاتیں
65	اگست ستمبر	12	5 آواز
83	ستمبر	6	6 مستوی سطحوں سے انعکاس نور
93	اکتوبر	12	7 کونکہ اور پٹرولیم
107	نومبر	10	8 احتراق، ایندھن اور شعلہ
119	نومبر	11	9 مائع کی برقی موصلیت
131	دسمبر	11	10 چند قدرتی مظاہر
147	جنوری	13	11 ستارے اور شمسی نظام
171	فروری	4	12 حرکت کی ترسیمات

مارچ

اعادہ

## قومی ترانہ

جن گن من ادھی نایک جیا ہے  
بھارت بھاگیہ ودھاتا  
پنجاب، سندھ، گجرات، مراٹھا، ڈراوڈ، اتکل، ونگا  
وندھیا، ہماچل، یمن، گنگا، اُچ چھل جل دھی ترنگا  
تواشہ نامے جاگے، تواشہ آتش ماگے  
گا ہے توجیا گاتھا  
جن گن منگل دایک جیا ہے  
بھارت بھاگیہ ودھاتا  
جیا ہے جیا ہے جیا ہے  
جیا جیا جیا جیا ہے

- رابندر ناتھ ٹیگور

## عہد

ہندوستان میرا وطن ہے۔ تمام ہندوستانی میرے بھائی، بہن ہیں۔ مجھے اپنے وطن سے پیار ہے اور میں اس کے عظیم اور گونا گوں ورثے پر فخر کرتا ہوں/کرتی ہوں۔ میں ہمیشہ اس ورثے کے قابل بننے کی کوشش کرتا رہوں گا/کرتی رہوں گی۔ میں اپنے والدین، استادوں اور بزرگوں کی عزت کروں گا/کروں گی اور ہر ایک کے ساتھ خوش اخلاقی کا برتاؤ کروں گا/کروں گی۔ میں جانوروں کے تئیں رحم دلی کا برتاؤ کروں گا/کروں گی۔ میں اپنے وطن اور ہم وطنوں کی خدمت کے لیے اپنے آپ کو وقف کرنے کا عہد کرتا ہوں/کرتی ہوں۔

# قوت Force



## قوت کیا ہے؟

کیا آپ نے کبھی اولے جمع کیے ہیں؟ اخبار ڈالنے والے کو اخبار پھینکتے ہوئے آپ نے دیکھا ہوگا۔ ربر کا کھینچنا، رکشا چلانا اور کشتی چلانا جیسے کئی کام کی انجام دہی میں ہم قوت کو استعمال کرتے ہوئے ان کی حرکت میں تبدیلی لاسکتے ہیں۔ اٹھانا، موڑنا، کھینچنا، چیزوں کو نیچے رکھنا جیسے اعمال سے اشیا کی حالت میں تبدیلی لائی جاسکتی ہے۔ آئیے ہم ان کاموں کو ڈھکیلنے یا کھینچنے کے اعمال میں تقسیم کریں۔

### مشغلہ-1

## کھینچنے اور ڈھکیلنے کے عمل کی شناخت

### Identifying Pull or Push

ذیل کے جدول-1 میں مختلف کاموں جیسے کھودنے، سانس کے ذریعے کھینچنے، میٹھے، گرانے، اٹھانے کشش کرنے کو سمجھایا گیا ہے۔ ان کاموں کو محض کھینچنے یا ڈھکیلنے کے اعمال متصور کرتے ہوئے ان کی گروپ بندی کیجئے۔ خالی باکس میں کھینچنا یا ڈھکیلنا لکھیے۔ اگر آپ سمجھتے ہیں کہ اس عمل میں کھینچنا اور ڈھکیلنا دونوں شامل ہیں تو باکس میں دونوں ہی درج کریں۔

روزمرہ زندگی میں ہم کتنی تبدیلیوں جیسے موسم کی تبدیلی، سورج کا طلوع و غروب ہونا، سمندر میں مد و جزر وغیرہ کا مشاہدہ کرتے ہیں۔ کیا آپ نے کبھی سوچا کہ ان تبدیلیوں کی وجہ کیا ہے؟ قدیم زمانے میں لوگ یہ سمجھتے تھے کہ قدرت میں ہونے والی ان تبدیلیوں کے پیچھے کوئی ان دیکھی قوت کام کرتی ہے۔ آج بھی بعض لوگوں کا خیال ہے کہ ایسی ہی کوئی طاقت دنیا میں تمام تبدیلیوں کے پس پردہ ہے۔

بعد ازاں قوت کا تصور پیش کیا گیا تاہم یہ تصور ہماری کوششوں اور اقدامات تک محدود تھا۔ اس وقت قوت، طاقت، کوشش ایک ہی معنی میں لیے جاتے تھے۔ آپ نے کبھی سوچا بھی ہے کہ قوت کا مطلب کیا ہے؟ قوت کی مختلف قسمیں کیا ہیں؟ اور وہ کس طرح کام کرتی ہیں؟ آئیے اس باب میں ہم ایسے ہی سوالات پر غور کریں گے۔

مثال کے طور پر جب ہم سیکل چلاتے ہیں تو زیادہ تر وقت پیڈل پر پاؤں سے زور ڈالتے ہیں۔ آگے بڑھنے کے لیے ہمیں طاقت لگانی پڑتی ہے۔ اسی طرح جب ہمیں مدرسے کا بستہ اٹھانے کی ضرورت ہو تو طاقت درکار ہوتی ہے اور رکھنے کے لیے بھی طاقت کا صرف ہونا ضروری ہوتا ہے۔ جب ہم دروازہ کھولتے ہیں تو ناب (Knob) پر زور لگانا پڑتا ہے اور ایسے ہی اسے بند کرنے کے لیے قوت کا استعمال کرنا ضروری ہے۔

جدول-1: حسب ذیل اعمال کی شناخت کھینچنے یا ڈھکیلنے کے تحت کیجیے۔

سلسلہ نشان	عمل	تصویر	ڈھکیلنا / کھینچنا
1	بورویل کی کھدائی		
2	اسٹرا سے شربت پینا		
3	ڈسٹر سے بلیک بورڈ صاف کرنا		
4	مقناطیس کا کیلوں کو کشش کرنا		
5	درخت پر پتھر پھینکتے ہوئے اور پھل نیچے گرتے ہوئے		
6	ترنگا لہرانا		

اس مشغلے کے ذریعہ کیا آپ بتا سکتے ہیں کہ قوت سے کیا مراد ہے؟ کسی شے کو ڈھکیلنے یا کھینچنے کے لیے کی گئی کوشش کو کیا ہم اس شے پر استعمال کی گئی قوت کہہ سکتے ہیں۔ کسی جسم پر کام کرنے والی قوت کو ہم راست طور پر دیکھ نہیں سکتے تاہم ان اشیاء پر قوت کے اثرات کا مشاہدہ کر سکتے ہیں۔

- اشیاء کو ڈھکیلنے کی تین مثالیں دیجیے جہاں قوت استعمال کی جاتی ہے۔
- ایسی تین مثالیں دیجیے جب کہ ہم قوت استعمال کرتے ہوئے اشیاء کو کھینچتے ہیں۔
- ایسی تین مثالیں دیجیے جو کہ کھینچنے یا ڈھکیلنے کے دونوں اعمال شامل کرتی ہیں۔

## فاصلے پر رکھے ہوئے جسم پر عمل کرنے والی قوت

### 1- مقناطیسی قوت magnetic force

آپ نے چھٹی جماعت میں سلاخی مقناطیس سے کچھ تجربات انجام دیئے ہوں گے۔ آئیے انہی تجربات کا اعادہ کرتے ہیں۔

#### مشغلہ 2

### مقناطیسی قوت کا مشاہدہ

ایک سوئی لیجیے۔ اس کو سلاخی مقناطیس پر ایک ہی سمت میں گھسنے کا عمل کئی بار دہرائیے۔ کیا سوئی میں بھی مقناطیسیت پیدا ہو جاتی ہے؟ آپ محسوس کر سکتے ہیں کہ سوئی بھی مقناطیسی خصوصیات کا مظاہرہ کرتی ہے۔ مقناطیسی کمپاس کی مدد سے آپ سوئی کا شمالی اور جنوبی قطب دریافت کر سکتے ہیں۔ سوئی کے جنوبی قطب پر لال رنگ کا نوم بال لگائیے اور شمالی قطب پر بھی سفید رنگ کا نوم بال لگائیے۔ پھر اسے پانی کے لگن میں ڈالیے۔ یہ تیرنے لگے گا۔ (شکل 2-)

دوسری سوئی کے ساتھ بھی ایسا ہی کیجیے۔ یہ دونوں ایک دوسرے کے پہلو میں اس طرح رکھیں کہ مشابہہ قطب ایک دوسرے کے مقابل ہوں (لال یا سفید)۔ سوئیوں کی حرکت پر غور کیجیے؟ ان کی حرکت کیسی ہوگی؟ دوسرے تجربے میں سوئیوں کو اس طرح رکھیے کہ مخالف قطب ایک دوسرے کے مقابل ہوں۔ (پہلی سوئی کا سفید بال اور دوسری سوئی کا سرخ بال) اب مشاہدہ کریں گے کہ کیا ہوتا ہے۔ یہ دونوں ایک دوسرے کو کس طرح کھینچتے یا ڈھکیلتے ہیں؟



شکل 2- سوئیوں کو مقناطیس میں تبدیل کر کے پانی پر تیرانا

جب کوئی شے ہمارے ہاتھ سے پھسل جاتی ہے تو ہمیشہ نیچے گرتی ہے؟ اسے کونسی طاقت نیچے کھینچتی ہے۔ جب آپ مسطح زمین پر گیند کو پھینکتے ہیں تو گیند کچھ فاصلے تک حرکت کر کے رک جاتی ہے۔ گیند کیوں رک گئی؟ وہ کونسے عوامل ہیں جن سے کہ اشیا کی حالت تبدیل ہوتی ہے؟

### قوت کی اقسام:

### مس کرنے والی اور مس نہ کرنے والی قوتیں

درج ذیل تصاویر کا مشاہدہ کیجیے۔



شکل 2(b)

شکل 1(a)

ٹیوب کو دبانے پر ٹوٹھ پیسٹ کیوں کر نکلتا ہے؟ سلاخی مقناطیس کے قریب رکھنے پر کمپاس کی سوئی حرکت کیوں کرتی ہے؟ کیا آپ نے ٹیوب پر عمل کرنے والی قوت اور کمپاس کی سوئی پر عمل کرنے والی سلاخی مقناطیس کی قوت میں فرق محسوس کیا ہے؟

شکل (a) میں آپ یہ مشاہدہ کر سکتے ہیں کہ ٹیوب پر آپ کے ہاتھ سے راست قوت عمل کرتی ہے۔ ایسی قوت جس سے دو اجسام راست طور پر مس کرتے ہیں مس کرنے والی قوت (Contact Force) کہلاتی ہے۔

شکل (b) میں کمپاس کی سوئی سلاخی مقناطیس کو مس کیے بغیر اپنی سمت تبدیل کرتی ہے اس سے ہمیں پتہ چلتا ہے کہ اس پر کوئی قوت عمل کر رہی ہے۔ وہ قوت جو دو جسموں کے ایک دوسرے کو چھوئے بغیر ان پر اثر انداز ہوتی ہے فیلڈ فورس (Field Force) یا ”قوت فاصلے پر“ (Force at a distance) کہلاتی ہے۔

ہم کہہ سکتے ہیں کہ غبارے کو کاغذ سے گھسنے پر اس کی سطح پر برقی سکونی صلاحیت (برقی بار) پیدا ہوتی ہے۔ غبارہ ایک برقی یا جسم کہلاتا ہے۔ جب اسے کاغذ کے ٹکڑوں سے قریب کیا جاتا ہے تو ان ٹکڑوں میں مخالف بار پیدا ہوتا ہے اور یہ ٹکڑے غبارے سے چمٹ جاتے ہیں۔

برقی بار رکھنے والے جسم کی وہ قوت جو کسی برقی بار یا غیر برقی بار رکھنے والے اجسام کو متاثر کرتی ہے برقی سکونی قوت کہلاتی ہے۔ یہ قوت اس وقت بھی اپنا اثر دکھاتی ہے جب کہ اجسام ایک دوسرے سے دور ہوتے ہیں۔ یہ ایک ایسی مثال ہے جو کہ فاصلے پر بھی قوت ظاہر کرتی ہے۔

### 3- قوتِ تجاذب (Gravitational Force)

عام طور پر ہم محسوس کرتے ہیں کہ ہمارے ہاتھ سے پھسل کر قلم فرش پر گر جاتا ہے۔

- قلم نیچے کیوں گرتا ہے؟
- وہ کونسی قوت ہے جو قلم کو نیچے گراتی ہے؟
- اگر اسی قلم کو میز پر رکھ دیا جائے تو یہ نہیں گرے گا۔ کیوں؟
- عموماً ہمارا جواب یہی ہوگا کہ میز قلم کا سہارا بنتا ہے۔ اگر یہ سہارا نہ ہو تو قلم زمین پر گر ہی جائے گا جب تک اسے دوسری شے کا مدد مل جائے۔ جیسے زمین۔

- اوپر کی جانب پھینکا ہوا پتھر واپس آ کر زمین پر کیوں گر جاتا ہے؟
- کیا وجہ ہے کہ دریا یا ڈھلوان نچلی سطح پر بہتے ہوئے سمندر میں جا ملتا ہے؟
- زمین فضائی کرہ کو کس طرح تھامی ہوئی ہے؟
- کیا کوئی ایسی قوت ہے جو تمام اشیاء کو زمین کی طرف کھینچتی ہے؟
- اگر کسی شے کو اوپر کی جانب پھینکا جائے تو ایک ایسی قوت اس پر کام کرے گی جو اسے زمین کی طرف واپس لائے گی۔ اسی قوت کو قوتِ تجاذب یا قوتِ ثقل کہتے ہیں۔

آپ نے چھٹی جماعت میں پڑھا ہوگا کہ یکساں قطب ایک دوسرے کو دفع کرتے اور مخالف قطب ایک دوسرے کو کشش کرتے ہیں۔ آپ دیکھ سکتے ہیں کہ سفید فوم بال کا کنارہ سرخ فوم بال کے کنارے کو کشش کرے گا۔ اسی طرح ایک ہی رنگ کے قطب ایک دوسرے کو دفع کریں گے۔

آپ نے اب جان لیا کہ مقناطیس کے مخالف قطب ایک دوسرے کو کشش کرتے ہیں اور مشابہہ قطب ایک دوسرے کو دفع کرتے ہیں۔ یہ کشش اور دفع کی قوتیں مقناطیسی قوتیں کہلاتی ہیں۔ اسی طرح ایک مقناطیس کے یکساں قطب یا مخالف قطب مس کیے بغیر دفع یا کشش کریں گے۔ لہذا مقناطیسی قوت میدانی قوت (Field force) کہلاتی ہے۔

### 2- برقی سکونی قوت

#### مشغلہ 3

#### برقی سکونی قوت کا مشاہدہ

ایک غبارہ لیجیے۔ اس میں ہوا پھونک کر کھلے سرے کو باندھ دیجیے۔ دوسری جانب ایک کاغذ کے چھوٹے چھوٹے ٹکڑے کرتے ہوئے انہیں فرش پر بکھیر دیجیے۔ غبارے کو کاغذ سے گھستے ہوئے اسے کاغذ کے چھوٹے ٹکڑوں کے قریب کیجیے۔ آپ نے کیا دیکھا؟ کیا کاغذ کے یہ چھوٹے ٹکڑے غبارے سے قریب کھینچ آتے ہیں؟ بتائیے کہ غبارہ کاغذ کے ان ٹکڑوں کو کیوں کر کشش یا دفع کرتا ہے؟ اب کاغذ کے ٹکڑوں کی جگہ کالی مرچ اور نمک استعمال کیجیے۔ آپ نے کیا دیکھا؟

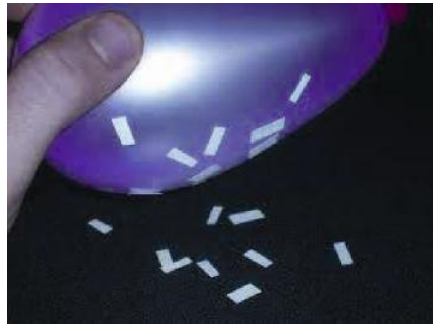

شکل 3 - برقی بار کا حامل غبارہ



## مقناطیسی میدان کا مشاہدہ (magnetic field)

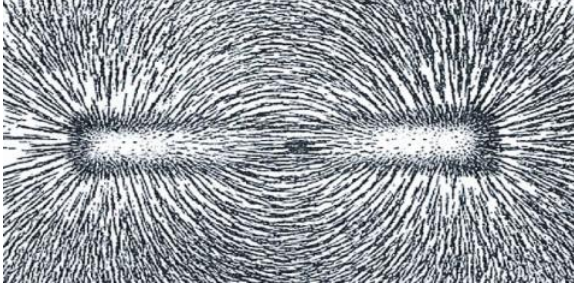

شکل - 4 مقناطیسی میدان

- ایک سلاخی مقناطیس کو میز پر رکھیے اور اس پر ایک دبیز سفید کاغذ رکھیے۔ کاغذ پر لوہے کا برادہ پھیلا دیجیے جیسا کہ شکل 11 میں بتایا گیا ہے۔
- آہستہ سے میز یا کاغذ کو قلم/پنسل کی مدد سے حرکت دیجیے۔
- آپ نے کیا مشاہدہ کیا؟ کیا لوہے کا برادہ کسی خاص انداز میں ترتیب ہوتا دکھائی دے گا
- اب مقناطیس کو مختلف سمتوں میں گھمائیے۔ بتائیے کہ لوہے کے برادے کی حرکت میں کس لحاظ سے تبدیلی پیدا ہوئی؟
- آپ دیکھ سکتے ہیں کہ مقناطیس کے اطراف کے علاقے میں پایا جانے والا لوہے کا برادہ سلاخی مقناطیس کے قوت کشش کی بناء پر ایک خاص ترتیب اختیار کر لیتا ہے۔ مقناطیس کے اطراف کا وہ میدان جہاں تک لوہے کا برادہ متاثر ہوتا ہے مقناطیسی میدان (Magnetic Field) کہلاتا ہے۔

مقناطیسی میدان ایک ایسا علاقہ ہے جس کے کسی بھی نقطہ پر جسم مقناطیسی قوت کو محسوس کرتا ہے۔ یہ میدان سہ ابعادی ہوتا ہے۔ کسی جسم کو مقناطیسی میدان میں رکھنے پر ایک جسم مقناطیسی قوت محسوس کرتا ہے اور دوسرا (مقناطیسی) جسم مقناطیسی قوت کا اثر ڈالتا ہے۔

زمین پر یا اس کی سطح سے قریب رکھی ہوئی شے پر قوت تجاذب عمل کرتی ہے۔ قوت تجاذب زمین کی قوت کشش ہی نہیں ہے بلکہ کائنات میں پائے جانے والے ہر دو اجسام (کمیتوں) کے مابین یہ قوت پائی جاتی ہے۔ ہماری زمین چوں کہ بہت بڑی جسامت رکھتی ہے اس لیے تمام اجسام جو اس سے قریب ہوتے ہیں، اس سے کشش یا دفع کرتے ہیں۔ آپ جب کمرہ جماعت میں بیٹھے ہوئے ہوتے ہیں تب بھی آپ کے اور آپ کے استاد کے درمیان یہ قوت پائی جاتی ہے اور ایسی ہی قوت آپ کے اور جماعت کے تختہ سیاہ کے درمیان بھی پائی جاتی ہے۔

آپ کے اور آپ کے استاد یا آپ کے تختہ سیاہ کے درمیان پائی جانے والی قوت کشش بہت کم ہوتی ہے۔ بمقابلہ زمین اور دوسری اشیاء کے درمیان پائی جانے والی قوت کشش کے۔ اسی بناء پر ہم اس کو محسوس نہیں کر سکتے۔ آپ اس سے متعلق مزید معلومات اگلی جماعت کے سبق ”تجاذب“ میں حاصل کریں گے۔ اجسام جب مس نہ کرتے ہوں تب بھی تجاذبی قوت ان پر عمل کرتی ہے اس لئے یہ ایک میدانی قوت ہے۔

### سوچئے اور تبادلہ خیال کیجئے۔



m کمیت والی گیند کو کچھ ابتدائی رفتار سے اوپر کی جانب پھینکا گیا۔ اگر ہوا کی مزاحمت کو نظر انداز کر دیا جائے تب گیند پر عمل کرنے والی قوتیں کونسی ہیں۔ جبکہ وہ (a) انتہائی بلندی کے نصف تک پہنچتی ہے۔ (b) انتہائی بلندی تک پہنچتی ہے۔

## فاصلے پر رکھے ہوئے کسی جسم پر عمل کرنے والی قوت کی

### تشریح : مقناطیسی میدان کا تصور

فاصلے پر رکھے ہوئے دو اجسام کے درمیان جو قوت عمل کرتی ہے، اسے (force at a distance) کہا جائے گا۔ ان قوتوں کو مقناطیسی میدان کے نظریے کی مدد سے سمجھایا جاسکتا ہے۔

عضلات کے ذریعے سے صرف کرتے ہیں عضلاتی طاقت کہلاتی ہے۔ ہم مسکراتے بھی ہیں تو چہرے کی بافتوں پر زور پیدا ہوتا ہے اور چہرے کی نوعیت بدلتی ہے۔ انسان کے بشمول تمام جان دار اپنی روزمرہ کی زندگی میں کام کاج کے لیے عضلاتی طاقت استعمال کرتے ہیں۔ واضح رہے کہ عضلاتی طاقت جسم کو س کرنے ہی سے ڈالی جاسکتی ہے۔

## مشغلہ-5

### عضلاتی طاقت کی مثالوں کی فہرست

جدول-2 میں روزمرہ زندگی کے کوئی دس کام بتائیے جس میں ہم عضلاتی طاقت استعمال کرتے ہیں۔  
جدول - 2

کاموں کی فہرست جہاں کہ ہم عضلاتی طاقت استعمال کرتے ہیں	سلسلہ نشان
باسکٹ کو ڈوری سے نیچے اتارنا	1
	2
	3
	4
	5
	6

عام طور پر ہم دوران خون، پھیپھڑوں کے پھیلنے سکڑنے اور دل کی دھڑکن جیسے جسم کے اندرونی افعال میں مدد دینے والی عضلات کی قوتوں پر غور نہیں کرتے۔

● جب ہم کوئی کام کرتے ہیں تو دوران کام آپ کی بافتیں کس جاتی ہیں؟ اس کی کیا وجہ ہوگی؟

لہذا جس طرح سلاخی مقناطیس کے اطراف مقناطیسی میدان پایا جاتا ہے ٹھیک اسی طرح برقی بار کے اطراف برقی میدان اور کیمیتوں کے اطراف تجاذبی قوت کا میدان پایا جاتا ہے۔  
ان میدانوں کی قوت یا کسی خاص حصے میں ایسی قوتوں کو خطوط قوت (lines of force) سے ظاہر کیا جاتا ہے۔ یہ خطوط ایک دوسرے سے جتنے قریب ہوں گے، میدان کی طاقت اتنی ہی زیادہ ہوگی۔

سوچئے اور تبادلہ خیال کیجئے۔



فرض کیجئے کہ ایک ہی رنگ کی دو سلاخیں (ایک لوہے کی اور دوسری مقناطیسی) دی گئی ہیں۔ انہیں بغیر توڑے آپ کس طرح معلوم کریں گے کہ کونسی سلاخ لوہے کی ہے اور کونسی مقناطیسی (دونوں سلاخوں کے علاوہ کسی اور سلاخ کا استعمال نہ کریں)۔

مس کرنے والی قوتیں یا Contact forces

### 1- عضلاتی طاقت



### شکل-5

روزمرہ کے کاموں جیسے دانت برش کرنے، نہانے، کھانے، ڈرائیونگ اور وانگ (پیدل چلنے) میں ہمیں طاقت صرف کرنا ہوتا ہے۔ کیا آپ جانتے ہیں کہ یہ طاقت کہاں سے آتی ہے؟ جو طاقت ہم اپنے

## مشغلہ-6

### کام کرنے کے دوران ہاتھوں کی حرکت

کسرت (ورزش) کرنے کے آلے dumbbell کو مختلف انداز سے اٹھائیے۔ غور کیجیے کہ کونسی ہاتھ کی حرکت صحیح جاتی ہے۔

ایسا ہی کرنے کے لیے اپنے دوستوں سے کہیے اور ان کی ہاتھوں کی حرکت پر غور کیجیے۔

ایک ہاتھ کی چھوٹی ہاتھوں سے مل کر بنتی ہے۔ ان کا نظام کچھ ایسا ہوتا ہے کہ ہاتھوں کا ایک گروپ جب سکڑتا ہے تو دوسرا پھیلتا ہے۔ مثال کے طور پر جب آپ گیند پھینکتے ہیں تو سینے اور کاندھے کی ہاتھیں بازو کو آگے لے جانے کے لیے پھیلتی ہیں، پیٹھ اور کاندھے کی ہاتھیں سکڑتی ہیں تاکہ حرکت کو قابو میں رکھے۔

### 2- رگڑ کی قوت

جب ہم مسطح زمین پر گیند پھینکتے ہیں تو کچھ وقت کے بعد وہ گیند رک جاتی ہے۔

- گیند کیوں رک گئی؟
- کیا کوئی مخفی قوت ہے جو اسے روکتی ہے؟
- جب کبھی آپ کسی مسطح سڑک پر سیکل کے پیڈل چلانا روک دیتے ہیں تو سیکل کی رفتار بتدریج کم ہوتی جاتی ہے۔
- سیکل کی رفتار بتدریج کم کیوں ہوئی؟
- کیا سیکل پر کوئی قوت عمل کر رہی ہے جس سے کہ رفتار میں کمی واقع ہوئی ہے۔

کیا گیند اور سیکل کی رفتار میں واقع ہونے والی کمی کھر درے پن یا مسطح سطح ہونے پر منحصر ہوتی ہے۔ جس پر یہ حرکت کر رہے ہیں۔

آئیے معلوم کریں۔

## مشغلہ-7

### مختلف سطحوں پر گیند کی حرکت کا مشاہدہ

مختلف سطحوں جیسے قالین، کھر درے سڑک، چکنافرش وغیرہ پر گیند کو لڑھکانے کی کوشش کیجیے۔ غور کریں کہ تمام سطحیں مستوی ہیں اور گیند پر عمل کرنے والی قوتیں یکساں ہیں۔

کونسی سطح پر گیند دور تک حرکت کرے گی؟

گیند کی حرکت ہر صورت میں مختلف ہوگی۔ چکنی سطحوں کے مقابلے میں کھر درے سطحوں پر مزاحمت زیادہ ہوتی ہے۔ گیند، ریتیلی سڑک کے مقابلے میں سنگ مرمر کی چکنی سطح پر دور تک جاتی ہے۔

## مشغلہ-8

### مائل مستوی پر مختلف اشیاء کی حرکت کا مشاہدہ

ایک کشتی (Tray) لیجیے۔ برف کا ٹکڑا، برابر اور ایک روپے کا سکہ ایک ہی سیدھ میں کشتی کے ایک کنارے پر جمائیے۔ اب اس کنارے کو جس پر یہ چیزیں رکھی گئی ہیں، شکل نمبر 6 کے مطابق تھوڑا سے اونچا اٹھائیے۔

- آپ نے کیا مشاہدہ کیا؟
- ان تینوں میں کونسی شے سب سے پہلے پھسل کر نیچے جائے گی؟ کیوں؟
- کیا تمام اشیاء کی حرکت پر ایک ہی طرح کی مزاحمت عائد ہوتی ہے؟ کیوں؟
- کونسی شے کی حرکت پر زیادہ مزاحمت عائد ہوئی؟ کیوں؟
- اگرچہ یہ تینوں اشیاء ایک ہی مائل مستوی پر رکھی گئی تھیں لیکن ان پر عائد ہونے والی مزاحمت میں فرق کیوں ہے؟

کار چلانا ممکن ہے؟

کسی سطح کے بہ لحاظ رگڑ کی سمت ہمیشہ حرکت کی سمت کے مخالف ہوتی ہے۔ آئیے ایک ایسی دنیا کا تصور کریں جہاں رگڑ ہی نہ پائی جاتی ہو۔ کیا ہم ایک ایسی سڑک پر چل سکتے ہیں جس پر رگڑ کی قوت ہی نہ ہو؟ کیا کسی ایسی سطح پر لکھنا ممکن ہے؟ کیا تختہ سیاہ پر قلم سے بغیر رگڑ کے لکھا جاسکتا ہے؟ آپ اگلے باب میں رگڑ کے تعلق سے مزید معلومات حاصل کریں گے۔

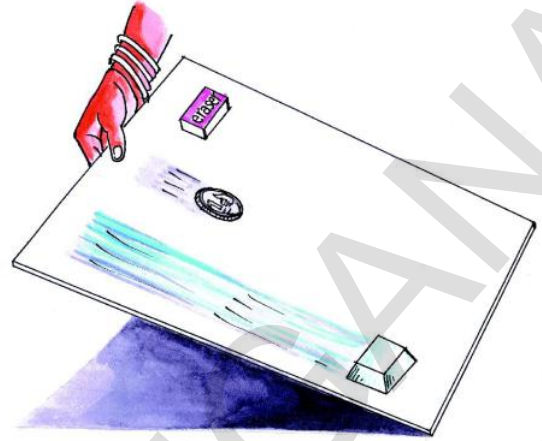

شکل - 6 مائل مستوی پر مختلف اشیاء کی حرکت

اس تجربے کو مختلف اشیاء جیسے کتاب، گیند، قلم اور پتھر وغیرہ سے کرتے ہوئے اپنے مشاہدات کو نوٹ کیجیے۔ کسی جسم کا دوسرے جسم کی سطح پر حرکت کرتے وقت عائد ہونے والی مزاحمت ہی رگڑ کہلاتی ہے۔

سوچئے اور تبادلہ خیال کیجئے۔



ایک میز پر ایک کتاب حالت سکون میں رکھی ہوئی ہے۔ کیا اس کتاب پر بھی رگڑ کی قوت عمل کر رہی ہے؟ یا نہیں! سمجھائیے۔

### 3- عمودی قوت (Normal Force)

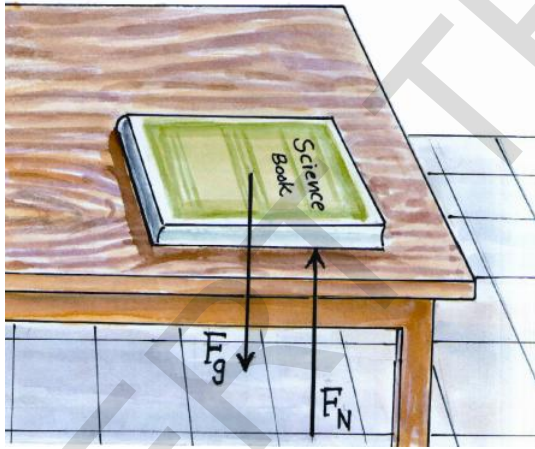

شکل - 8 میز پر رکھی ہوئی کتاب پر قوت تجاذب اور عمودی قوت

میز پر اپنی سائنس کی کتاب رکھیے۔ آپ نے کچھ مشاہدہ کیا؟ کیا کتاب حالت سکون میں ہے؟ کیا کتاب پر کوئی قوت عمل کر رہی ہے؟ تصور کیجیے کہ کسی جادو سے اچانک میز غائب ہو جاتی ہے، ایسی صورت میں کیا ہوگا؟ ایسی صورت میں قوت تجاذب (زمین کی قوت کشش) کی وجہ



شکل - 7

کیا آپ کبھی کسی فرش پر پھسل کر گر پڑے؟ کس وجہ سے آپ لڑکھڑا کر گر پڑے؟ کیا کچھ والی سطح پر آپ آسانی سے چل پاتے ہیں؟ بتائیے کہ سڑک حادثات زیادہ تر بارش کے موسم ہی میں کیوں ہوتے ہیں؟ اگر موٹر کار کے ٹائروں اور سڑک کے درمیان رگڑ نہ ہو تو کیا

پر ہمیشہ ہی کام کرتی ہے، لیکن ڈوری کے سہارے کی وجہ سے یہ نہیں گرے گا۔ لہذا پتھر پر ایک ایسی قوت کام کر رہی ہے جو کہ اسے زمین کی قوت کشش کے خلاف اوپر کی جانب کھینچتی ہے۔

اس قوت کو کیا کہا جائے گا؟

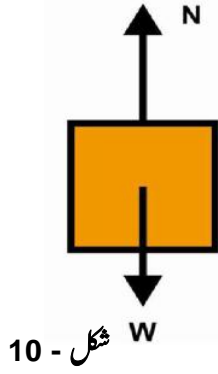

شکل - 10

اس قوت کو جو کہ ہمیشہ ہی اجسام کو اوپر کھینچتی ہے، تناؤ (tension) کہتے ہیں۔ تناؤ مس کرنے والی قوت ہے تناؤ دراصل کسی ڈوری یا رسی میں پایا جانے والا کھنچاؤ ہے۔ اوپر دی ہوئی مثال میں قوت تجاذب کی مخالف سمت میں تناؤ کی وجہ سے تعدیل ہو رہی ہے۔ اسے شکل-10 میں واضح کیا گیا ہے۔

### تجربہ گاہی مشغلہ



مقصد : ڈوری کے تناؤ کی انتہائی قوت معلوم کرنا۔

آلات : کمائی دار ترازو، اوزان، یکساں موٹائی اور 10 سمر طول والے ہلکے دھاگے، ویٹ

ہینگر (اوزان لٹکانے والا ہک)

طریقہ کار - 1: آلات کو دی ہوئی شکل کے مطابق

ترتیب دیجیے۔ چھوٹے اوزان جیسے 50 گرام

ویٹ ہینگر سے لٹکائیے۔ کمائی دار ترازو کی ریڈنگ

نوٹ کیجیے۔ اب ویٹ ہینگر میں کچھ اور زیادہ وزن

لٹکائیے اور ترازو کی ریڈنگ دوبارہ نوٹ کیجیے۔ اس

طرح دھاگا ٹوٹنے تک وزن بڑھاتے جائیے۔

اس موقع پر ریڈنگ نوٹ کیجیے جب کہ دھاگا ٹوٹ جاتا ہو۔

سلسلہ نشان	دھاگے کی قسم	انتہائی قوت

سے کتاب نیچے گر جائے گی۔ اس وقت بھی یہ طاقت کتاب پر عمل کرتی ہے جب یہ کتاب میز پر رکھی ہوئی ہوتی ہے، لیکن زمین کی کشش کے خلاف میز کی طرف سے فراہم کی جانے والی مخالف قوت کی وجہ سے کتاب گرنے نہیں پاتی۔ لہذا کتاب کے میز پر رکھی ہوئی حالت میں کتاب کو ایک سہارا ملتا ہے۔ اس قوت کو کیا کہا جائے گا؟

شکل-8 کو غور سے دیکھیے۔ وہ سمت جو کسی سطح سے عمودوار واقع ہوتی ہے، عمادی سمت کہلاتی ہے۔ اس طرح ایک ایسی قوت جو کوئی ٹھوس سطح پر عمادی سمت میں ہوتی ہے، عمودی قوت کہلاتی ہے۔

اوپر دی گئی مثال میں کتاب پر عمل کر رہی عمودی قوت، زمین کی تجاذبی قوت کے مساوی ہوتی ہے اور یہ دونوں قوتیں ایک دوسرے کی مخالف اور مساوی ہیں۔ اس حالت میں کتاب پر عمل کرنے والی مجموعی قوت صفر ہوتی ہے۔ لہذا اس کی حالت کو تعدیلی (Equilibrium) حالت کہا جاتا ہے۔

### 4 - تناؤ (Tension)

ایک پتھر کو ڈوری سے باندھ کر اس کا آزاد کنارہ چھت سے باندھ دیجیے جیسا کہ شکل 9 میں بتایا گیا ہے۔

● پتھر کونسی حالت میں پایا جاتا ہے؟

● اس پر کونسی قوتیں عمل کر رہی ہیں؟

● ڈوری کے ٹوٹ جانے پر کیا ہوگا؟

ہم جانتے ہیں کہ ڈوری کے ٹوٹ جانے پر قوت تجاذب (وزن) کی وجہ سے پتھر نیچے گر جائے گا۔

پتھر کے ڈوری سے بندھے ہوئے ہونے پر قوت تجاذب اس

- اس جسم پر کتنی قوتیں عمل کر رہی ہیں؟
  - کیا یہاں بھی حاصل قوت صفر ہے؟ کیوں؟
- نوٹ: جب کوئی جسم ناہموار حرکت میں ہوتا ہے تو ہم کہتے ہیں کہ اس میں اسراع پایا جاتا ہے۔

لفٹ میں رکھی ہوئی شے پر عمل کرنے والی حاصل قوت صفر نہیں ہوتی چوں کہ اس کی حرکت ناہموار حرکت ہے۔

جب کسی جسم پر دو قوتیں اس طرح عمل کر رہی ہوں (جیسے کہ اوپر بتایا گیا ہے) تو دونوں میں سے کوئی ایک دوسری سے زیادہ ہونی چاہیے تاکہ جسم کو متحرک کیا جاسکے۔

عموماً قوت کو ظاہر کرنے کے لیے صرف مقدار کو لیا جاتا ہے جبکہ سمت بھی مقدار کی طرح اہمیت رکھتی ہے مقدار اور قوت کی سمت کو تیر کے نشان (→) سے ظاہر کرتے ہیں۔

## مشغلہ - 9

### میز پر حاصل قوت کے اثرات

- لکڑی سے بنی ہوئی وزنی میز کو ڈھیلنے کی کوشش کیجیے۔ (شکل (a) 12) کیا کوئی دشواری محسوس ہو رہی ہے؟



شکل : (a) 12

**طریقہ کار - 2:** چھت سے سارے آلات نکال لیجیے اور دھاگے کو ویٹ ہینگر سے باندھ دیجئے پورے نظام کو تھوڑا سا کھینچ کر چھوڑ دیجئے۔ جب کہ ویٹ ہینگر سے تھوڑا وزن لگا ہوا ہو۔ ریڈنگ نوٹ کیجیے اور دھاگا ٹوٹ جانے تک یہ تجربہ جاری رکھیے۔

- کمائی دار ترازو کی ریڈنگ میں اس وقت کیا تبدیلی ہوگی جب آپ اوزان کو کھینچ کر حرکت کرنے کے لیے چھوڑ دیتے ہیں؟
- کیا اسے اچانک کھینچ کر چھوڑ دینے کی صورت میں دھاگا ٹوٹ جائے گی؟

### سوچیے اور تبادلہ خیال کیجئے۔



- شکل میں A اور B اجسام کی ترتیب ظاہر کی گئی ہے۔ بتائیے کہ A اور B پر کتنی قوتیں عمل کر رہی ہیں۔
- مس کرنے والی قوت کو ریڈنگ کی قوت اور عمودی قوت میں تقسیم کرنا کیوں ضروری ہے؟ کم سے کم دو وجوہات بتائیے؟

### حاصل قوت (Net Force)

درحقیقت کسی جسم پر ایک ہی وقت کئی قوتیں کام کرتی ہیں۔ مثال کے طور پر کسی افقی فرش پر رکھے ہوئے جسم پر دو قوتیں عمل کرتی ہیں۔ ایک قوت تجاذب (عموداً نیچے کی جانب) اور دوسری عمودی قوت (عموداً اوپر کی جانب)

کیا ان قوتوں کی وجہ سے ان دونوں کے حالت سکون میں کوئی تبدیلی ہوتی ہے؟ ظاہر ہے آپ کا جواب نہ میں ہوگا۔

اوپر بتائی گئی صورت میں جسم پر عمل کرنے والی دونوں قوتیں مساوی ہوں گی۔ لہذا اس جسم کی حالت میں کوئی تبدیلی واقع نہیں ہوگی۔

سائنسی اصطلاح میں جسم پر حاصل قوت صفر ہوگی۔ فرض کیجیے کہ اسی جسم کو اسراع کے ساتھ حرکت کرنے والی لفٹ میں رکھا گیا ہے۔

تمام قوتیں سمت اور مقدار رکھتی ہیں۔ قوتوں کو جمع کرتے وقت ان کو بھی مد نظر رکھنا ضروری ہے۔ جب کسی جسم پر تین خط مستقیم میں ایک ہی سمت عمل کر رہی ہوگی تو ان کے مجموعے کو حاصل قوت کے طور پر لیا جائے گا۔ قوتوں کے مجموعے کو علامتوں کے ذریعہ ظاہر کرنا لازمی ہے۔



شکل - 13

اوپر دیئے ہوئے خاکے میں قوت  $F_1$  سیدھی جانب دکھائی گئی ہے۔ اس کی علامت (+) متصور کی جائے گی اور قوت  $F_2$  جو بائیں جانب کام کر رہی ہے، منفی قوت (-) ہوگی۔ فرض کیجیے کہ  $F_1$  اور  $F_2$  دونوں میز کی مخالف سمتوں میں عمل کر رہی ہیں جیسے کہ شکل میں بتلایا گیا ہے اور جہاں  $F_1 > F_2$  تب

$$F_{net} = F_1 + (-F_2) = F_1 - F_2$$

جب کسی جسم پر عمل کرنے والی قوتیں خط مستقیم میں اور مخالف سمتوں میں ہوں تو قوت حاصلہ دونوں کا فرق ہوگا اور جسم حاصلہ قوت کی سمت حرکت کرنے لگے گا۔

### مشغلہ - 10

ہاتھ کی انگلیوں پر پھیلائے ہوئے ربر بینڈ کے اثرات

ایک ربر بینڈ لیجیے اور اسے اپنی انگلیوں کی مدد سے پھیلائیے۔ اس طرح کرنے سے آپ اپنے انگلیوں پر ربر بینڈ کے ذریعہ عائد کی جانے والی قوت کو محسوس کریں گے۔ اب اسی عمل کو دور ربر بینڈس سے دہرائیے۔ آپ نے کیا محسوس کیا؟ دور ربر بینڈس کے ذریعہ عائد ہونے

اپنے دوست سے کہیے کہ میز کو ایک سمت میں حرکت دینے کے لیے آپ کی مدد کرے جیسا کہ شکل (b) 12 میں بتایا گیا ہے۔ کیا آپ کا یہ کام آسان ہو گیا؟ کیوں؟



شکل - 12 (b)

آپ یہ محسوس کر سکتے ہیں کہ دوست کی مدد سے یہ کام آسان ہو گیا۔ آپ کے دوست کی اور آپ کی لگائی ہوئی قوت ایک ہی سمت میں ہونے سے میز کو متحرک کرنا آسان ہو گیا۔ دونوں کی قوتیں یک جا ہو کر یہ کام آسان ہو جاتا ہے۔

اب اپنے دوست سے کہیے کہ وہ میز کو مخالف سمت میں حرکت دینے کی کوشش کرے جیسا کہ شکل (c) 12 میں بتایا گیا ہے۔ کیا میز حرکت میں آئے گا؟ اگر یہ حرکت میں آئے گا تو اس کی سمت کیا ہوگی؟



شکل - 12 (c)

جب آپ اور آپ کا دوست میز کو مخالف سمتوں میں دھکیلتے ہیں تو اس صورت میں جب کہ دونوں کی قوتیں مساوی ہوں گی، میز حرکت نہیں کرے گا۔ فرض کیجیے کہ آپ دونوں میں سے کسی نے زیادہ قوت لگائی تو اس صورت میں کیا ہوگا؟ کیوں؟

X اور Y محوروں کو علاحدہ علاحدہ علامتوں کے ساتھ لیتے ہوئے الجبرائی طریقے سے قوتوں کو جمع کیا جائے گا۔ تب یہ قیمتیں X اور Y محور میں حاصلہ قوتیں ہوں گی۔

حل:

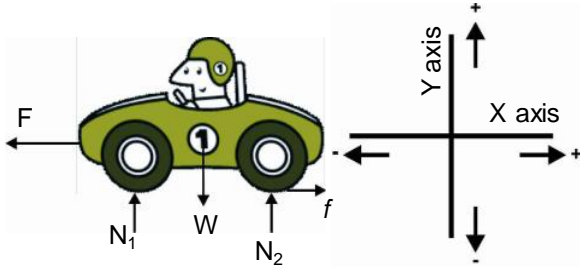

شکل 15 آزاد مجسمہ خاکہ

کار پر عمل کرنے والی قوتوں کو FBD میں ظاہر کیا گیا ہے۔

انجن کی قوت =  $F$

رگڑ کی قوت =  $f$  ہوگی۔

عمادی قوتیں =  $N_1$  اور  $N_2$

قوت تجاذب =  $W = F_g$

X محور پر حاصلہ قوت

$$F_{net,x} = F - f$$

محور Y پر حاصلہ قوت

$$F_{net,y} = N_1 + N_2 - W$$

سوچئے اور تبادلہ خیال کیجئے۔



- اپنے دوست کے ساتھ پنچر لڑائیے۔ بتائیے کہ حاصلہ قوت کی بناء پر کھیل جیتنے ہارنے کو کیسے سمجھاؤ گے۔
- اس کھیل کے دوران ان بازو پر عمل کرنے والی قوتیں اور سمتوں کو بتائیے۔
- اس موقع کا FBD کھینچئے۔

والی قوت زیادہ ہوتی ہے۔ ربر بینڈس کی تعداد بڑھاتے جائیے۔ اور انگلیوں پر عائد ہونے والی قوت کو محسوس کیجئے۔

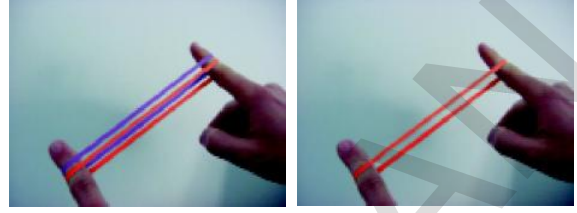

شکل 14۔ ربر بینڈس کو پھیلانے کا عمل

فرض کیجئے کہ ایک ربر بینڈ کی قوت  $F$  اکائیاں اور دوسرے ربر بینڈ کی قوت بھی  $F$  اکائیاں ہیں۔ بتائیے کہ دونوں ربر بینڈس کی حاصلہ قوت کیا ہوگی؟ ہم اسے ذیل کی مساوات سے واضح کریں گے۔

$$F_{net} = F + F = 2F \text{ units}$$

SI نظام میں قوت کی اکائی (N) newton ہے۔

ربر بینڈ کی تعداد کو تین، چار یا پانچ اسی طرح بڑھاتے جائیں

تو انگلیوں پر عائد ہونے والی حاصلہ قوت کیا ہوگی؟

## آزاد اجسام کی حاصلہ قوت کو محسوب کرنے کا طریقہ

کسی جسم پر بیک وقت عمل کرنے والی تمام قوتوں کو ظاہر کرنے والے خاکے کو آزاد مجسمہ خاکہ (free body diagram-FBD) کہتے ہیں۔

مثال: فرض کیجئے کہ سڑک پر ایک موٹر کار غیر ہموار رفتار سے حرکت کر رہی ہے۔ کار پر عمل کرنے والی قوتیں کونسی ہیں؟ عمودی سمت میں حاصلہ قوت کیا ہے؟ افقی سمت میں حاصلہ قوت کیا ہوگی؟

- کسی جسم پر عمل کرنے والی تمام متعلقہ قوتوں کا نقشہ کھینچئے (ہم اسے FBD کہیں گے)۔
- X اور Y محور کا ایک مختصاتی نظام لیا جائے گا۔ جیسے کہ شکل میں 15 بتایا گیا ہے۔

• X اور Y محوروں کے ساتھ علامتیں ضرور درج کی جائیں۔



## تو تیں کیا کر سکتی ہیں

### مشغلہ - 11

#### جسم کی حالت حرکت اور سمت میں تبدیلی پر قوت کے اثرات

زمین پر فٹبال رکھیے۔ کسی کے حرکت دینے تک گیند اسی حالت میں رہے گی۔ اب فٹبال کو کک لگائیے شکل (16a)۔ آپ نے کیا دیکھا؟ کیا گیند حرکت میں آگئی؟ اسی سمت میں دوبارہ کک لگائیے شکل (16b)۔ کیا ہوگا؟ گیند کے آگے اپنا ہاتھ یا پیر لگائیے۔ کیا گیند رک جائے گی؟ یا پھر اپنی سمت بدل دے گی؟ اپنے مشاہدات نوٹ کیجیے۔



شکل (a) 16 حالت سکون میں موجود گیند پر قوت کا استعمال

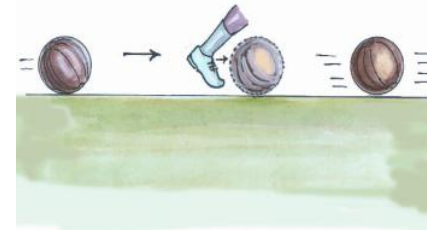

#### (b) 16 ایک متحرک گیند پر اس کی حرکت کی سمت میں قوت کا استعمال

قوت استعمال کرتے ہوئے کسی ساکن گیند کو حرکت دے سکتے ہیں۔ اسی طرح ایک متحرک گیند کو پکڑ کر اسے حالت سکون میں لاسکتے ہیں۔ لگائی گئی قوت کے زیر اثر کسی جسم کی حالت حرکت بدلنے کی چند مثالیں دیجیے۔

آپ نے ٹائر کو لکڑی سے ڈھکیلتے ہوئے کھیلنے والے بچوں کو دیکھا ہوگا۔ اس کی رفتار بڑھانے بچہ اسے بار بار مار کر ڈھکیلتا ہے۔ کیا آپ بتا سکتے ہیں کہ اسے مارنے سے رفتار میں کس طرح اضافہ ہوتا ہے؟

لکڑی سے مارنے کے ہر ایک عمل میں ہم متحرک ٹائر کی سمت میں زیادہ قوت کا استعمال کر رہے ہیں اور اس طرح ٹائر کی رفتار میں مسلسل اضافہ ہوتا ہے۔

اگر حرکت کی سمت میں قوت کا اضافہ ہوتا جائے تب جسم کی رفتار میں بھی اضافہ ہوگا اور اگر حاصلہ قوت حرکت کی مخالف سمت میں عمل کرے تب جسم کی رفتار میں کمی واقع ہوگی یا حالت سکون اختیار کرے گا یا پھر اپنی حرکت کی سمت بدل دے گا۔

قوت کے استعمال سے جسم کی رفتار میں اضافہ یا کمی یا حرکت کی سمت بدلنے والی چند مثالیں دیجیے۔

### مشغلہ - 12

#### متحرک جسم کی سمت میں قوت حاصلہ کے اثرات

کیرم کے کھیل میں کائن کو اسٹرائیکر سے ماریئے۔ اپنے دوست سے بھی کہیے کہ وہ بھی ایسا کرے۔ کیا ہر صورت میں کائن ایک ہی سمت میں حرکت کرے گی؟ اگر نہیں تو کیوں؟

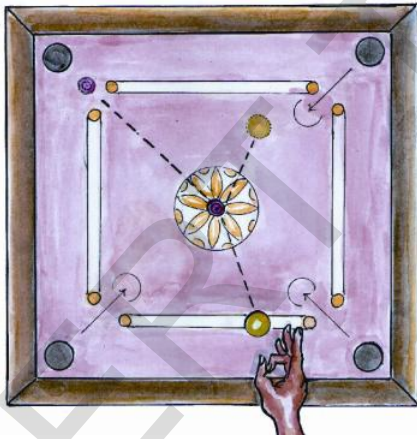

شکل - 17

آپ دیکھیں گے کہ ہر ایک صورت میں کائن کی سمت مختلف ہوتی ہے۔ جب آپ کائن کو اسٹرائیکر سے مارتے ہیں تو نہ صرف کائن کی سمت بدل جاتی ہے بلکہ اسٹرائیکر کی سمت بھی بدلتی ہے۔ اس کی کیا وجہ ہے؟

قوت کی وجہ سے اجسام کی شکل میں آنے والی تبدیلی کی چند مثالیں لکھیے۔  
 اوپر دیئے گئے جدول سے ہم سمجھتے ہیں کہ قوت، نہ صرف جسم  
 کی حالت حرکت بدل سکتی ہے بلکہ اس کی شکل و صورت بھی تبدیل کر سکتی  
 ہے۔ شکل اور صورت میں تبدیلی عارضی یا مستقل ہو سکتی ہے اور یہ کسی جسم  
 کی بناوٹ، اس کے مادہ اور عمل کرنے والی قوت پر منحصر ہوتی ہے۔

### دباؤ: (Pressure)

#### مشغلہ - 14

### تماسی رقبہ کے لحاظ سے قوت کے اثرات میں تبدیلی

ایک پنسل لیچیے اور اس کے گولائی والے سرے کو اپنی ہتھیلی پر  
 دبائیے۔ اس کے بعد پنسل کی نوک کو ہتھیلی پر دبائیے۔ آپ نے کیا فرق  
 محسوس کیا؟ کیوں؟

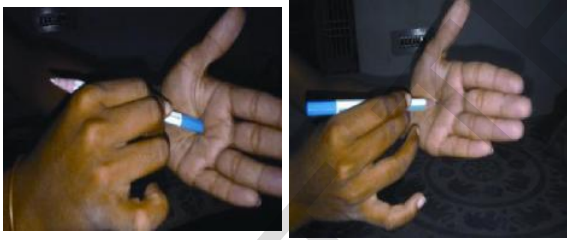

#### شکل - 18

قلی اپنے سروں پر وزنی سامان اٹھاتے وقت اپنے سروں پر پگڑی  
 کیوں باندھتے ہیں؟ اسکول بیاگ اور شاپنگ بیاگس کے ہینڈل پر زیادہ  
 چوڑی پٹیاں کیوں لگائی جاتی ہیں؟ آپ نے کبھی سوچا ہے کہ زیادہ وزنی  
 سامان لے جانے والی ٹرکوں کے ٹائر چوڑے اور زیادہ مقدار میں کیوں  
 ہوتے ہیں؟ دی ہوئی مثالوں میں آپ یہ غور کر سکتے ہیں کہ قوت کا اثر اس  
 تماسی رقبے پر ہوتا ہے جس پر قوت عمل کرتی ہے۔ جب تماسی رقبے  
 میں کمی واقع ہوتی ہے تب قوت کے اثرات میں اضافہ ہوتا ہے۔ اسی  
 طرح جب تماسی رقبہ بڑھ جاتا ہے تو قوت میں کمی واقع ہوتی ہے۔

مندرجہ بالا مشاہدات سے ہم کہہ سکتے ہیں کہ قوت حاصلہ  
 متحرک جسم کو حالت سکون میں لاتی ہے یا پھر حالت سکون سے جسم کو  
 متحرک کرتی ہے۔ علاوہ ازیں متحرک جسم کی سمت اور رفتار میں بھی تبدیلی  
 پیدا کر سکتی ہے۔ اس طرح ایک قوت کسی جسم کی حالت حرکت کو بدل سکتی  
 ہے۔ کیا قوت جسم کی صرف حرکت پر اثر انداز ہوتی ہے؟ کیا قوت کے  
 دیگر اثرات بھی ہو سکتے ہیں؟

### قوت کے دیگر اثرات

#### مشغلہ - 13

### اجسام کی شکل پر قوت کے اثرات

جدول 3 کے پہلے کالم میں چند صورتیں درج کی گئی ہیں، جس  
 میں بتایا گیا ہے کہ کسی جسم پر قوت کس طرح عمل کرتی ہے۔ قوت کے عمل  
 کرنے سے پہلے اور بعد اجسام کی شکل میں ہونے والی تبدیلی کا مشاہدہ  
 کریں۔ تبدیلی اگر عارضی ہو تو T یا مستقل ہو تو P درج کیجیے۔

#### جدول - 3

تبدیلی (مستقل/عارضی)	قوت سے حالت کی تبدیلی
	ربر بینڈ کو پھیلاانا
	اسپانچ کو دبانا
	کاغذ پھاڑنا
	چاک کو توڑنا
	روٹی بیلنا
	شیشہ توڑنا

دونوں اینٹوں کی کمیت چوں کہ مساوی ہے، چونے کے سفوف پر عمل پیرا قوت دونوں کشتیوں میں مساوی ہوتی ہے۔ لیکن سفوف سے مس کرنے والے اینٹوں کے رقبے کا فرق اینٹوں کے دھسنے پر اثر انداز ہوتا ہے۔

پہلی کشتی (شکل 19a) میں بننے والی گہرائی زیادہ ہوگی جبکہ دوسری کشتی (شکل 19b) میں بننے والی گہرائی کم ہوگی کیوں کہ شکل (19a) میں اینٹ کا تماسی رقبہ کم ہونے کی وجہ سے رقبہ جس پر قوت عمل کر رہی ہے وہ کم ہے لہذا عائد ہونے والا دباؤ زیادہ ہوگا۔ جبکہ شکل (19b) میں موجود اینٹ کا تماسی رقبہ زیادہ ہونے کی وجہ سے رقبہ جس پر قوت عمل کر رہی ہے وہ زیادہ ہوتا ہے لہذا اینٹ کی وجہ سے عائد ہونے والا دباؤ کم ہوتا ہے۔

عام طور پر ہم چاقو کے تیز دھار والے حصے سے بہ آسانی کاٹا جاسکتا ہے نسبتاً اس کے گند حصے کے کیوں؟ تیز دھاری والے حصے کا تماسی رقبہ کم ہوتا ہے۔ چاقو کی دونوں جانب یکساں قوت لگانے کے باوجود تیز دھار والے حصے پر زیادہ دباؤ پڑتا ہے اور گند حصے پر کم۔ اسی طرح ہم تیز دھار والے حصے سے بہ آسانی کاٹ سکتے ہیں۔ کیا آپ دباؤ کے چند مزید مثالیں دے سکتے ہیں۔

مندرجہ بالا مثالوں کے ذریعے سے آپ کہہ سکتے ہیں کہ اگر تماسی رقبہ کم ہو تو عائد ہونے والا دباؤ زیادہ ہوگا۔ اگر تماسی رقبہ زیادہ ہو تو عائد ہونے والی قوت اتنے ہی رقبے پر (قوت فی اکائی رقبہ) پھیل جاتی ہے اور یوں دباؤ کم ہو جاتا ہے۔

سوچئے اور تبادلہ خیال کیجئے۔



کیا دباؤ کی بھی کوئی سمت ہوتی ہے؟ سمجھائیے۔

اکائی رقبے کی سطح پر عموداً عمل کرنے والی قوت کو دباؤ (Pressure) کہتے ہیں۔

$$\text{دباؤ (P)} = \frac{\text{قوت (F)}}{\text{رقبہ (A)}}$$

SI نظام میں دباؤ کی اکائی نیوٹن مربع میٹر یا  $N/m^2$

مشغلہ - 15

قوت کے اثرات کی شناخت

(effects of force)

دو کشتیاں لیجئے۔ دونوں کو چونے کے سفوف یا باریک ریت سے بھر دیجئے۔ اب دو مساوی کمیت والی دو مستطیلی اینٹیں لیجئے۔ ایک اینٹ کو ایک کشتی میں کھڑی رکھیے اور دوسری کو دوسری کشتی میں آڑی رکھیے۔ آپ نے کیا غور کیا؟ کیا دونوں اینٹیں چونے کے سفوف میں یکساں گہرائی تک دھنستی ہیں؟ اگر نہیں تو کیوں؟

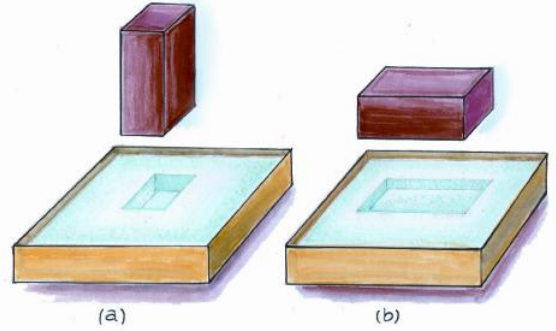

شکل - 19(a) کھڑی رکھی گئی اینٹ

19(b) آڑی رکھی گئی اینٹ

آپ دیکھ سکتے ہیں کہ وہ اینٹ جسے کھڑا رکھا گیا ہے، آڑی

رکھی گئی اینٹ کے مقابلے میں زیادہ گہرائی تک دھنستی ہے۔



قوت ، ڈھکیلنا ، کھینچنا ، تماسی رقبہ ، قوت فاصلے پر ، میدان ، رگڑ ، عضلاتی قوت ، تجاذب ، مقناطیسی قوت  
برق سکونی قوت ، حاصلہ قوت ، قوت کی مقدار ، توازن ، عمودی قوت تناؤ ، حالت حرکت ، دباؤ، آزاد مجسم خاکہ (FBD)

### ہم نے کیا سیکھا



- قوت، ڈھکیلنے یا کھینچنے کا عمل ہے۔
- قوت کسی جسم کو مس کرتے ہوئے یا بغیر مس کئے بھی عمل کرتی ہے۔ کسی جسم پر عمل کرنے والی قوت تماسی یا غیر تماسی قوت ہو سکتی ہے
- میدان (مقناطیسی، برقی وغیرہ) سہ ابعادی علاقہ ہوتا ہے جہاں اس میں رکھا ہوا جسم اس کے اثرات محسوس کرتا ہے۔
- رگڑ وہ قوت ہے جو مس کرنے کی سطحوں کی اضافی حرکت کی مخالفت کرتی ہے۔
- وہ قوت جس میں عضلات استعمال ہوتے ہیں، عضلاتی قوت کہلاتی ہے۔
- دو کمیتوں کے درمیان پائی جانے والی قوت کشش کو تجاذبی قوت کہتے ہیں۔
- مقناطیسی قوت لوہے جیسی، مقناطیسی اشیاء کو کشش کرتی ہے لیکن یہ دوسرے مقناطیس کو یا تو کشش کرتی ہے یا دفع کرتی ہے۔
- برقی بار والے جسم کی جانب سے عمل کرنے والی ایسی قوت جو دوسرے برقی بار والے جسم پر عمل کرتی ہے، برق سکونی قوت کہلاتی ہے۔
- قوت مقدار اور سمت دونوں کی حامل ہوتی ہے۔
- کسی جسم پر عمل کرنے والی تمام قوتوں کا الجبرائی مجموعہ حاصلہ قوت کہلاتا ہے۔ اسے  $F_{net}$  کے ذریعے ظاہر کرتے ہیں۔
- قوت کسی جسم کی حالت حرکت کو تبدیل کر سکتی ہے۔
- قوت کسی جسم کی ساخت میں بھی تبدیلی لاسکتی ہے۔
- کسی جسم کے اکائی رقبہ پر عموداً عمل کرنے والی قوت کو دباؤ کہتے ہیں۔



## تصورات پر عمل

- 1- قوت کی وضاحت کیجیے؟ قوت کی وجہ سے کونسی تبدیلیاں واقع ہو سکتی ہیں؟ (AS1)
- 2- تماسی قوت اور فاصلاتی قوت کی دو مثالیں دیجیے۔ (AS1)
- 3- ایک مناسب مثال کے ذریعہ قوتِ جاذبہ کی تشریح کیجئے۔ (AS1)
- 4- ایک کار پر عمل کرنے والی تمام قوتوں کو واضح کرنے والا ایک آزاد مجسم خاکہ (FBD) بنائیے۔ (AS5)
- 5- کاٹنے والے اوزار ہمیشہ تیز دھاوا لے ہوتے ہیں۔ کیوں؟ (AS1)

## تصورات کا اطلاق

- 1- تماسی قوت اور فاصلاتی قوت کے درمیان آپ کس طرح فرق کر سکتے ہیں؟ (AS1)
- 2- ذیل کی اشکال سے حاصلہ قوتیں محسوب کیجئے۔ (AS1)

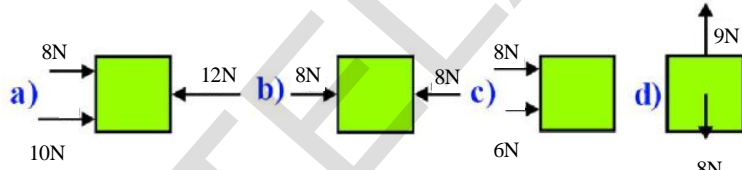

- 3- ایک مسطح جگہ پر کھڑے ہوئے شخص پر کون کونسی قوتیں عمل کرتی ہیں؟ اس پر عمل پیرا قوتوں کو ظاہر کرنے والا آزاد مجسم خاکہ (FBD) اتاریے۔ (AS5)
- 4- ایک شے کا سطحی رقبہ  $20\text{m}^2$  اور اس پر عمل کرنے والی (AS4)
- 5- آپ کی روزمرہ زندگی میں رگڑ کے استعمال لکھیے۔ (AS4)

## غور و فکر پر مبنی اعلیٰ درجے کے سوالات

- 1- حالت سکون میں واقع ایک صندوق کو حرکت دینے کے لیے آپ کو کچھ قوت لگانی پڑتی ہے، لیکن صندوق کے ایک بار حرکت میں آنے پر اس رفتار کو برقرار رکھنے کے لیے قوت درکار ہوتی ہے۔ کیوں؟ (AS1)
- 2- درج ذیل حالتوں میں آپ دباؤ کس طرح بڑھاؤ گے؟ (AS1)
- (a) رقبہ تبدیل کئے بغیر (b) قوت تبدیل کئے بغیر
- 3- فرض کیجئے اگر زمین پر رگڑ نہ ہو تو کیا ہوگا۔ بیان کیجئے۔ (AS2)

## کثیر انتخابی سوالات

- 1- پرچم کشائی کا تعلق اس سے ہے ( )  
 (a) ڈھکیلنا (b) کھینچنا (c) ڈھکیلنا اور کھینچنا (d) دباؤ
- 2- ایک شخص کنویں سے پانی نکال رہا ہے یہ کس قسم کی قوت ہے ( )  
 (a) عضلاتی قوت (b) مقناطیسی قوت (c) رگڑ کی قوت (d) برقی سکونی قوت
- 3- کسی ٹھوس سطح کی جانب سے کسی دوسرے جسم پر عمودی حالت میں عائد ہونے والی قوت کہلاتی ہے ( )  
 (a) عضلاتی قوت (b) عمودی قوت (c) تناؤ (d) مقناطیسی قوت
- 4- فرض کیجئے کہ  $F_1$  اور  $F_2$  دو قوتیں ایک میز پر مخالف سمت میں عمل کر رہی ہیں۔ اگر  $F_1 > F_2$  ہو تب  $F_{net} = ?$  ( )  
 (a)  $F_1 - F_2$  (b)  $F_1 + F_2$  (c) 0 (d)  $2F_2 - F_1$
- 5- قوت کے اثر سے کسی شے کی حالت میں مستقل تبدیلی ( )  
 (a) ربر بینڈ کا کھینچنا (b) سفنج کو نچوڑنا (c) اسپرنگ کو دبانا (d) شیشے کا توڑنا

## مجوزہ تجربات (Suggested Experiment)

- 1- مختلف دھاگوں کے سہارنے کی قوت معلوم کرنے کے لئے تجربہ کیجئے۔  
 2- رگڑ کی قوت کو کم کرنے کے لیے چند تجربات تیار کرتے ہوئے ان کا انعقاد عمل میں لائیے۔  
 3- قوت اور مس کرنے والے رقبہ میں تبدیلی کے اثر کو ظاہر کرنے کے لئے تجربہ منعقد کیجئے۔

## مجوزہ پراجیکٹ (Suggested Project)

- 1- تماسی قوت اور فاصلاتی قوت کو ظاہر کرنے والی تصاویر کو اکٹھا کر کے ایک رپورٹ پیش کیجئے۔  
 2- روزمرہ زندگی میں انجام دیئے جانے والے مختلف اعمال کی درجہ بندی حسب ذیل کے مطابق کیجئے۔  
 (i) ایسے اعمال جہاں پر ہم ڈھکیلنے کے لئے قوت استعمال کرتے ہیں۔  
 (ii) ایسے اعمال جہاں پر ہم کھینچنے کے لئے قوت استعمال کرتے ہیں۔  
 (iii) ایسے اعمال جہاں پر ہم ڈھکیلنے اور کھینچنے کے لئے قوت استعمال کرتے ہیں۔

☆☆☆☆☆

# Friction رگڑ

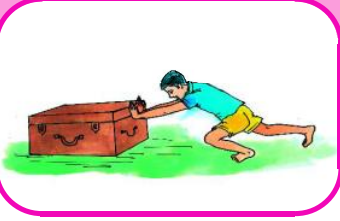

ہو کر کتاب رُک جاتی ہے۔ 1800407267864

- کچھ فاصلہ طے کرنے کے بعد کتاب کیوں رُک گئی؟
- کیا کتاب ہموار چال سے حرکت کرتی ہے؟
- کتاب کی چال بتدریج کیوں بدلتی ہے؟



شکل - 2 کتاب کا چال حاصل کرنا

آپ جانتے ہیں کہ بہ لحاظ میز کی سطح کتاب کی حرکت ناہموار ہے۔ قوت کے باب میں ہم نے پڑھا ہے کہ کوئی جسم اسی وقت ناہموار حرکت کرتا ہے جب کہ اس پر حاصلہ قوت (Net Force) عمل کرتی ہو۔

- میز کی سطح پر کتاب کو ڈھکیلنے کی صورت میں اس کتاب پر کتنی قوتیں عمل کر رہی ہیں؟

آئیے دیکھتے ہیں کہ کتاب یا ایسے ہی کسی دوسرے جسم پر کون کونسی قوتیں عمل کرتی ہیں؟ جیسا کہ شکل - 3 میں دکھایا گیا ہے کتاب پر عموداً دو قوتیں عمل کر رہی ہیں۔

”قوت“ کے باب میں ہم نے اس کے مختلف اقسام سے متعلق جانکاری حاصل کی ہے اس کے علاوہ روزمرہ زندگی میں رگڑ کی قوت کے کردار سے متعلق بھی معلومات حاصل کر چکے ہیں۔ آئیے اس باب میں ہم رگڑ کی قوت کے بارے میں تفصیلی طور پر جاننے کی کوشش کریں گے۔

## رگڑ کی قوت اور اس کے مختلف اقسام

### مشکل - 1

کسی جسم پر عمل کرنے والی قوتوں کی شناخت اور قوت رگڑ کا اثر



شکل - 1 کتاب کو ڈھکیلنا

میز پر رکھی گئی کتاب کو آہستہ سے ڈھکیلنے جیسا کہ شکل 1 میں بتایا گیا ہے۔

- آپ نے کیا مشاہدہ کیا؟
- آپ نے مشاہدہ کیا ہوگا کہ کتاب لگائی گئی قوت کی سمت میں ایک خاص رفتار سے حرکت کرتی ہے اور یہ چال بتدریج کم

اس مشغلے کا بغور مشاہدہ کرنے پر ہم یہ سمجھ سکتے ہیں کہ میز کی جانب سے بھی کتاب پر اس کی حرکت کی مخالف سمت میں ایک قوت عمل کر رہی ہے۔ اسی طرح مخالف سمت میں میز پر کتاب بھی ایک قوت ڈالتی ہے۔ یہاں یہ بات واضح ہے کہ میز حالت سکون میں ہے۔ لہذا حاصلہ قوت کتاب پر میز کی طرف سے ڈالی جانی والی قوت کی سمت میں عمل کرتی ہے۔

کتاب پر میز کے ذریعہ عمل کرنے والی افقی قوت کو رگڑ یا ”قوت رگڑ“ کہتے ہیں۔



شکل - 3 کتاب پر عمل کرنے والی قوتیں

کتاب پر عمل کرنے والی قوتیں حسب ذیل ہیں:

- (i) کتاب کا وزن (W) یا قوت ثقل (تجاذبی قوت) جو کہ عمودی طور پر نیچلی جانب اثر انداز ہوتی ہے۔
- (ii) عمودی قوت (N) یا رد عمل کی قوت جو کہ میز کی سطح سے اوپر کی جانب عموداً اثر انداز ہوتی ہے۔ عمودی سمت میں چونکہ کتاب کی حرکت میں کوئی تبدیلی واقع نہیں ہوتی تب حاصلہ قوت جو کتاب کے عموداً عمل کر رہی ہے صفر ہوگی۔

$$W - N = 0 \text{ یا } W = N$$

یعنی افقی سمت کتاب کی چال میں مسلسل تبدیلی ہوتی ہے۔ افقی سمت میں یہ چال بتدریج کم ہوتی ہے یعنی اسراع (acceleration) حرکت کی سمت کی مخالف سمت میں عمل کرے گا (جسے ہم ابطاع deceleration کہتے ہیں)۔

● افقی سمت میں کتاب پر کونسی قوتیں عمل کر رہی ہیں؟

● افقی سمت عمل کرنے والی حاصلہ قوت کیا ہوگی؟

خط مستقیم میں کسی متحرک جسم کی رفتار مسلسل بدلتی ہے تو ہم

کہتے ہیں کہ یہ جسم اسراع کے ساتھ حرکت کر رہا ہے۔

مقصد: رگڑ کی قوت اور سکون رگڑ (Static Friction) کا فہم

درکار اشیاء: کھلونے کی ٹرائی، لکڑی کا چھوٹا کندہ، غیر چمک دار ڈوری، ویٹ ہینگر، اوزان، چرخہ اور میز

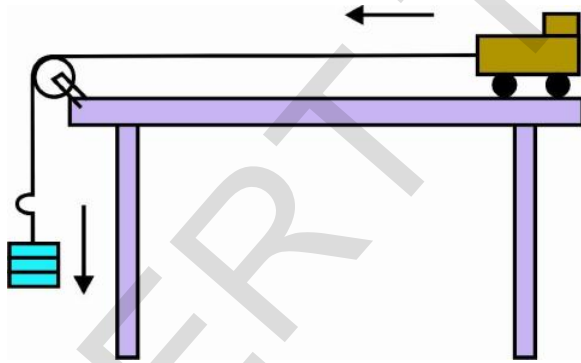

شکل - 4 ٹرائی بائیں جانب اسراع کے ساتھ حرکت کرتی ہوئی

طریقہ عمل: ایک کھلونے کی ٹرائی لیجیے اور اس پر لکڑی کا ایک چھوٹا کندہ رکھیے جیسا کہ شکل 4 میں بتایا گیا ہے۔ ٹرائی کو ایک غیر چمک دار ڈوری سے باندھ دیجیے اور چرخہ پر سے گزاریں۔ ڈوری کا دوسرا سرا ویٹ ہینگر سے



بندھا ہوا ہونا چاہیے۔ مناسب وزن بیگنر پر رکھیے لکڑی کے ٹکڑے اور ٹرائی کی حرکت پر غور کیجیے۔

- ٹرائی پر رکھے ہوئے لکڑی کے کندے کے مقام میں کس طرح کی تبدیلی واقع ہوتی ہے؟
- کیا یہ گرجاتا ہے یا ٹرائی کے ہمراہ حرکت کرتا ہے؟
- ٹرائی اور لکڑی کے کندے کی حرکت میں تبدیلی کس طرح واقع ہوتی ہے؟

آپ اس بات کا مشاہدہ کرتے ہیں کہ ٹرائی لکڑی کے کندے کے ساتھ ساتھ ایک خاص اسراع سے بائیں جانب حرکت کرتی ہے۔ ٹرائی کی سطح کے لحاظ سے یہ کہا جائے گا کہ لکڑی کا کندا غیر متحرک ہے لیکن یہی کندا میز کی سطح کے لحاظ سے حالت حرکت میں ہے۔

بیگنر پر وزن میں اضافہ کرتے چلے جائیے اور ٹرائی اور لکڑی کے کندے کی حرکت پر غور کرتے جائیے۔

ٹرائی کی سطح لکڑی کے کندے کو حالت سکون میں رکھنے کی کوشش کرتی ہے۔

اس طرح ٹرائی کی سطح پر کام کرنے والی رگڑ کی قوت حرکت کی سمت میں (بائیں جانب) لکڑی کے کندے پر عمل کرتی ہے۔ ساتھ ہی ساتھ لکڑی کا کندا بھی ٹرائی پر اتنی ہی قوت مخالف سمت میں عائد کرتا ہے اور دائیں جانب حرکت کرنے کی کوشش کرتا ہے۔

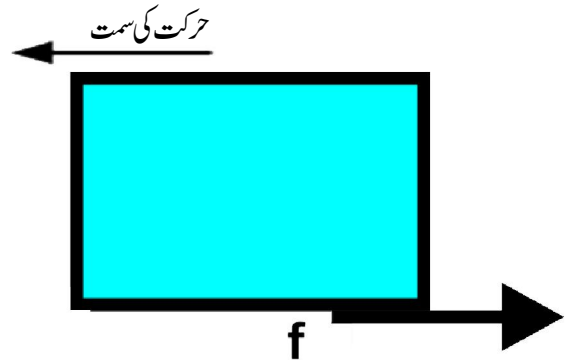

شکل-5 لکڑی کے کندے پر رگڑ کی سمت

بیگنر پر وزن میں اضافہ کرتے ہوئے ہم ٹرائی کے اسراع میں اضافہ کر سکتے ہیں۔ اگر ہم ٹرائی کے اسراع میں بتدریج اضافہ کریں تو کسی خاص حتمی اسراع یا خاص حتمی وزن (Limiting Weight) پر لکڑی کا کندا بھی مخالف سمت میں حرکت کرنے لگتا ہے۔ اس کا مطلب یہ ہے کہ ٹرائی کی سطح اور لکڑی کے کندے کے درمیان اضافی حرکت پائی جاتی ہے۔

• اسی تجربے کو پتھر یا فولادی ٹکڑا استعمال کرتے ہوئے جن کی کمیت مساوی یا مختلف ہو، کرنے پر کیا تبدیلی واقع ہوگی؟

• پچھلے تجربے میں جو حتمی وزن استعمال کیا گیا تھا، کیا اس میں کوئی تبدیلی واقع ہوئی اور اگر واقع ہوئی ہے تو کیوں؟

• لکڑی کے کندے کی سطح پر grease لگائیے اور اسے ٹرائی کی سطح پر رکھیے۔ اس تجربے کو دہرائیے۔

• حتمی وزن میں کیا فرق واقع ہوا؟

• حتمی وزن میں اضافے کے لیے ہمیں کیا کرنا ہوگا؟

• مذکورہ تجربے کی بنیاد پر ہم رگڑ کی تعریف اس طرح کر سکتے ہیں: دو متصل جسموں کی سطحوں پر ان کی اضافی حرکت کی مخالف سمت میں عمل کرنے والی قوت کو رگڑ کی قوت (Friction) کہا جاتا ہے۔

مشغلہ-1 میں کتاب کے بلحاظ میز حرکت کرتی ہے۔ لہذا رگڑ کی اس قوت کو مائل رگڑ (sliding friction) کہتے ہیں۔

مائل رگڑ وہ رگڑ ہے جو اس وقت عمل میں آتی ہے جب کسی جسم کی سطح دوسرے جسم کی سطح کے بلحاظ حرکت میں آتی ہے۔

باوجود صندوق حرکت میں نہیں آئے گا، اس لیے کہ رگڑ کی قوت بھی اسی لحاظ سے بڑھتی ہے اور یوں اضافہ شدہ عائد کی جانے والی قوت کے ساتھ توازن پیدا کرتی ہے۔  
ہم اس نتیجے پر پہنچتے ہیں کہ سکونی رگڑ از خود توازن پیدا کرنے والی قوت ہے۔

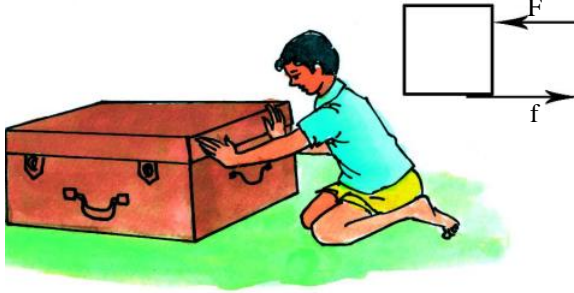

شکل-7 وزنی صندوق کو نسبتاً زیادہ قوت سے متحرک کرنے کی کوشش کرنا لیکن یہ سکونی رگڑ ایک حد تک ہی مزاحمت کر سکتی ہے۔ عمل کرنے والی قوت کے بتدریج اضافے سے ایک خاص قوت پر صندوق حرکت کرنے لگتا ہے۔ یہ اس وقت ہوتا ہے جب عائد کی جانے والی قوت سکونی رگڑ کی قوت سے زیادہ ہو جائے اور اس طرح جسم شکل-8 کے مطابق حرکت کرنے لگتا ہے۔

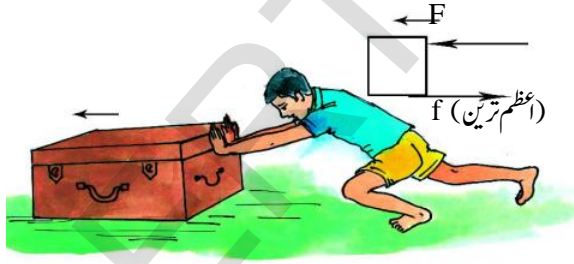

شکل-8 وزنی صندوق حالت حرکت میں

تجربہ گا ہی مشغلہ میں لکڑی کا کندہ، ایک خاص حد تک اسراع کے ساتھ ٹرائی کی سطح کے بلحاظ حالت سکون میں ہے۔ اس موقع پر لکڑی کے کندے اور ٹرائی کے درمیان پائی جانے والی رگڑ سکونی رگڑ کہلاتی ہے۔ لہذا، سکونی رگڑ (static friction) اس وقت عمل میں آتی ہے جبکہ مختلف اجسام کی سطحیں ایک دوسرے کے بلحاظ حالت سکون میں واقع ہوں چاہے ان پر کوئی بیرونی قوت بھی عمل کرتی ہو۔  
اس تجربے سے ہمیں پتہ چلتا ہے کہ ایک ہی وقت میں دو طرح کی رگڑ کی قوتیں عمل کرتی ہیں۔ ایک مائل رگڑ جو میز کی سطح اور ٹرائی کے درمیان پائی جاتی ہے دوسری سکونی رگڑ جو ٹرائی کی سطح اور لکڑی کے کندے کی سطح کے درمیان پائی جاتی ہو۔

## مشغلہ - 2

### رگڑ میں تبدیلی کا مشاہدہ

شکل-6 کے مطابق ہتھکڑ پر رکھے ہوئے ایک وزنی صندوق کو افقی طور پر حرکت میں لانے کے لیے اس پر ہلکی سی قوت عائد دیجئے، صندوق حرکت نہیں کرے گا اس لئے کہ یہاں رگڑ کی قوت موجود ہے جو صندوق کو ڈھکیلنے کے لئے لگائی گئی قوت کے مساوی اور مخالف سمت میں پائی جاتی ہے۔

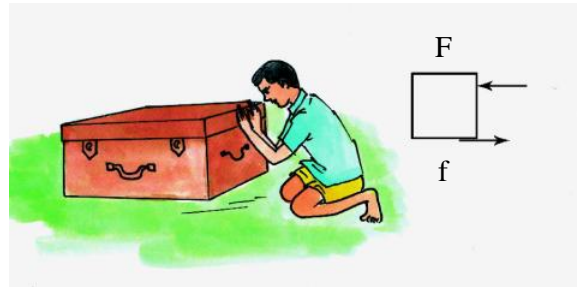

شکل-6 وزنی صندوق کو نسبتاً کم قوت سے ڈھکیلنے کی کوشش کرنا اب لگائی جانے والی قوت میں بتدریج اضافہ کریں، اس کے

فاصلہ درج کیجیے۔

- ان تجربات سے آپ نے کیا مشاہدہ کیا؟
- کس صورت میں فاصلہ اعظم ترین رہا؟
- کس صورت میں فاصلہ اقل ترین ریکارڈ کیا گیا؟
- پنسل سیل سے کیے گئے تجربے میں مختلف سطحوں کے لیے مختلف فاصلہ کیوں دیکھا گیا؟ اپنے نتیجے پر تبادلہ خیال کیجیے۔

اگر آپ یہی مشغلہ کپڑے کو ہٹا کر سنگ مرمر یا شیشے کی سطح پر کرتے ہیں تو قیاس کیجئے کہ پنسل سیل کتنا فاصلہ طے کر سکے گا؟  
آپ اس نتیجے پر پہنچ سکتے ہیں فرش اور پنسل سیل کی سطح / غیر مسطحیں طے کئے گئے فاصلے پر اثر انداز ہوتے ہیں۔

گرچہ کہ کئی سطحیں ایسی ہیں جو کامل مستوی نظر آتی ہیں لیکن ان میں اتار چڑھاؤ (سطح میں بے قاعدگی) پائی جاتی ہے۔  
رگڑ دراصل دو ایسی سطحوں کی بے قاعدگی کے سبب پیدا ہوتی ہے جو ایک دوسرے سے تماس میں رہتے ہیں۔ جب ہم ایک سطح پر حرکت کرتے ہیں تو سطحوں کی یہ بے قاعدگی یا کھر دراپن ان کے درمیان مزاحمت پیدا کرتا ہے۔ دو سطحوں کے درمیان رگڑ پر قابو پانے ہمیں ایک خاص قوت لگانا ضروری ہوتا ہے۔ اگر ایک کھر دری سطح پر بے قاعدگی بہت زیادہ پائی جاتی ہے تو اس سطح پر رگڑ زیادہ ہوتی ہے۔

سوچئے اور تبادلہ خیال کیجئے۔



- کیا رگڑ، حرکت کے مخالف عمل کرتی ہے یا اضافی حرکت کی مخالفت کرنے والی قوت ہے جو متصل سطحوں کے درمیان پائی جاتی ہے۔ بحث کیجئے۔
- رگڑ کی موجودگی ثابت کرنے کے لیے آپ کونسے مشاہدات اور تجربات پیش کریں گے؟
- ہم مائل رگڑ کا تذکرہ کن موقعوں پر کریں گے؟

رگڑ پر اثر انداز ہونے والے عوامل

مشغلہ - 3

رگڑ کی قوت پر غیر مسطح رقبے کے اثرات

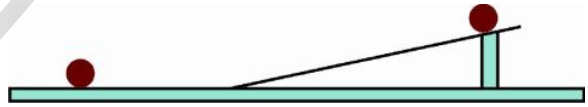

شکل - 9 مائل مستوی پر گیند کی حرکت

شکل 9 کے مطابق کسی افقی فرش پر ایک مائل مستوی ترتیب دیجئے۔ اس مقصد کے لئے لکڑی کے ایک بورڈ کو استعمال کیا جاسکتا ہے۔ مائل مستوی کے کسی نقطے پر A کا نشان لگائیے۔ اب اس نشان سے پنسل سیل یا گیند یا کانچ کی گولی کو نیچے کی طرف حرکت دیجئے۔ مقام A سے گیند کے ساکن مقام تک فاصلے کی پیمائش کیجئے۔ اب فرش پر ایک کپڑا بچھائیے۔ اس بات کو یقینی بنائیے کہ کپڑے پر سلوٹیں نہ ہوں۔ اس تجربے کو پنسل سیل سے دہرائیے اور

## مشغلہ - 4

### رگڑ کی قوت پر تماشائی رقبے کے اثرات

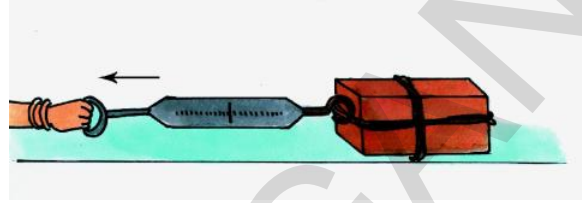

شکل نمبر - 10 اینٹ کو کمائی دار ترازو سے کھینچنا

اینٹ کے اطراف ایک ڈوری باندھ دیجیے جیسا کہ شکل نمبر 10 میں دکھایا گیا ہے، کمائی دار ترازو کی مدد سے اینٹ کو ایک جانب کھینچئے۔ یہاں پر قوت کی پیمائش کے لیے ہم کمائی دار ترازو استعمال کر رہے ہیں۔ کمائی دار ترازو میں لگائی گئی قوت کی وجہ سے اسپرنگ پھیلتی ہے۔ اسپرنگ کے طول میں واقع ہونے والی تبدیلی لگائی گئی قوت کے راست متناسب ہوتی ہے۔ لہذا کمائی دار ترازو پر درج اسکیل راست طور پر قوت کی اکائیاں نیوٹن میں ظاہر کرتی ہے، بعض کمائی دار ترازوؤں میں قوت کیلوگرام کی اکائیوں میں بھی محسوب کی جاتی ہے۔

کمائی دار ترازو پر اتنی ہی قوت لگائیے کہ اینٹ حرکت کرنے لگے۔ جب اینٹ حرکت کرنے لگے تو اس وقت ترازو کی ریڈنگ نوٹ کی جائے۔

• افقی سمت میں اینٹ پر کتنی قوتیں عمل کر رہی ہیں؟

شکل نمبر 11 کے مطابق اس اینٹ پر دو قوتیں عمل کر رہی ہیں



شکل - 11 اینٹ پر عمل کرنے والی افقی قوتیں

ایک قوت رگڑ (f) اور دوسری عائد کردہ قوت (F) جو آپ اینٹ کو کھینچنے کے لئے استعمال کر رہے ہیں۔ عائد کردہ قوت جب اعظم ترین رگڑ کی قوت کے مساوی ہوتی ہے تب اینٹ حرکت کرنا شروع کرتی ہے یہ دو قوتیں مخالف سمت میں عمل کرتی ہیں آپ اسے کمائی دار ترازو کے ذریعہ نوٹ کر سکتے ہیں۔ اس طریقے سے ہم کسی سطح پر پائی جانے والی اعظم ترین رگڑ کی قوت کی پیمائش کر سکتے ہیں۔

اینٹ کو شکل 12 کے مطابق طویل انداز پر رکھیے تاکہ زمین کی سطح سے اس کا تماشائی رقبہ کم ہو جائے۔ اسی تجربے کو دوہراتے ہوئے رگڑ کی قوت محسوب کیجئے۔

- دو جسموں کے درمیان تماشائی رقبے میں تبدیلی کے ساتھ رگڑ کی قوت کیسے بدلتی ہے؟

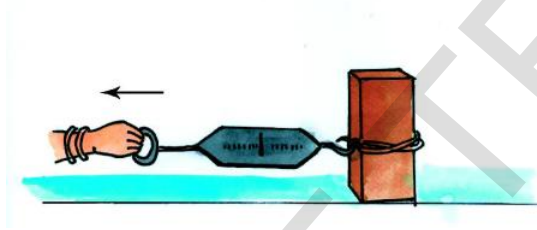

شکل نمبر 12 اینٹ کی وضع تبدیل کرتے ہوئے کھینچنا

اجسام کے تماشائی رقبے کے بلحاظ رگڑ کی قوت مستقل رہتی ہے، لہذا رگڑ کی قوت جسموں کے تماشائی رقبے پر منحصر نہیں ہوتی۔

## مشغلہ - 5

### رگڑ کی قوت پر عمودی قوت کا اثر

مشغلہ 4 کی طرح ایک اینٹ کو افقی سطح پر رکھیے اور ڈوری کی مدد سے کمائی دار ترازو سے کھینچئے اور رگڑ کی قوت محسوب کیجئے۔

## کیا رگڑ ضروری ہے؟

کچھ یا کسی چکنی سطح پر چلنے کی کوشش کیجیے۔ بتائیے کہ چکنی سطحوں پر چلنا مشکل کیوں ہوتا ہے؟  
رگڑ کے بغیر چلنا یا دوڑنا ناممکن نہیں۔

آئیے دیکھیں کہ روزمرہ زندگی میں وہ کونسے مواقع ہیں جو رگڑ کے بغیر انجام نہیں پاتے۔ ہم کار، اسکوٹر اور سائیکل کا استعمال نہیں کر سکتے تھے۔ کیوں کہ یہ تمام رگڑ کی وجہ سے ہی حرکت کرتے ہیں۔

فرض کیجیے کہ کوئی شخص کار کو ڈھکیل کر حرکت میں لاتا ہے تب بریک لگانے کے باوجود ہم اسے روک نہیں پائیں گے۔ بڑھتی بھی مختلف سطحوں کو مسطح نہیں کر پائے گا اور نہ ہی ہم ہتھوڑا، صابن وغیرہ جیسی اشیا پکڑ پائیں گے۔

رگڑ کی عدم موجودگی سے پن اور پنسل سے لکھ نہیں پائیں گے۔ اور نہ ہی دیوار میں کیل ٹھونکی جاسکے گی۔ رگڑ نہ ہو تو عمارتیں بھی تعمیر نہیں کر پائیں گے۔ مذکورہ بالا تمام مثالیں رگڑ کی اہمیت کو واضح کرتی ہیں۔

اس کے برخلاف قوت رگڑ تمام مشینوں کے لیے مناسب نہیں ہوتی۔ مثال کے طور پر چلنے کے دوران مشینوں کا غیر ضروری گرم ہو جانا اور اس کے کل پرزوں کا گھس جانا رگڑ کی وجہ سے ہی ہوتا ہے۔ اسی لیے مشینوں جیسے سیکل وغیرہ کو اچھے ڈھنگ سے چلانے کے لئے گریس یا چکناٹیا کا استعمال کیا جاتا ہے۔

رگڑ کو کم کرتے ہوئے مختلف موقعوں پر مشینوں کی بہتر کارکردگی کے لئے چند مثالیں دیجئے اور اس کی فہرست تیار کیجئے۔

### مشغلہ - 6

heat due to friction

حرارت بوجہ رگڑ



شکل - 13 ہاتھوں کو رگڑنا

اب اس اینٹ کے اوپر ایک اینٹ رکھیے یا پھر اپنے ہاتھ سے عموداً اسے دبائیے مذکورہ بالا طریقے سے رگڑ کی قوت محسوب کیجیے۔

● ان دونوں صورتوں میں کیا رگڑ کی قوتوں میں کوئی فرق پایا گیا؟  
اگر آپ کا جواب ہاں میں ہو تو اس کی تشریح کیجیے۔

مذکورہ مشغلے سے آپ سمجھ سکتے ہیں کہ جب دی ہوئی اینٹ پر ایک اور اینٹ رکھی گئی یا عمودی قوت بڑھا دی جائے تو اس پر عمل کرنے والی عمودی قوتوں میں بھی اضافہ ہوا۔ اس طرح رگڑ کی قوت میں بھی اضافہ ہوا۔ لہذا کہا جائے گا کہ رگڑ کی قوت راست متناسب ہوتی ہے عمودی قوت کے۔ یعنی

$$\text{Friction} \propto \text{Normal Force}$$

جہاں پر  $\propto$  متناسب کی علامت ہے۔

### سوچئے اور تبادلہ خیال کیجئے۔



- کیا فرش پر رکھی ہوئی میز پر بھی رگڑ کی کوئی قوت عمل کر رہی ہے؟
- اگر عمودی قوت کو دوگنا کر دیا جائے تو بتاؤ کہ رگڑ کی قوت میں کیا تبدیلی ہوگی؟ بحث کیجیے۔
- آپ کا دوست کہتا ہے کہ ”رگڑ کی قوت کا انحصار جسموں کے تماسی رقبے پر ہوتا ہے“ بتائیے کہ آپ اپنے دوست کی کسی تجربے کے ذریعے اصلاح کریں گے؟
- رگڑ کی قوت کسی جسم کے وزن پر منحصر نہیں ہوتی لیکن جسموں کے تماسی رقبے پر منحصر ہوتی ہے۔ کیا آپ اس بیان سے متفق ہیں؟ بحث کیجئے۔

## بڑھتی اور گھٹتی رگڑ

### مشغلہ - 7

### رگڑ کو کیسے کم کریں

ایک چمچ لے کر اس کے سرے کو بائیں ہاتھ سے اور درمیانی حصے کو دائیں ہاتھ سے پکڑ کر چمچے کو دوسرے کنارے کی جانب کھینچئے۔

- آپ نے کیا محسوس کیا؟
- اب اپنے دائیں ہاتھ کی انگلیوں کو پانی میں ڈبوئیے اور اوپر بتائے گئے طریقے کے مطابق پکڑے رکھیے۔
- کوئی صورت میں چمچے کے کنارے کو کھینچنا آسان ہوگا؟ کیوں؟
- اس تجربے کو کھوپرے کے تیل، گریس وغیرہ جیسی اشیا سے دہرائیے اور فرق کا مشاہدہ کیجئے۔
- رگڑ بعض مرتبہ فائدہ مند اور بعض مرتبہ نقصان دہ ہوتی ہے۔ اول الذکر مشغلہ میں ہم نے زیادہ رگڑ کو محسوس کیا، جب کہ موخر الذکر میں رگڑ میں کمی واقع ہوئی۔

آئیے مزید مثالوں کے ذریعہ سمجھنے کی کوشش کریں گے



### شکل نمبر 15۔ جوتے کا تھلا

- آپ نے کبھی سوچا کہ جوتے کے نچلے حصے میں کھانچے کیوں پائے جاتے ہیں۔ جیسا کہ شکل 15 میں بتایا گیا ہے۔



### شکل - 14 دیاسلائی کی ڈبیہ پر تیلی کو رگڑنا

- اپنی ہتھیلیوں کو کچھ دیر کے لیے رگڑئیے۔ آپ کیا محسوس کرتے ہیں؟
- دیاسلائی کی ڈبیہ کی کھر دری سطح پر تیلی رگڑنے سے کیا ہوتا ہے؟ ان دونوں مشغلوں میں رگڑ کی وجہ سے سطحوں کی تپش میں اضافہ ہوتا ہے۔ رگڑ کی وجہ سے تپش میں اضافہ ہو کر ماچس کی تیلی جل اُٹھتی ہے۔

لہذا پتہ چلا کہ رگڑ سے حرارت بھی پیدا ہوتی ہے۔

- ایسی چند اور مثالیں دیجیے جہاں رگڑ حرارت پیدا کرتی ہے۔
- آپ نے شاید سنا ہوگا کہ راکٹس (Space Crafts) کے زمین پر واپس لوٹتے وقت انھیں ہیٹ شیلڈ (Heat Shield) کے ذریعہ محفوظ رکھنا پڑتا ہے۔ کیا آپ بتا سکتے ہیں کہ ایسا کیوں ہوتا ہے؟
- راکت کو فضا میں پیدا ہونے والی حرارت سے بچانے کے لئے ہیٹ شیلڈ میں کس قسم کا مادہ استعمال کیا جاتا ہے۔

### سوچئے اور تبادلہ خیال کیجئے۔



- جانوروں اور انسانوں کی روزمرہ زندگی میں رگڑ کی کیا اہمیت ہے؟
- حمل و نقل میں رگڑ کیوں ضروری ہے؟

● کسی موٹر وہیکل کے حرکت کرنے والے کل پوزوں پر گریس کیوں لگائی جاتی ہے؟  
ان مثالوں میں ہم آلات کی کارکردگی بڑھانے کے لیے رگڑ کو کم کرنا چاہتے ہیں۔

کسی مشین کے حرکت کرنے والے حصوں میں آئیل یا گریس لگانے پر متحرک سطحوں کے بیچ آئیل کی ایک پتلی تہہ (Film) بنتی ہے اور اس طرح یہ حصے آسانی سے نہیں گھس پاتے۔ آج کے دور میں چکنائیات (lubricants) کے استعمال سے مشینوں کے کل پوزوں کی حرکت کو بڑی حد تک سہل بنا دیا گیا ہے اور یوں مشینوں کی کارکردگی بہت بہتر ہو گئی ہے۔ جن اشیاء سے رگڑ کو کم کیا جاتا ہے انہیں چکنائیات (lubricants) کہا جاتا ہے۔

## مشغلہ - 8

### رگڑ پر رولرس کا اثر



### شکل نمبر - 18 رولرس کے ذریعہ سوٹ کیس کھینچنا

● ایک ایسے سوٹ کیس کو کھینچنے جسے رولرس نہ لگے ہوں اور پھر

● ایک ایسے سوٹ کیس کو بھی کھینچنے جسے رولرس لگے ہوں۔

● کونسی صورت میں سوٹ کیس کھینچنا آسان ہوگا؟ کیوں؟

یہ اس لیے ہوتے ہیں کہ فرش پر قدم کی گرفت جمی رہے اور آپ صحیح طور پر حرکت کر سکیں۔ اسی طرح کاروں، ٹرکس اور بلڈوزرس کے ٹائرز میں بھی کھانچے پائے جاتے ہیں کیوں؟  
● ٹائر کے کھانچے گھس جانے پر انہیں کیوں بدلا جاتا ہے؟



شکل - 16 ٹائر کا نمونہ

ورزشی کرتبوں کے ماہر (gymnasts) کرتب بازی کے دوران رگڑ کو بڑھانے اپنے ہاتھوں پر کوئی خاص شے مل لیتے ہیں۔ بعض موقعوں پر رگڑ غیر ضروری ہو جاتی ہے اور ایسے مواقعوں پر اسے اقل ترین حد تک لانا فائدہ مند ہوتا ہے۔



شکل - 17 کیرم بورڈ

● کیرم بورڈ بغیر پاؤڈر کے کھیلنے اور پھر پاؤڈر چھڑک کر کھیلنے کس صورت میں اسٹرائیکر اور کوائنس کی حرکت آسان ہوتی ہے؟ کیوں؟  
● دروازے کی جوڑوں (hinges) پر تیل کے قطرے کیوں ڈالے جاتے ہیں؟

## سوچئے اور تبادلہ خیال کیجئے۔



- کیا ہم رگڑ کو صفر کی حد تک گھٹا سکتے ہیں؟ سمجھائیے۔
- مشینوں میں بیرنگ استعمال کرتے ہوئے کونسا مقصد پورا کیا جاسکتا ہے؟ روزمرہ زندگی میں پیش آنے والے چند موقعوں کے ذریعہ واضح کیجئے۔

## سیالی رگڑ

### مشغلہ - 10

## سیالی رگڑ کا مشاہدہ



### شکل نمبر- 21 پانی میں حرکت کی مزاحمت کا مشاہدہ

- ایک گلاس میں پانی لے کر اسے تھچے سے اچھی طرح ہلایئے۔ آپ جانتے ہیں کہ پانی ایک محور بنا کر اس کے اطراف گھومنے لگتا ہے۔ ہلانا بند کر دیجیے اور دیکھئے کیا ہوتا ہے؟
- آپ محسوس کر سکتے ہیں کہ گھومتے ہوئے پانی کی رفتار بندرتج کم ہو کر پانی ساکن ہو جاتا ہے۔

- پانی کے ساکن ہو جانے کی وجہ کیا ہے؟
- مائع کی پرتیں اور مائع کی سطح دونوں گلاس کی سطح سے تماس میں رہنے کی وجہ سے قوت رگڑ پیدا ہوگی۔ جس کی وجہ سے پانی ساکن ہو جاتا ہے۔

اسی طرح مائع میں جب چیزیں حرکت کرتی ہیں تو مائع بھی رگڑ (مزاحمت) کرتے ہیں۔ پانی کی اسی مزاحمت کو آپ

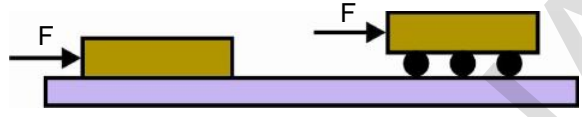

### شکل نمبر - 19 کتاب کو پنسلوں پر ڈھکیانا

- کسی میز پر رکھی ہوئی کتاب کو ڈھکیل کر دیکھئے۔ اس کتاب کو اب دو یا تین پنسلوں پر رکھ کر ڈھکیئے۔
- آپ نے کیا محسوس کیا؟
- کونسی صورت میں کتاب کو ڈھکیانا آسان ہے؟ کیوں؟
- کسی جسم کو گھومتی ہوئی شے پر کھینچنا / ڈھکیانا سطح پر گھسیٹنے سے کہیں زیادہ آسان ہوتا ہے۔ اسی لیے رولرس لگے ہوئے لیج کو منتقل کرنا سہولت بخش ہوتا ہے۔
- جب کوئی جسم کسی دوسرے جسم پر گھومتا ہے تو اس رگڑ کو رولنگ رگڑ (rolling friction) کہتے ہیں۔

### مشغلہ - 9

## بال بیرنگ کے اصول کا فہم



### شکل نمبر- 20 ڈھکنوں کو گھمانا

- برتن کے ایک ڈھکن کو ایک دوسرے پر رکھ کر گھمائیے۔ آپ نے کیا محسوس کیا؟ اب ایک ڈھکن پر کانچ کی چند گولیاں رکھ کر اس پر دوسرا ڈھکن رکھیں اور اسی عمل کو دہرائیں۔ آپ نے کیا غور کیا؟
- یہی عمل بال بیرنگ (ball bearings) کا اصول کہلاتا ہے مشینوں کے گھومنے والے لاشافٹس کے درمیان رگڑ کو کم کرنے کے لیے بال بیرنگ استعمال کئے جاتے ہیں۔





شکل - 22 پرندہ اور ہوائی جہاز

ہم اس بات سے واقف ہیں کہ جب سیال میں چیزیں حرکت کرتی ہیں تو انھیں سیال کی مزاحمت پر قابو پانا ضروری ہوتا ہے۔ اس لیے اس مزاحمت کو ممکنہ حد تک گھٹانے کی کوشش کی جاتی ہے۔ مختلف اشیا خصوصی جسامت رکھتی ہیں۔ آپ بتائیے کہ سائنس دانوں کو ہوا (سیال) میں حرکت کرنے والے اجسام کی جسامت متعین کرنے میں کونسی چیز مددگار ہوتی ہے؟ ظاہر ہے نیچر ہی سے سائنس دان بھی مدد پاتے ہیں۔ پرندوں اور مچھلیوں کو ہمیشہ ہی سیال میں حرکت کرنا ہوتا ہے۔ لہذا ان کے جسم اور ساخت ایسی ہونی چاہئے کہ زیادہ توانائی خرچ کیے بغیر سیال کی مزاحمت پر قابو پاسکے۔

کیا آپ کو ہوائی جہاز اور ایک پرندے کی ساخت میں کوئی مشابہت نظر آتی ہے؟ حقیقت میں تمام گاڑیوں کو اس طرح بنایا (ڈیزائن کیا) جاتا ہے کہ سیالی رگڑ کم سے کم ہو جائے۔

کشتی رانی میں محسوس کر سکتے ہیں۔

نہ صرف مائع بلکہ گیسوں اور ہوا بھی رگڑ (مزاحمت) کی حامل ہیں۔ ہوائی جہاز اور جٹ جب ہوا میں حرکت کرتے ہیں تو رگڑ کی قوت ان پر عمل کرتی ہے۔

سائنس میں گیسوں اور مائع کو ایک نام دیا گیا ہے۔ انھیں سیال (fluids) کہتے ہیں۔

لہذا ہم کہہ سکتے ہیں کہ جب سیال میں کوئی شے حرکت کرتی ہے تو سیال بھی ان پر رگڑ کی قوت ڈالتے ہیں۔ مائع کی اس قوت کو drag بھی کہتے ہیں۔

## مشغلہ - 11

### سیالی رگڑ پر اثر انداز ہونے والے عوامل کی شناخت

ایک واٹر ٹب لیجے اور اپنے ہاتھ کی انگلیوں کو آگے پیچھے حرکت دیجیے۔ اب اپنے ہاتھ کو تھیلی کی عمودی سمت (اوپر نیچے) حرکت دیجیے۔

- ہاتھ کی کونسی حرکت پر مائع کا دباؤ زیادہ محسوس ہوتا ہے؟ کیوں؟

مائع میں یہ مزاحمتی قوت اس میں حرکت کرنے والے جسم اور اس کی ساخت کے علاوہ اس کی رفتار اور مائع کی خصوصیت پر منحصر ہوتی ہے۔

### اہم نکات

رگڑ (مزاحمت)، سکونی رگڑ، مائل رگڑ، چکنائیا، رولنگ رگڑ، بال بیرنگ، Drag، مائع کی مزاحمت

### ہم نے کیا سیکھا

- رگڑ، تھامی سطحوں کے درمیان اضافی حرکت کی مخالفت کا نام ہے۔ یہ دونوں سطحوں پر عمل کرتی ہے۔
- سکونی رگڑ اس وقت ظاہر ہوتی ہے جب ہم کسی ساکن جسم کی سطح سے دوسرے جسم کی سطح کی اضافی حرکت کا تقابل کرتے ہیں۔
- جب ایک جسم دوسرے جسم سے مس کرتے ہوئے گزرتا ہے تو مائل رگڑ پیدا ہوتی ہے۔
- رگڑ کسی سطح کی خصوصیات اور اس عمودی قوت پر جس سے وہ جسم دوسری سطح پر دباؤ ڈالتا ہے، منحصر ہوتی ہے۔

- رگڑ تھامی رقبے پر منحصر نہیں ہوتی۔
- مشینوں میں چکناکی (lubricants) اور بال بیرنگ کے استعمال سے رگڑ کو کم کر دیا جاتا ہے۔
- جب جسم مائع میں حرکت کرتا ہے تو مائعات بھی رگڑ کی قوت کو عائد کرتے ہیں۔ مائعات کی اس رگڑ کی قوت کو drag کہتے ہیں۔

اپنی معلومات کو فروغ دیجئے۔



## تصورات پر رد عمل

- 1- آپ رگڑ کی کون کونسی قسموں سے واقف ہیں؟ مثالوں کے ذریعہ سمجھائیے۔ (AS1)
- 2- ایک کتاب کو میز کی سطح پر رکھا گیا ہے اور کتاب کو ایک سمت میں ڈھکیلتے ہیں تو اس پر عمل کرنے والی مختلف قوتوں کو ظاہر کرنے والا خاکہ اُتار کر اس کی وضاحت کیجئے۔ (AS5)
- 3- مائل رگڑ کو سمجھانے کے لیے مثالیں دیجیے۔ (AS1)
- 4- چکناکیات رگڑ کو کس طرح کم کرتی ہیں؟ سمجھائیے۔ (AS1)
- 5- کسی ایک مثال کے ذریعہ سمجھائیے کہ کس طرح رگڑ کی قوت، عمادی قوت کے متناسب ہوتی ہے۔ (AS1)

## تصورات کا اطلاق

- 1- وضاحت کیجئے کہ کھلاڑی اپنے جوتوں کے نچلے حصے پر نوکیلی گنڈیاں کیوں استعمال کرتے ہیں؟ (AS1)
- 2- صابن کے پانی سے گیلے ہوئے سنگ مرمر کے فرش پر چلنا آپ کے لئے آسان ہوگا یا مشکل کیوں؟ (AS1)
- 3- مشینوں میں رگڑ کو کم نہ کریں تو کیا ہوگا؟
- 4- مشینوں میں بیرنگ کیوں لگائے جاتے ہیں؟ روزمرہ زندگی کی مثالوں کے ذریعہ سمجھائیے۔
- 5- کسی مائل مستوی پر پھسلنے ہوئے جسم پر رگڑ کی مختلف قوتوں کو سمجھانے کے لئے آزد جسم خاکہ (FBD) بنائیے۔

## غور و فکر پر مبنی اعلیٰ درجے کے سوالات

- 1- کیا آپ اس بیان سے متفق ہیں کہ رگڑ (مزاہمت) فائدہ مند بھی ہے اور نقصان دہ بھی ہے۔ مثالوں کے ذریعہ سمجھائیے۔ (AS1)
- 2- ”مشینوں میں رگڑ کی قوت کو مکمل حد تک گھٹا دینے سے ہی توانائی کے بحران کے حل اور حیاتیاتی تنوع کا تحفظ کیا جاسکتا ہے۔“ دینے گئے بیان سے آپ کس حد تک متفق ہیں (AS1)

## کثیر انتخابی سوالات

- 1- جسمائے کھلاڑی اپنے ہاتھوں میں رگڑ کے اضافہ کے لئے کونسی شے استعمال کرتی ہیں ( )  
(a) تیل (b) صابن (c) کھردری شے (d) پانی
- 2- اسپرنگ کے طول میں ہونے والی تبدیلی لگائی ہوئی قوت کے ( )  
(a) بالکل متناسب ہوتی ہے (b) مساوی ہوتی ہے (c) راست ہوتی ہے (d) قوت پر غیر منحصر ہوتی ہے
- 3- خط مستقیم میں حرکت کرنے والے کسی جسم کی چال میں جب مسلسل اضافہ ہو رہا ہو تب وہ جسم یہ حاصل کرتا ہے۔ ( )  
(a) اسراع (b) چال (c) رفتار (d) نقل مقام
- 4- پرندوں اور مچھلیوں کی ساخت اس طرح بنی ہوئی ہے جس سے کہ وہ اس پر قابو پا کر زیادہ توانائی خرچ نہ کرنا پڑے۔ ( )  
(a) رولنگ رگڑ (b) سکونی رگڑ (c) مائل رگڑ (d) سیالی رگڑ
- 5- مندرجہ ذیل میں کونسی رگڑ خود سے مطابقت پانے کی صلاحیت رکھتی ہے۔ ( )  
(a) مائل رگڑ (b) سکونی رگڑ (c) رولنگ رگڑ (d) سیالی رگڑ

## مجوزہ تجربات (Suggested Experiment)

- 1- رگڑ کی فطرت اور سکونی رگڑ کی وضاحت کے لئے ایک تجربہ منعقد کیجئے۔
- 2- رگڑ کی قوت پر کھردرے پن کے اثرات کو معلوم کرنے کے لیے تجربہ منعقد کیجئے۔

## مجوزہ پراجیکٹ (Suggested Project)

- 1- رگڑ کی وجہ سے توانائی کے نقصان کو کم کرنے کے لیے جو اقدامات کیے جا رہے ہیں، ان اقدامات کے بارے میں اسٹرنٹ یا اپنے کتب خانے سے معلومات اکٹھا کیجئے۔ اس پرایک تفصیلی نوٹ لکھئے۔ (AS4)
- 2- مختلف مشینوں میں رگڑ کو کم کرنے کے لئے جن اشیاء کو استعمال کیا جاتا ہے ان سے متعلق تفصیلات حاصل کر کے ایک رپورٹ تیار کیجئے۔

☆☆☆☆☆

# مصنوعی ریشے اور پلا سٹکس



آپ نے پالسٹر، نائیلان اور اکرلیک جیسے کپڑوں کے تعلق سے سنا ہوگا۔ یہ تمام مصنوعی (synthetic) ریشوں سے بننے والے کپڑوں کی مثالیں ہیں۔

● انھیں مصنوعی ریشے کیوں کہتے ہیں؟

انھیں ایسا اس لیے کہا جاتا ہے کہ یہ ریشے کسی نباتی یا حیوانی ذرائع سے حاصل نہیں کئے جاتے بلکہ پٹرولیم سے حاصل ہونے والی ایشیا استعمال کرتے ہوئے انہیں مصنوعی طور پر تیار کیا جاتا ہے۔ مصنوعی ریشے نہ صرف کپڑوں کے لیے استعمال کیے جاتے ہیں بلکہ بہت ساری گھریلو ایشیا بھی ان سے بنائی جاتی ہیں۔

گزشتہ جماعتوں میں آپ، ریشوں کی مختلف اقسام سے واقف ہو چکے ہیں۔

آپ جانتے ہیں کہ سوت، سلک اور اولن کے کپڑے قدرتی ریشوں سے تیار کیے جاتے ہیں۔ یہ ریشے قدرتی وسائل (شکل 1 دیکھئے) سے حاصل ہوتے ہیں۔ آپ نے ان کی تیاری کے بارے میں بھی پڑھا ہے۔

## قدرتی ریشوں سے بنے کپڑے:

ہم اپنی روزمرہ زندگی میں ہمہ اقسام کے ملبوسات استعمال کرتے ہیں۔

● کیا وہ تمام قدرتی ریشوں سے تیار کئے گئے ہیں؟



شکل-1 قدرتی وسائل سے حاصل ہونے والے کپڑے

## مشغلہ - 1

### قدرتی و مصنوعی وسائل سے بننے والے گھریلو ایشیا کی شناخت

آپ اپنے اطراف و اکناف میں دستیاب ایشیا کی شناخت کرتے ہوئے ان کے نام ذیل کے جدول میں مناسب خانوں میں لکھئے۔

#### جدول - 1

اشیا	وسیلہ
سوتی ساڑھیاں،	پودوں سے حاصل ہونے والے قدرتی ریشے
ریشی کپڑے،	حیوانات سے حاصل ہونے والے قدرتی ریشے
	مصنوعی ریشے

مکمل اکائی مانتے ہوئے ایسے کئی اکائیوں کو جوڑنے سے مختلف نئی ساختیں وجود میں آتی ہے۔

اسی طرح مصنوعی ریشے بھی ایسی ساختیں ہیں جو چھوٹی اکائیوں کو جوڑنے سے چھین جیسی شے تیار کرتے ہیں۔ اس قسم کے دھاگوں میں ہر ایک چھوٹی اکائی بھی کیمیائی شے کی طرح ہوتی ہے ایک جیسی چھوٹی چھوٹی کئی اکائیاں بڑی تعداد میں ملکر ایک بڑی ساخت تیار کرتے ہیں جسے پالی مر (polymer) کہا جاتا ہے۔ ان چھوٹی اکائیوں کو مونومرس (monomer units) بھی کہتے ہیں۔ مصنوعی ریشے (synthetic fibres) پالی مر سے ہی تیار کئے جاتے ہیں۔

قدرتی ریشوں کے برخلاف مصنوعی ریشے پٹرولیم کی کیمیائی اشیا سے بنائے جاتے ہیں۔ جنہیں پٹرولیم کیمیکلس (petro chemicals) کہا جاتا ہے۔ پٹرولیم کیمیکلس کو مصنوعی ریشوں میں ڈھالنے سے پہلے انہیں مختلف کیمیائی مرحلوں سے گزرا جاتا ہے اسی لیے انہیں انسان کے بنائے ہوئے یا مصنوعی ریشے بھی کہا جاتا ہے۔

آپ نے جو فہرست تیار کی ہے اس میں آپ نے کیا مشاہدہ کیا۔ مصنوعی ریشوں سے بنائے جانے والے گھریلو سامان کی فہرست بہت طویل ہوگی۔ اس فہرست میں موجود اشیا ہماری روزمرہ زندگی میں بہت زیادہ استعمال ہوتی ہیں۔

مصنوعی ریشوں کے بارے میں آپ کیا جانتے ہیں؟ یہ کس طرح تیار کئے جاتے ہیں؟ آئیے اب ہم مصنوعی ریشوں سے متعلق تفصیلی معلومات حاصل کریں گے۔

## مصنوعی ریشے سے کیا مراد ہے؟

کیا آپ نے کبھی موتیوں کا ہار دیکھا ہے؟ (شکل 2a) پرغور کیجئے۔ کیا کبھی آپ نے اس کی ترتیب پرغور کیا ہے؟ کیا آپ اس ترتیب کے طریقے کو بتا سکتے ہیں؟



شکل 2(b) واحد پیپر کلپ



شکل 2(c) پیپر کلپس کی چین



شکل 2(a) موتیوں کا ہار

## مشغلہ - 2

### موتیوں اور پیپر کلپس کی ترتیب

شکل 2(b) میں بتائے گئے طریقے پر چند پیپر کلپس لیجئے اور انہیں شکل 2(c) کے مطابق ایک دوسرے سے جوڑ دیجئے۔ کلپس کی ترتیب پرغور کیجئے۔ کیا آپ نے موتیوں کے ہار اور پیپر کلپس کی چین میں کوئی مشابہت محسوس کی؟

ایک طویل چین حاصل کرنے کے لیے پیپر کلپس یا پھر موتی ایک کے بعد دیگر جوڑے جاسکتے ہیں۔ ہر ایک موتی یا کلپ ایک علاحدہ

## کیا آپ جانتے ہیں؟

پالی مر (Polymer) سے کیا مراد ہے؟

لفظ پالی مر دراصل یونانی زبان کے الفاظ 'پالی' اور 'مر' کا مجموعہ ہے۔ پالی کے معنی 'کئی' یا 'بے حساب' اور 'مر' کے معنی 'یونٹ' یا 'اکائیوں کے ہوتے ہیں۔ کئی اکائیاں مل کر بننے والی ساخت ہی پالی مر کہلاتی ہے۔

## سوچئے اور تبادلہ خیال کیجئے۔

- انسان کے قدرتی ریشوں کے متبادل کو تلاش کرنے کی وجوہات کیا ہیں؟
- کس قسم کے ریشوں کے وسائل قابل تجدید ہوتے ہیں؟

## چند مصنوعی ریشے

نام بتا سکتے ہیں؟ کیا آپ نے کبھی نائیلان کے بارے میں سنا ہے؟  
نائیلان ایک مصنوعی دھاگہ ہے۔ یہ دراصل کونکھ، پانی اور ہوا سے تیار کیا جاتا ہے۔ نائیلان ہی مصنوعی طور پر تیار کردہ سب سے پہلا دھاگہ ہے۔ دوسری جنگِ عظیم میں یہ بہت زیادہ مقبول ہوا (hosiery articles) آج کل زیر جامہ کے ملبوسات کی تیاری میں نائیلان نے ریشم کی جگہ لے لی۔

### نائیلان کس طرح تیار کیا جاتا ہے؟

نائیلان ایک ایسا پالی مر ہے جو کیمیائی اجزا جیسے پالی مائیڈس (polyamides) سے تیار کیا جاتا ہے۔ پالی مائیڈس، Hexamethylene di Amine اور Adipic Acid جیسے مونومرس سے تیار کئے جاتے ہیں یہ اجزا کاربن، آکسیجن اور نائٹروجن کے حامل ہوتے ہیں۔ پالی مائیڈس کی ٹھوس چپس (chips) کو پگھلایا جاتا ہے پگھلے ہوئے مادے کو ایک انتہائی باریک جالی سے گزارا جاتا ہے۔ اس جالی میں باریک سوراخوں اور ان کی ساخت ہی کے سبب مختلف نوعیت کے ریشے تیار ہوتے ہیں۔ یہ ریشے ٹھنڈے ہو کر کپڑا بننے کی حالت میں تیار ہو جاتے ہیں۔

کیا آپ نے کپڑے بدلنے کے دوران ان سے نکلتی چٹپاتی ہوئی کوئی آواز سنی ہے یا اس عمل کو اندھیرے میں کرتے وقت ہلکی سی چنگاریاں محسوس کی ہیں۔ یہ سکونی برق کی وجہ سے ہوتا ہے۔ اپنے استاد سے اس سلسلہ میں مزید معلومات حاصل کیجئے۔

نائیلان کے ریشے یا فائبر مضبوط، لچک دار اور ہلکے ہوتے ہیں۔ نائیلان سے بنے کپڑے چمکدار اور دھونے میں آسان ہوتے ہیں۔ نائیلان کے کپڑے دور حاضر میں بہت مقبول ہیں۔ یہ پانی کو جذب نہیں کرتے۔ یہی وجہ ہے کہ اس کے مختلف النوع استعمالات ہوتے ہیں۔ نائیلان کے کپڑوں میں سکونی برق آسانی سے پیدا کی جاتی ہے اور یہ آسانی سے جل اٹھتے ہیں۔ یہی وجہ ہے کہ پکوان، ویلڈنگ کے دوران ہمیں نائیلان کے کپڑے نہیں پہننا چاہیے اور ایسے اوقات میں بھی ان کپڑوں سے گریز ضروری ہے جب کہ ہم بھاری مشینوں کے پاس یا آگ کے قریب کام کر رہے ہوں۔ بتائیے کہ آگ کے قریب کام کرنے یا پکوان کے دوران اپران (apron) (ایک خاص کوٹ) کیوں پہنا جاتا ہے؟ روزمرہ زندگی میں استعمال کی جانے والی بہت ساری اشیاء نائیلان سے بنی ہوتی ہیں۔ کیا آپ ایسی اشیاء کے نام بتا سکتے ہیں؟

آپ یہ کیسے پہچان سکتے ہیں کہ کوئی کپڑا مصنوعی ریشوں سے بنا ہے یا نہیں؟ ایک کپڑے کا ٹکڑا لیجیے اور اس کے دھاگوں کو الگ کیجیے۔ اس دھاگے (ریشے) پر غور کیجیے۔ اس کی لمبائی کتنی ہے؟ کیا اس میں چمک پائی جاتی ہے؟ کیا ہم ان خصوصیات کی بنیاد پر شناخت کر سکتے ہیں کہ کونسا ریشہ استعمال کیا گیا ہے۔

کپڑوں پر اگر برائنڈ لیبل نہ لگا ہو تو سادہ آنکھ کے ذریعہ ہم اس کو نہیں پہچان سکتے۔ تب انہیں کس طرح پہچانا جاسکتا ہے؟ آئیے معلوم کریں۔

### مشغلہ - 3

#### جلنے کی خاصیت پر ریشوں کی شناخت۔

- جانچ کئے جانے والے دھاگے کو الگ کر کے اسے جلائیے اب اس کا مشاہدہ کیجیے۔ دھاگے جلتے وقت اگر.....!
- جلتے ہوئے بالوں کی سی بو آتی یو تو یہ دھاگا اون یاریشم ہوگا۔
  - جلتے ہوئے کاغذ کی سی بو آتی ہے تو یہ دھاگا کاٹن (سوتی) یا رینون (rayon) ہوگا۔
  - کپڑے کا ٹکڑا شعلے سے پگھل جاتا ہو تو یہ نائیلان اور اکرلیک جیسا مصنوعی دھاگا ہوگا۔
  - آپ نے پچھلی جماعتوں میں پڑھا ہے کہ قدرتی ریشے کیسے حاصل کیے جاتے ہیں اور ان سے کپڑے کیسے تیار کئے جاتے ہیں۔ آئیے جانتے ہیں کہ مصنوعی دھاگے کیسے حاصل کیے جاتے ہیں؟

#### سوچئے اور جاؤ۔ خیال کیجئے۔

مصنوعی دھاگوں کا موجودہ دور تک ارتقاء کس طرح

ہوا؟

#### نائیلان

آپ کے استعمال کردہ یا مشاہدہ کردہ چند مصنوعی کپڑوں کے



### شکل-3 نایلان سے بنی ہوئی اشیا

کر لیجیے۔ یہ مشغلہ دیگر دھاگوں جیسے اولن، سلک اور نایلان سے دہرائیے۔ اپنے مشاہدات کو جدول 2 میں پُر کیجیے۔ (احتیاط: خیال رہے کہ تمام دھاگوں کی لمبائی اور ان کی موٹائی وغیرہ مساوی ہونی چاہیے)

#### جدول-2

سلسلہ نشان	دھاگے/ریشے کی قسم	دھاگا توڑنے کے لیے مطلوبہ وزن گرام رکلوگرام میں
1	سوتی دھاگا	
2	اون کا دھاگا	
3	ریشے دھاگا	
4	نایلان کا دھاگا	

ٹوتھ برش کی کاڑیاں، رسیاں، مچھلی پکڑنے کی جالی، ڈبرے، ساڑیاں، اسٹانگس اور موزے، کارکی سیٹیں، بیلٹ، سلپنگ بیگس، پردے وغیرہ نایلان سے تیار کئے جاتے ہیں؟ کیا آپ ان کے علاوہ مزید اشیاء کے نام بتا سکتے ہیں۔

قالینوں میں زیادہ تر استعمال ہونے والے فائبر میں بھی اولن کی جگہ نایلان نے لے لی ہے۔ نایلان پیراشوٹ کے علاوہ پہاڑ چڑھنے کے لیے استعمال میں آنے والی رسیوں کی تیاری میں بھی استعمال کیا جاتا ہے۔ اس کے علاوہ تیراکی کے سوٹس (swim suits)، زیر جامہ، کشتیوں کے بادبان، چھتری کے کپڑوں، ملبوسات اور کار کے ٹائروں وغیرہ میں بھی استعمال ہوتا ہے ایک اچھے پیراشوٹ اور چڑھائی کے لیے استعمال کی جانے والی رسی کی تیاری میں نایلان کا استعمال کیوں ہوتا ہے؟ آئیے معلوم کریں۔

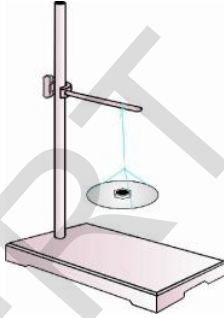

### شکل-4 نایلان فائبرس کا استعمال

#### مشغلہ - 4

#### نایلان کتنا مضبوط ہوتا ہے؟

شکل-5 لوہے کا اسٹانڈ چمٹے سے لٹکتے ہوئے دھاگے کے ساتھ دھاگوں کو ان کی طاقت کے لحاظ سے ترتیب دیجیے۔ آپ نے مذکورہ مشغلے سے کیا سیکھا؟ کیا آپ جانتے ہیں کہ نایلان کے دھاگے اور فولادی تار میں جن کے ابعاد بالکل مساوی ہوں، نایلان بھی فولادی تار جتنا مضبوط ہوگا۔

چمٹے والا ایک اسٹانڈ لیجیے اور تقریباً 50 سمر لے طول والے سوتی، اون، نایلان اور ریشم کے دھاگے لیجیے۔ سوتی دھاگے کو اسٹانڈ سے اس طرح لٹکائیے کہ اس کا دوسرا سر آزاد رہے۔ اس کے آزاد سرے پر ترازو کا ایک پلڑا لٹکائیے (شکل-5)۔ اس میں اوزان دس دس گرام بڑھاتے ہوئے اس وقت تک رکھے جائیں جب تک کہ دھاگا ٹوٹ نہ جائے وزن کو نوٹ

تجزیہ سلولوز (cellulose) سے حاصل ہوتا ہے۔ اسی لئے اسے سلولوز فائبر بھی کہتے ہیں۔

اگر ریان پودوں کے سلولوز سے حاصل کیا جاتا ہے تو اسے قدرتی فائبر کیوں نہ کہا جائے؟ آئیے دیکھتے ہیں کہ ریان کس طریقے سے تیار کیا جاتا ہے؟ تب یہ فیصلہ کیا جائے گا کہ یہ فائبر قدرتی ہے یا مصنوعی۔ سب سے پہلے لکڑی یا بامبو کے گودے سے سلولوز اخذ کیا جاتا ہے۔ بعد ازاں متعدد کیمیائی تعاملات کے بعد اس میں سوڈیم ہائیڈرو آکسائیڈ ملا یا جاتی ہے۔ اس مرکب میں کاربن ڈائی سلفائیڈ بھی شامل کیا جاتا ہے۔ کیمیائی اجزاء میں سلولوز تحلیل ہونے پر لزجی مادہ (viscose) حاصل ہوتا ہے۔ اس مادے کو ایسی دھاتی پیڑوں سے گزارا جاتا ہے جس میں ان گنت باریک سوراخیں ہوتی ہیں۔ جہاں سے یہ ہلکے سلفیورک ترشے میں داخل کیا جاتا ہے، جس سے سلک جیسے ریشے حاصل ہوتے ہیں۔ انھیں بعد ازاں صابن سے دھو کر سکھایا جاتا ہے۔ اس ریشے کو ریان نام دیا گیا ہے؟ اب آپ کیا کہیں گے ریان مصنوعی ہے یا قدرتی؟ کپاس کے بیجوں کو علاحدہ کرنے کے بعد کاٹن کے جو ریشے بچ رہتے ہیں اس سے بھی چند اقسام کے ریان تیار کئے جاتے ہیں۔

یہ دھاگے ریشم سے سستے ہوتے ہیں اور انہیں ریشم کے فائبر کی طرح بنا جاسکتا ہے۔ اسے مختلف رنگوں میں رنگا جاسکتا ہے۔

کیا ریان صرف کپڑے بنانے کے لئے ہی کام آتا ہے؟ اس فائبرک سے دوسری کوئی اشیاء تیار کی جاتی ہیں؟

بیڈ شیٹس کی تیاری میں ریان سوئی کپڑوں کے ساتھ شامل کیا جاتا ہے جب کہ قالینوں کی تیاری میں اولن اور ریان ملائے جاتے ہیں۔ ریان کو عام طور پر فیشن اور گھریلو آرائشی اشیاء کے طور پر استعمال کیا جاتا ہے۔ اس کے علاوہ نکاسی کے لیے استعمال ہونے والی اشیاء، ڈیپارس، بینڈیج اور زخموں پر مرہم کاری کی پیڑوں کی تیاری میں بھی ریان ہی استعمال ہوتا ہے۔ (شکل 6)

ریان تمام کپڑوں کی تیاری کے لیے مناسب نہیں ہوتا کیونکہ یہ نباتی سلولوز سے تیار کیا جاتا ہے۔ جو پانی کو بہ آسانی جذب کر لیتا ہے پانی جذب ہونے کی وجہ سے ریان کمزور ہو کر اس کے ریشے ٹوٹ جاتے ہیں۔

## سوچئے اور تبادلہ خیال کیجئے۔



- پیراشوٹ کے بنانے میں اگرسوتی کپڑا یا سوتی دھاگے استعمال کیے جائیں تو کیا ہوگا؟
- روایتی طور پر چھیرے سوتی جالیاں استعمال کرتے تھے۔ چھیرے دور حاضر میں نائیلان سے بنا ہوا جال استعمال کرنے لگے ہیں۔ نائیلان کے جال کے فوائد کیا ہیں؟
- نائیلان کی ساڑھیاں سوتی ساڑھیوں سے بہت بہتر ہوتی ہیں۔ نائیلان کی ساڑھیاں استعمال کرنا بہتر ہے۔ کیا آپ اس سے متفق ہیں؟ کیوں؟

## ریان (Rayon)

ریشم کے کیڑوں سے حاصل ہونے والے قدرتی ریشوں سے ہم واقف ہیں۔ ریشمی کپڑے بہت مہنگے ہوتے ہیں یہ تمام لوگوں کے دسترس میں بھی نہیں ہوتے۔ ریشمی کپڑوں کی تیاری اور ان کی دیکھ بھال بہت مشکل ہے لیکن اس کی بناوٹ بڑی دیدہ زیب ہوتی ہے۔

متعدد دسائسن دانوں نے طویل عرصے سے اس بات کی کوشش کی تھی کہ مصنوعی طور پر ریشم کے کپڑے تیار کیے جائیں، ان کی کوششیں انیسویں صدی عیسوی کے اواخر میں شمر آور ثابت ہوئیں۔ مصنوعی طور پر تجارت کی غرض سے پہلا ریشمی کپڑا امریکہ میں 1911 میں تیار کیا گیا۔ بعد ازاں 1924 میں اسے ریان (rayon) نام دیا گیا۔ ہمارے ملک میں ریان کی سب سے پہلی فیٹری کیرالا میں 1946 میں قائم کی گئی۔

بتائیے کہ ریان کی فیکٹریاں ہماری ریاست میں کہاں واقع ہیں؟ اپنے استاد سے تبادلہ خیال کیجئے۔

آئیے اب ہم دیکھتے ہیں کہ ریان کیسے تیار کیا جاتا ہے۔

## ریان کیسے تیار کیا جاتا ہے؟

ہم نے دیکھا کہ پیٹرو کیمیکلس (petro chemicals) کئی پالیمرس اور مصنوعی ریشوں کا اہم وسیلہ ہیں، لیکن ریان کا اصل وسیلہ لکڑی کا گودا ہوتا ہے۔ یہی ایک وہ مصنوعی ریشہ ہے جو پودوں کے مخصوص



Quality : JAZZ  
Shade No. : 087  
Width : 122 cm (48")  
Contents : 40% Polyester, 60% Cotton  
Wash Care :



شکل - 7 آمیزے کے مختلف اجزائے فیصد کو بتلانے والے لیبل

بلیڈنگ کا مطلب کاٹن اور پالیسٹر کے ریشوں کا یوں ہی رد و بدل نہیں ہوتا۔ بلیڈنگ کے عمل سے کپڑوں کی نوعیت میں مختلف تبدیلیاں لائی جاسکتی ہیں۔ Blending کا اصل مقصد کپڑے کے معیار کو بہتر بنانا ہوتا ہے اور اس سے دونوں ہی فائبرس کی کمزوریوں کو دور کیا جاسکتا ہے۔ کاٹن اور پالیسٹر کی بلیڈنگ اس کی ایک اچھی مثال ہے۔ سوتی کپڑا پہننے کے لیے آرام دہ ہوتا ہے لیکن اس میں سلوٹس پڑ جاتی ہیں۔ پالیسٹر کے کپڑے میں سلوٹس نہیں پڑتیں۔ اسی لیے دونوں کی بلیڈنگ کی جاتی ہے۔ ایسا کپڑا پہننے میں آرام دہ اور سلوٹوں سے مبرا ہوتا ہے۔ سوتی کپڑا دھونے پر کھنچ جاتا ہے جب کہ پالیسٹر میں ایسا نہیں ہوتا۔ دونوں مناسب تناسب میں ملا دینے پر کپڑا نہیں کھنچتا۔

ریشوں کی بلیڈنگ میں قدرتی ریشوں کا فیصد زیادہ ہونے کی وجہ سے یہ ہماری جلد کے لیے آرام دہ ہوتا ہے۔ جب کپڑوں کی تیاری میں قدرتی ریشوں کو شامل کیا جاتا ہے تو اس میں آسانی سے ہوا کا گذر ہو سکتا ہے۔ اس کے علاوہ قدرتی ریشے عام طور پر نقصان رساں کیمیائی اشیاء سے پاک ہوتے ہیں۔



شکل - 6 ریان سے بنی ہوئی اشیاء

سوچنے اور تبادلہ خیال کیجئے۔



- وہ کونسی خصوصیات ہیں جس سے ریان کو قدرتی ریشوں پر فوقیت حاصل ہے۔
- اگر آپ مصنوعی ریشوں سے بنا ہوا پائے دان خریدنا چاہیں تو کونسی مصنوعی ریشے کو منتخب کریں گے؟ کیوں؟
- ڈائپرس اور بینڈج ٹائیلان کی بنی ہوئی ہوں تو کیا ہوگا؟

مشغلہ - 5

ہم ریشوں کو ایک دوسرے سے کیوں ملاتے ہیں؟

جب آپ تیار ملبوسات خریدتے ہیں تو اس پر لگے برانڈ لیبل کا مشاہدہ کریں۔ آپ نے کیا مشاہدہ کیا؟ یا پھر قریب میں واقع ملبوسات کی دکان پر لیبل کا مشاہدہ کیجئے۔ (شکل - 7)

لیبل پر پائے گئے مختلف ریشوں کا فی صد درج کیجئے۔ آپ دیکھ سکتے ہیں کہ اولن اور سوتی کپڑوں کے ساتھ ریان شامل کیا گیا ہے، پالیسٹر کو بھی سوتی اور اولن کے ریشوں کے ساتھ ملایا گیا ہے اور یہ کہ نائیلان کو بھی پالیسٹر سے ملایا گیا ہے۔ مختلف ریشوں کو یکجا کیوں کیا جاتا ہے؟ اس عمل کو کیا کہتے ہیں؟

کسی بھی مصنوعی فائبر کو دو یا زائد فائبرس کے ساتھ یکجا کیا جاسکتا ہے۔ اس عمل کو blending کہتے ہیں۔ بہتر معیار کے کپڑے تیار کرنے کے لیے قدرتی اور مصنوعی فائبرس کی بلیڈنگ ضروری ہے۔

## اکریک Acrylic

(یہاں ہم نے ایک نیا لفظ پالیسٹر متعارف کیا ہے۔ اس باب کے اگلے حصے میں اس سے متعلق ہم تفصیلی معلومات حاصل کریں گے۔)

### سوچنے اور تبادلہ خیال کیجئے



- سرما کے موسم میں کونسی بیلنڈڈ ریشے آرام دہ ہوتے ہیں؟ کیوں؟
- ملبوسات کی تیاری کے لیے قدرتی اور مصنوعی ریشوں سے مل کر بنے ہوئے دھاگے کثرت سے دستیاب ہیں۔ بتائیے کہ تقاریب کے علاوہ روزمرہ کے استعمال کے لیے کس قسم کے ریشے کو آپ ترجیح دیں گے؟ کیوں؟

### مصنوعی ریشے ہی کیوں؟

بارش کے وقت آپ کس قسم کی چھتری استعمال کریں گے؟ کیا اولن یا سوتی کپڑے کی چھتری استعمال کر سکتے ہیں؟ ہم نے اب تک تین مختلف مصنوعی ریشوں کے بارے میں معلومات حاصل کی ہیں۔ مصنوعی ریشے (synthetic fibres)، قدرتی ریشوں سے کس طرح مختلف ہوتے ہیں؟ مصنوعی ریشے پانی کی بہت کم مقدار جذب کرتے ہیں اور تیزی سے خشک ہو جاتے ہیں۔ بعض ریشے پر پانی کا اثر بھی نہیں ہوتا۔ انہیں واٹر پروف کہتے ہیں اکثر مصنوعی ریشے متعدد خصوصیات کے حامل ہوتے ہیں۔ یہ فائبرس مضبوط، سستے، بہ آسانی دستیاب اور استعمال میں بہت سہل ہوتے ہیں۔

مشغلہ - 3 میں جب آپ نے مصنوعی دھاگے کو جلایا تھا تو یہ قدرتی دھاگوں کے مقابلے میں متفرق خصوصیت رکھتے ہیں۔ مصنوعی

سرما کے موسم میں آپ کس قسم کے کپڑے پہنتے ہیں؟ ہم وہ ہی کپڑے پہنتے ہیں جو ہمارے جسم کو گرم رکھتے ہیں۔ اس موسم میں سوئٹرس، شال اور کمبل کثرت سے استعمال کیے جاتے ہیں۔ لوگ سمجھتے ہیں کہ یہ کپڑے قدرتی اولن سے تیار ہوتے ہیں۔ اولن بہت مہنگی ہوتی ہے اور عام آدمی کی دسترس سے باہر ہے۔ ذرا غور کیجیے ہندوستان میں ہر شخص کو سوئٹرس فراہم کرنے کے لیے درکار اولن کے حصول میں کتنی بھیڑوں کی ضرورت ہوگی؟ آج کے دور میں موسم سرما کے ملبوسات کے لیے مصنوعی ریشے (acrylic) استعمال کیے جاتے ہیں۔ تجارتی سطح پر اکریک 1941 ہی سے دستیاب ہے۔ یہ قدرتی اولن جیسا دکھائی دیتا ہے۔ اسے مصنوعی اولن کہا جاسکتا ہے۔ اکریک کو جعلی اولن (fake fur) کا بھی نام دیا گیا ہے۔

یہ دراصل کونڈ، ہوا، پانی، روغن اور چونے کے پتھر کا عجیب مربع ہے۔ اس کی تیاری دو طرح سے کی جاتی ہے۔ خشک بنائی اور گیلی بنائی۔ خشک بنائی میں تحلیل شدہ پالی مرس کو گرم ہوا کے جھکڑوں سے گزارا جاتا ہے۔ تیخیر کے عمل کے بعد یہ فائبر ٹھوس کی شکل اختیار کر لیتا ہے جب کہ گیلی بنائی میں پالی مرس کو تحلیل کر کے بھگوایا جاتا ہے اور پھر خشک کیا جاتا ہے۔ قدرتی وسائل سے حاصل ہونے والا اولن مہنگا ہوتا ہے جب کہ اکریک سے تیار ہونے والے کپڑے نسبتاً سستے ہوتے ہیں۔

کیا آپ اکریک سے تیار ہونے والی بعض اشیاء کے نام بتا سکتے ہیں؟ موزے، اسپورٹس کے ملبوسات، سوئٹرس اور فیتوں (fleece) کی تیاری میں یہی فائبر استعمال ہوتا ہے۔ اس کے علاوہ دست کاری سے بنائے جانے والے کپڑے، گھریلو آرائشی اشیاء، قالین، لگیج اور گاڑیوں کے Cover بنانے میں بھی اس کا کثرت سے استعمال ہوتا ہے۔ کیا ان میں سے کوئی شے آپ کے مکان میں بھی موجود ہے؟

ہے۔ پالستر کے ریشوں نے کپڑوں کی دنیا میں ایک انقلاب برپا کیا ہے اور ملبوسات کے کلچر کو بدل کر رکھ دیا ہے۔ اس فابری پر سلوٹس نہیں آتیں۔ یہ ہمیشہ کرار اور دھونے میں سہولت بخش ہوتا ہے۔ اسی لیے پہننے کے لیے بہت مناسب ہے۔ ٹیریلین ایک مقبول عام پالستر ہی ہے۔ اس کے ریشوں سے بہترین کپڑا بنایا جاسکتا ہے۔ یہ ریشہ دیگر ریشوں کے ساتھ بہ آسانی بنا جاسکتا ہے اور اس کو قدرتی ریشوں کے ساتھ ملا جلا جاسکتا ہے۔ اسی لیے اس کو کاٹن کے ساتھ ملا کر ٹیری کاٹ (terricott) اور اولن کے ساتھ بجا کر کے ٹیری اول (terriwool) میں ڈھالا جاسکتا ہے۔ نائیلان کی طرح خالص پالستر یا ٹیریلین آسانی سے جل اٹھتا ہے۔

پالستر ٹیری فیتھلک ترشے (Terephthalic acid) ڈائی میتھائل ایٹر کے ساتھ تعامل سے حاصل ہوتا ہے۔ اس کو ڈائی ہیڈرک الکوہل سے گذراتے ہیں اسے پگھلا کر کپڑے میں ڈھالتے ہیں ریشے کی یہ خاصیت اس کو مختلف ساخت، سائز، میں ڈھالنے کا موقع فراہم کرتی ہے۔

آج کل پالستر فابریس بہت مہین مائیکرو فابریس میں تبدیل کر دیئے گئے ہیں جس سے یہ دیکھنے میں خوش نما اور چھونے میں بھی پالستر سے کہیں زیادہ نرم ہوتے ہیں۔ اس کا بنیادی مادہ نہ صرف کپڑوں کی تیاری کے لیے بلکہ دیگر ایشیا جیسے سوڈے کی بوتلوں سے لے کر پانی پر تیرنے والی کشتیوں کی تیاری تک استعمال ہوتا ہے۔

کیا آپ نے PET بوتلوں کے بارے میں سنایا نہیں دیکھا ہے؟ یہ بھی پالستر ہی کی ایک دوسری شکل ہے۔ اسے بوتلیں، برتن، فلم، تار بنانے کے علاوہ بعض دیگر کارآمد چیزوں کی تیاری میں بھی استعمال کیا جاتا ہے۔

ریشے جلانے پر پگھل جاتے ہیں اور یہی ان کی ایک خامی ہے۔ اگر آگ لگ جائے تو بڑا حادثہ رونما ہو سکتا ہے۔ جل کر یہ مادہ جسم سے چپک جاتا ہے۔ لہذا ہمیں چاہیے کہ باورچی خانے یا تجربے خانے میں کام کرنے کے دوران مصنوعی synthetic کپڑے استعمال نہ کریں۔ ان کپڑوں کو دھونے اور استری کرنے کے طریقے بھی الگ ہوتے ہیں۔ کیا آپ نے کبھی شکل 8 میں دیئے گئے لیبل کو آپ کی قمیص کی کار، فراک اور پتلونوں پر دیکھا ہے؟ ان سے کیا ظاہر ہوتا ہے؟ چند لیبل کو اکٹھا کیجیے اور ان علامتوں سے متعلق اپنے معلم سے گفتگو کیجیے۔

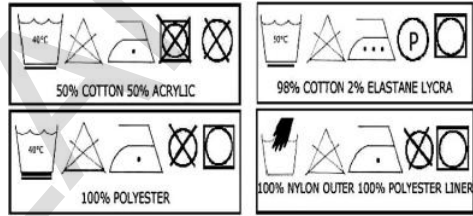

شکل-8 لائڈری لیبل کوڈس

سوچے اور جدلہ خیال کیجیے۔



- آپ کونسے کپڑوں کو ترجیح دیتے ہیں؟ قدرتی یا مصنوعی؟ کیوں؟ موازنہ کرتے ہوئے لکھئے؟
- کپڑوں کی گھریلو دھلوائی اور لائڈری پر خشک دھلوائی میں کیا فرق ہے؟

## پالسترس

آپ نے پالستر کپڑوں سے متعلق سنا ہوگا اس کے علاوہ آپ نے ٹیریلین کے بارے میں بھی سنا ہوگا۔ یہ کس قسم کے ریشے ہیں؟

پالستر سب سے زیادہ استعمال ہونے والا مصنوعی ریشہ

## مشغلہ - 6

کوڈس کا استعمال کیا ہے؟ کیا تمام بوتلوں پر کوڈس درج ہوتے ہیں؟ آئیے سب سے پہلے مشروبات اور juices پر غور کریں۔ آپ دیکھ سکتے ہیں کہ کمپنی کے نام سے قطع نظر مثلث کے بیچوں بیچ 1 لکھا ہوتا ہے جس کا مطلب یہ ہے کہ PET بوتل ہے۔ دیگر بوتلوں کے بارے میں آپ کا کیا خیال ہے؟

شکل - 9 میں دیگر اعداد بھی بتائے گئے ہیں۔

● اس کے علاوہ دیگر کوڈس آپ کو کہاں نظر آتے ہیں؟ اس سلسلے میں مختلف ذرائعوں کی مدد سے کوڈ کی ہوئی اشیاء سے متعلق مزید معلومات حاصل کیجیے۔

### کیا آپ جانتے ہیں؟



مشروبات کو PET بوتلوں ہی میں کیوں رکھا جاتا ہے؟ مشروبات میں دراصل کاربوئیٹیڈ ہوتے ہیں اس لیے انہیں ایسی بوتلوں میں رکھنا پڑتا ہے جس سے کہ یہ تعامل نہ کر سکیں۔

### ہمارے اطراف و اکناف پلاسٹک

اپنے اطراف و اکناف پائے جانے والی اشیاء کا مشاہدہ کیجیے۔ مثلاً، آپ کے گھر کے باورچی خانہ، دیگر کمروں، باتھ روم، میں موجود مختلف اشیاء کو بنانے کے لیے سب سے زیادہ کونسی چیز استعمال کی گئی ہے؟ دودھ کے پیاکٹس، اچار، چاول وغیرہ کے کنٹینرز اور پانی کی بکٹس، کرسیاں، پانی کے پائپ، برقی اشیا، ٹیلی ویژن، ریڈیو اور کمپیوٹرز، موبائل فون، ہر چیز پلاسٹک سے بنی ہوئی دکھائی دیتی ہے۔

اپنے بزرگوں سے معلوم کریں کہ وہ اپنے دور میں کونسی اشیا استعمال کرتے تھے۔ خاص طور پر پانی تھین کی تھیلیوں میں پانی خریدنے کو وہ کیا سمجھتے ہیں؟ دکان سے دودھ، تیل اور دیگر مائعات لانے کے لیے وہ

آپ کیسے کہہ سکتے ہیں کہ دی ہوئی ایک بوتل ایک PET بوتل ہے۔ اپنے ساتھیوں کی پانی کی مختلف بوتلوں کو جمع کیجیے اور ان کا مشاہدہ کیجیے۔ کیا ان کے قاعدے پر آپ کو مثلث کا ایک مخصوص نشان یا برانڈ لیبل کا اسٹیکر نظر آیا؟ بتائیے کہ مثلث کے بیچ کونسا نشان کندہ ہے؟ اگر آپ کو کچھ مدد لینا ہو تو شکل - 9 کا مشاہدہ کیجیے۔ آپ دیکھیں گے کہ کئی بوتلوں پر مثلث کے مرکز میں 1 کندہ ہوگا۔ اگر یہ عدد تحریر ہو تو یہ بوتل PET بوتل کہلائے گی۔

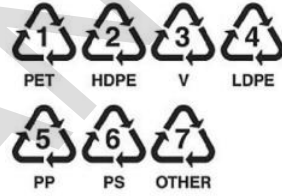

### شکل - 9

Code Numbers:

1. Polyethylene Terephthalate (PET, PETE)
2. High Density Polyethylene (HDPE)
3. Vinyl (Polyvinyl Chloride or PVC)
4. Low Density Polyethylene (LDPE)
5. Polypropylene (PP)
6. Polystyrene (PS)
7. Other (The category of "Other" includes any resin not specifically numbered 1, 2, 3, 4, 5, or 6, or combinations of one or more of these resins.)

## مشغلہ - 7

### ری سیکلنگ کوڈس کی مدد سے مختلف اشیا کی شناخت

مشروبات (جیسے جوس کی بوتلوں، فروٹ جام، کچپ، شیمپو، کی 500 ملی لیٹر یا زائد) بوتلوں کو جمع کر کے ان کے قاعدے پر کندہ مثلث کا جائزہ لیجیے۔ آپ نے کیا دیکھا؟ یہ کوڈس کن باتوں کو ظاہر کرتے ہیں؟



شکل-11(a) مونومرس کی خطی ترتیب

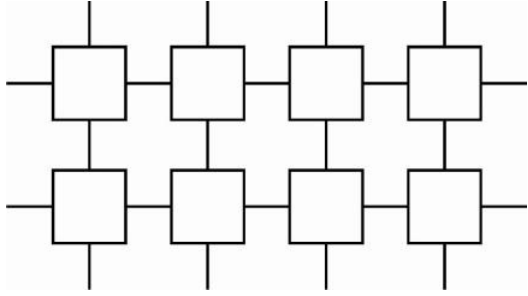

شکل-11(b) ترچھی ترتیب

کیا استعمال کرتے تھے؟ ماضی میں استعمال کی جانی والی بکٹ، مگ، کرسیاں، کنیٹرز اور میزکس چیز سے بنے ہوتے تھے؟ اور اب وہی سامان کوئی چیز سے بنائے جا رہے ہیں؟

دھاتی اور لکڑی کی اشیاء کے متبادل کے طور پر پلاسٹک کا استعمال کیا جا رہا ہے۔ پیشے کے سامان کی جگہ بھی پلاسٹک نے لے لی ہے۔ اگر ہم پلاسٹک کے سامان کی فہرست بنانے لگیں تو یہ غیر مختتم ہوگی۔ پلاسٹک اپنی خصوصیات اور نوعیتوں کے اعتبار سے ہماری زندگیوں پر چھا گئی ہے۔



شکل-10 پلاسٹک سے بنی اشیاء

کیا آپ جانتے ہیں؟



الکٹریٹڈ پارکس (1813-1890) پہلی تیار کردی پلاسٹک (Parkesine) کا موجد ہے۔



پلاسٹک کی ایجاد جو ساری دنیا پر

چھا گئی ہے، جدید سائنس کا ایک کارنامہ ہے۔ اسے سب سے پہلے الکٹریٹڈ پارکس نے 1862 میں لندن میں مصنوعی طریقے سے تیار کیا۔ اس مادے کی تیاری کے لیے پارکس نے نائٹریٹڈ کائون کو گرم کیا۔ نائٹریٹڈ کائون کو قبل ازیں سلفیورک ترشے میں بھگو کر فیبرک اور ایلاسٹک جیسا نرم کر دیا گیا۔ ایسا کرنے کے لیے پارکس نے تیل اور کافور کا استعمال کیا تھا۔ محاصل شے سفید رنگ میں حاصل ہوئی اور جب بھی اسے گرم کیا جاتا اس کی شکل و صورت بدل جاتی۔ اس شے کو Paresine کا نام دیا گیا۔ ان ابتدائی کوششوں کے بعد دورِ حاضر میں پلاسٹک کئی جدید اشیاء کا ایک اساس بن چکی ہے، لیکن اس زمانے میں عوام، پلاسٹک کے قدرتی اشیاء کے متبادل کے طور پر استعمال میں دلچسپی نہیں رکھتے تھے۔ اب صورت حال یہ ہے کہ پلاسٹک تمام جدید سامان کا اصل بن چکی ہے۔

پلاسٹک کیا ہے؟

پلاسٹک بھی مصنوعی ریشوں کی طرح ایک پالی مر ہے جس کا ہم مطالعہ کر چکے ہیں، لیکن پلاسٹک میں مونومرس (monomers) کو دو طریقوں سے ترتیب دیا جاسکتا ہے۔ بعض مونومرس ایک خطی چین کی شکل میں (شکل-11(a)) اور دوسری ترتیب Cross linked طور پر متصل مونومرس کی ہوتی ہے (شکل-11(b))

پلاسٹک مختلف شکلوں اور جسامتوں میں دستیاب ہے۔ ان کے استعمالات بھی بے شمار ہیں۔ ہم نے عملی کام-6 میں دیکھا ہے کہ ان کے کوڈ نمبرات مختلف ہوتے ہیں۔ کیا مونومرس کی اکائیوں کی ترتیب ان کی تنوع سے تعلق رکھتی ہے۔



## پلاسٹک کے اقسام

پلاسٹک سے بنی ہوئی دو بوتلیں لیجیے۔ ایک بوتل PP کی بنی اور دوسری عام PET بوتل ہونی چاہیے۔ دونوں پر گرم پانی ڈالیے۔ آپ نے کیا مشاہدہ کیا؟ کیا آپ نے پہلے بھی کبھی ایسا مشاہدہ کیا؟ (شکل - 12) اس بوتل کے قاعدے پر کوڈ کا مشاہدہ کیجیے جو گرم پانی سے سکڑ گئی ہو۔



پلاسٹک ایسے گرم کرنے پر بہ آسانی بے ساخت ہو جاتے ہیں اور ٹیڑھے ہو جاتے ہیں انہیں تھرمو پلاسٹک کہا جاتا ہے۔ polythene اور PVC تھرمو پلاسٹک کی مثالیں ہیں۔ یہ پلاسٹک کھلونے، کنگھے اور مختلف کنٹینرز کی تیاری میں استعمال ہوتے ہیں۔ پلاسٹک کی دوسری قسم وہ ہے جسے ایک بار تیار کرنے کے بعد گرم کرنے پر بھی وہ نرم نہیں ہوتی۔ اسے thermosetting plastics کہا جاتا ہے۔

شکل - 12

پلاسٹک کی دوسری قسم وہ ہے جسے ایک بار تیار کرنے کے بعد گرم کرنے پر بھی وہ نرم نہیں ہوتی۔ اسے thermosetting plastics کہا جاتا ہے۔

آپ کہہ سکتے ہیں کہ دیا ہوا پلاسٹک Tupperware اور Bakelite اس قسم کی پلاسٹک کی مثالیں ہیں۔ اب آپ کہہ سکتے ہیں کہ دیا ہوا پلاسٹک Tupperware

Thermosetting Plastic ہے یا Thermo Plastic؟

اس طرح ہم یہ نتیجہ اخذ کر سکتے ہیں کہ مختلف قسم کی پلاسٹک مختلف خصوصیات رکھتی ہیں۔ سچ یہ ہے کہ پلاسٹک کو کسی بھی انداز میں موڑا جاسکتا ہے اور کسی بھی شکل میں ڈھالا جاسکتا ہے۔ اسے ری سیکل کرتے ہوئے دوبارہ استعمال کے قابل بنایا جاسکتا ہے۔ علاوہ ازیں اسے پگھلایا کر شیٹ اور وائر بنائے جاتے ہیں اور رنگ چڑھایا جاسکتا ہے۔ لیکن کیا مذکورہ بالا تمام پلاسٹک میں یہ خصوصیت پائی جاتی ہے؟ آئیے دیکھتے ہیں۔

مقصد: شعلے کی جانچ کے ذریعہ تھرمو پلاسٹک اور تھرموسٹیک پلاسٹک کی شناخت

درکار اشیاء: دو چمچے، اسپرٹ لیمپ، پلاسٹک کے نمونے (کنگھا، ٹوتھ برش کا ہینڈل، پلاسٹک کی بکٹ، کوکر کا دستہ اور برقی سوچ کے علاوہ melamine سے بنی ہوئی کھانے کی پلیٹ اور کافی کاگ بھی لیا جاسکتا ہے۔)

طریقہ عمل:

- ایک اسپرٹ لیمپ کو جلائیے۔
- پلاسٹک کے کسی نمونے جیسے ٹوتھ برش کے دستے کے ایک سرے کو چمچے سے پکڑیے۔
- شکل - 3 کے مطابق اسے شعلے کے قریب لائیے۔
- پلاسٹک کے نمونے کے جلنے کا عمل دیکھئے۔
- اپنے مشاہدہ کو نوٹ کیجیے جیسے کہ جلنے کے سبب یہ نمونہ بھی مخصوص بو کے ساتھ جل رہا ہے۔ نرم پڑ گیا ہے یا سخت ہو گیا ہے۔ وغیرہ
- دیگر نمونوں سے بھی تجربہ دہرائیے۔
- ذیل میں دیئے گئے جدول - 3 کے مطابق اپنے مشاہدات کو درج کیجیے۔
- نوٹ: تجربے کے دوران دھوئیں سے بچنے کے لیے حسب ضرورت اپنی ناک اور منہ کو ماسک کے ذریعے ڈھانک لیجیے۔ خود کو شعلے سے محفوظ رکھیے۔



شکل - 13 شعلے کا تجربہ کرتے ہوئے

### جدول-3

سلسلہ نشان	پلاسٹک کا نمونہ	نرم ہو گیا / مخصوص بوسے جلتے ہوئے سخت ہو گیا	تھر مو پلاسٹک / تھر مو سیٹنگ پلاسٹک
1	ٹوتھ برش کا دستہ		
2	کنگھا		
3	ٹوٹی ہوئی بکٹ کا ٹکڑا		
4	کوکر کا دستہ		
5	برقی سوئچ		
6	کھانے کی پلیٹ		
7	کافی کا گ		

### تھر مو سیٹنگ پلاسٹک

تھر مو سیٹنگ پلاسٹک اشیاء اور اشیاء ہوتی ہیں جنہیں ایک بار گرم کر کے تیار کرنے کے بعد ٹھنڈی ہو کر مستقل شکل و صورت اختیار کر لیتی ہیں۔ انہیں دوبارہ گرم کرنے پر یہ اشیاء جل اٹھتی ہیں۔ تھر مو سیٹنگ پلاسٹک اشیاء مصنوعی اشیاء ہیں جو گرم کرنے کے دوران ہی مضبوط ہو جاتی ہے، دوبارہ گرم کر کے انہیں دوسری شکل میں نہیں ڈھالا جاسکتا۔ ابتدائی صورت گرمی کے دوران ہی یہ اشیاء قیام پذیر ہو جاتی ہیں۔ جہاں حراری قیام پذیری کی ضرورت ہو ایسے مواقع پر ہی پلاسٹک کی یہ قسم استعمال کی جاتی ہے۔ ہم اپنی روزمرہ زندگی میں اسے کہاں استعمال کرتے ہیں؟

اپنے باورچی خانہ کا مشاہدہ کیجیے یا پھر گھریلو سامان کی دکان تک جائیے۔ آپ کیا دیکھتے ہیں۔ کیا باورچی خانہ میں استعمال کی جانے والی اشیاء دھات سے بنی ہوتی ہیں؟ ان اشیاء کے دستے کس مادے کے ہوتے ہیں؟ بعض گھریلو اشیاء پوری طور پر المونیم، تانبہ یا فولاد سے بنی ہوئی نہیں ہوتیں۔ پھر کیا دیگر اشیاء سے بھی ان کے بعض حصے تیار ہوتے ہیں؟ bakelite ایک ایسی شے ہے جس کی حراری اور برقی موصلیت بہت خراب ہوتی ہے۔ اسی سبب اس کے ہینڈل بنائے جاتے ہیں۔ سوئچ بورڈ اور دیگر برقی اشیاء کی تیاری میں بھی بیک لائٹ استعمال میں لائی جاتی

مذکورہ بالا تجربے میں ہم نے جانے پہچانے نمونے لے کر ان کی جانچ کی۔ اگر آپ کو نامعلوم نمونے دیئے جائیں تو بتائیے کہ تھر مو پلاسٹک یا تھر مو سیٹنگ کی شناخت کیسے کرو گے؟  
لکڑی کے ایک ٹکڑے، کاغذ، کپڑا، فولادی سلاح کو اگر آپ جلاتے ہیں تو کیا آپ پلاسٹک جیسی اشیاء کو جلانے پر ہونے والے مشاہدات کے مماثل مشاہدے کرتے ہیں۔ بتائیے کہ پلاسٹک ان اشیاء کے مقابلے میں کیوں مختلف ہے؟  
اپنے تجربات کی بنیاد پر کیا آپ تھر مو پلاسٹک اور تھر مو سیٹنگ پلاسٹک کی خصوصیات لکھ سکتے ہیں؟

### تھر مو پلاسٹک

یہ وہ پلاسٹک ہوتا ہے جو گرم کرنے پر نرم اور ٹھنڈا کرنے پر سخت ہو جاتا ہے۔ تھر مو پلاسٹک وہ پالی مر ہے جو گرم کرنے پر مائع حالت اختیار کر لیتا ہے اور ٹھنڈا کرنے پر یہ شیشے جیسا سخت ہو جاتا ہے۔

### کیا آپ جانتے ہیں؟

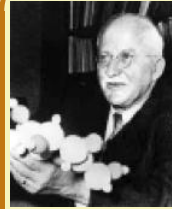

ہرمن اسٹاڈنگر (1881-1965)  
جرمن کیمیا داں تھا جس نے 1920 میں مصنوعی اشیاء کی تیاری میں اہم کارنامہ انجام دیا جبکہ اس نے قیام پذیر تھر مو پلاسٹک سے اشیاء کی تیاری کا طریقہ ایجاد کیا۔ اس ماہر کیمیا نے یہ ثابت کیا کہ پالی مرس سالموں کی ایک سلسلہ وار چین ہوتی ہے، اس کارنامہ کے مد نظر اس کو 1953 میں نوبل انعام سے نوازا گیا۔

کیا آپ جانتے ہیں؟



### بابائے پلاسٹک صنعت

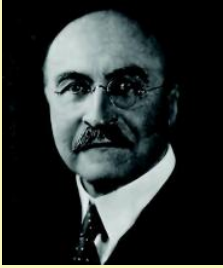

بلجیم کے سائنسداں ڈاکٹر لیو ہینڈرک بیک لینڈ نے بیک لائٹ ایجاد کی۔ اس نے 1907 میں تحقیق کے دوران اسے اتفاقی طور پر کاربونک ترشہ

اور فارمل ڈی ہائیڈ (formaldehyde) کے مرکب کا پتہ چلا۔ جب اس نے اس ٹھوس مرکب کو دوبارہ گرم کرنے کی کوشش کی، تو ایسا کرنے میں ناکام رہا۔ وہ زیادہ درجہ حرارت پر بھی اسے پگھلا نہ سکا۔ ڈاکٹر بیک لینڈ کو موجودہ پلاسٹک صنعت کا باوا آدم تصور کیا جاتا ہے۔

### گرم سوئی کے ذریعہ جانچ (Hot Pin Test)

دی ہوئی شے بیک لائٹ کی ہے یا نہیں جانچنے کے لیے اس پر ایک گرم گرم سوئی رکھئے۔ اگر شے بیک لائٹ کی ہو تو سوئی دھسنے نہیں پائے گی۔ ورنہ وہ دھنس جائیگی اور اس مقام پر ترشی بو اور بنفشی رنگ کی سوراخ نظر آئے گی۔ اگر سوئی اس سے گذر جائے اور پلاسٹک پگھل جائے تو یہ حقیقی بیک لائٹ نہیں ہوگی۔

برقی تاروں پر پلاسٹک کی پرت کیوں چڑھائی جاتی ہے۔ آپ پریشر کوکڑا، اسکر وڈرائیو اور PAN کے ہینڈل دیکھے ہوں گے۔ یہ پلاسٹک سے کیوں بنائے جاتے ہیں؟ پلاسٹک ناقص موصل برق اور حرارت ہوتی ہے۔

### سوچئے اور تبادلہ خیال کیجئے۔



- بعض فرائی پین non-stick کہے جاتے ہیں؟ بتائیے کہ وہ ایسے کیوں ہوتے ہیں؟
- آتش فرو عملہ ایسا لباس استعمال کرتا ہے جسے آگ نہیں لگتی۔ بتائیے یہ کیسے ممکن ہے؟

ہے۔ بیک لائٹ کو ہیرے اور دیگر موتیوں کے متبادل کے طور پر بھی استعمال کیا جاتا ہے۔ آپ ایسی اشیاء شکل-14 میں دیکھ سکتے ہیں۔



### شکل-14 بیک لائٹ سے بنی ہوئی اشیاء

پکن کے سامان کی تیاری کے لیے دوسری قسم کی پلاسٹک تھر مو سینٹک پلاسٹک melamine استعمال کیا جاتا ہے۔ پکن کا سامان اور برتن اسی سے تیار کیے جاتے ہیں۔ علاوہ ازیں ان اشیاء کے حراری مزاحم ہونے کے سبب ان سے فرش کے لیے استعمال ہونے والی اشیاء اور ملبوسات بھی بنتے ہیں۔ کمپیوٹر اور ٹی وی کمپینٹ melamine ہی سے بنائے جاتے ہیں۔ آپ اپنے مکان میں موجود melamine اشیاء کی فہرست تیار کیجئے۔ ایسی ہی بعض اشیاء شکل-15 میں دکھائی گئی ہیں۔



### شکل-15 melamine سے بنی اشیاء

### پلاسٹک کو ہم ترجیح کیوں دیتے ہیں؟

پلاسٹک غیر عامل ہوتی ہے آپ نے دیکھا ہوگا کہ فولادی گیٹ اور کیلے فضا میں کھلے رہنے پر رنگ آلود ہو جاتے ہیں۔ کیا پلاسٹک کی اشیاء کے ساتھ بھی ایسا ہی ہوتا ہے؟ پلاسٹک کی اشیاء موسمی اثرات سے خراب نہیں ہوتیں۔ یہی وجہ ہے کہ کیمیائی اشیاء کے بشمول مختلف چیزیں رکھنے کے لیے پلاسٹک کے برتن استعمال ہوتے ہیں۔

پلاسٹک اشیاء ہلکی، مضبوط، طویل عرصے تک کام آنے والی ہوتی ہیں۔ یہی نہیں بلکہ پلاسٹک کے مختلف اشیاء الگ الگ شکلوں اور جسامتوں میں تیاری کی جاسکتی ہیں۔ اس کے علاوہ پلاسٹک کا سامان دھات کے مقابلے میں سستا ہوتا ہے۔



## پلاسٹک اور ماحولیات

”پلاسٹک کی تھیلیاں آئندہ نسلوں کے لیے ایٹم بم سے بھی زیادہ خطرناک ہیں۔“

### سپریم کورٹ آف انڈیا

”سپریم کورٹ نے کہا کہ پلاسٹک بیگ کے اندھا دھند استعمال اور انھیں بے قاعدگی سے کہیں بھی پھینک دینے کی وجہ سے چشمے، نالے اور شہری علاقوں میں سورتج کا نظام بگڑ گیا ہے۔ عدالت نے انتباہ دیا کہ یہ طرزِ طریق آئندہ نسلوں کے لیے ایٹم بم سے بھی زیادہ خطرناک ہے۔ اس مسئلے پر آندھرا پردیش سے تعلق رکھنے والی ایک غیر سرکاری تنظیم نے سپریم کورٹ کی توجہ مبذول کرواتے ہوئے کہا تھا کہ ایک گائے کے پیٹ سے 30 تا 60 کلو وزنی ایسے پلاسٹک بیگ برآمد کیے گئے جنہیں غیر ذمہ دارانہ طور پر پھینک دیا گیا تھا۔ عدالت نے اس سے بھی زیادہ سنگین مسئلے یعنی پلاسٹک بیگ کے اندھا دھند استعمال کے خلاف انتباہ دیا اور کہا کہ ایسا کرنا نہ صرف ماحولیات کے لیے نقصان رساں ہے بلکہ نسل انسانی کے لیے بھی خطرناک ہے۔ ہم سب جانتے ہیں کہ پلاسٹک بیگ سے ندی نالے اور چشموں کے علاوہ شہروں میں سورتج کا نظام بھی بگڑ رہا ہے تا وقتیکہ پلاسٹک کی تھیلیوں کے استعمال پر امتناع عائد نہیں کیا جاتا، یا پھر اس سلسلے میں تیار کنندگان ہی کو استعمال شدہ پلاسٹک بیگ دوبارہ اکٹھا کر لینے کی ہدایت نہیں دی جاتی آئندہ آنے والی نسلوں کو سنگین حالت سے بچایا نہیں جاسکتا ہے۔ جسٹس سنگھوی اور کھوپا دھیائے نے کہا کہ پلاسٹک کی تھیلیوں میں پانی کی بھاری مقدار بے تحاشہ ادھر ادھر پھینکی جاتی ہے۔ ایک اندازے کے مطابق شہروں اور دیہاتوں میں ایک دن میں پانی کی ایسی سو ملین تھیلیاں پھینکی جاتی ہیں۔“

آپ نے کچرے کے ڈھیر دیکھے ہوں گے۔ ان میں بعض ایشیا بہت دنوں تک قائم رہتی ہیں اور بعض غائب ہو جاتی ہیں۔ سوچئے کیوں؟ وہ ایشیا جو طویل عرصے تک غائب نہیں ہوتیں پالی تھین کی تھیلیاں ہوتی ہیں۔ پالی تھین بھی پلاسٹک کی ایک قسم ہے۔ عام طور پر سامان لے جانے والی تھیلیاں بنانے میں اس کا استعمال ہوتا ہے۔

اطراف و اکناف کے ماحول میں پھینک دی جانے والی پالی تھین کی تھیلیوں ہی سے موریوں مسرود ہو جاتی ہیں۔ خاص طور پر گائیں اور دیگر جانور غذائی اشیاء کی تھیلیوں کی تھیلیاں کھا جاتی ہیں۔ اس کے خراب نتائج پر نظر ڈالیے۔ شکل-16 کو دیکھیے اور ماحولیات پر پلاسٹک کے خراب اثرات سے متعلق سپریم کورٹ کے تبصرے پر غور کیجئے۔



شکل-16 پوسٹ مارٹم کے بعد گائے کے پیٹ سے نکلی پلاسٹک کی تھیلیاں

سپریم کورٹ کی اسی ہدایت پر بہت زیادہ مہین پالی تھین بیگ کے بے تحاشہ استعمال پر پابندی لگائی گئی ہے۔ ممنوع پالی تھین بیگ، اور موجودہ استعمال کئے جانے والے پالی تھین بیگ میں کیا فرق ہے؟ ان دونوں میں آپ کیا مشاہدہ کرتے ہیں؟ ماحولیات پر پلاسٹک کے مضر اثرات کو کم کرنے کے لیے کیا اقدامات کیے جا رہے ہیں۔ پلاسٹک کو جلانے پر یہ فضائی آلودگی پیدا کرتی ہے۔

## حیاتیاتی تحلیل اور حیاتیاتی غیرتحلیلی اشیاء

میوؤں اور ترکاریوں کے چھلکے بچی ہوئی غذا، ناکارہ کاغذ اور کپڑے کے علاوہ پلاسٹک بیگ کو ایک گڑھے میں ڈالیے۔ چند دن بعد اس گڑھے کو کھولیں اور وہی اشیاء کی ایک فہرست بنائیے جو طویل عرصے تک باقی رہتی ہیں اور وہ اشیاء جو بہت جلد غائب ہو جاتی ہیں۔

جدول - 4 غائب ہونے کے لیے درکار وقت

تبدیلی	تخمینی مدت	ضائع ہونے والی اشیاء کی قسم
		میوؤں اور ترکاریوں کے چھلکے
		بچی ہوئی غذا
		ناکارہ کاغذ
		سوتی کپڑے
		پلاسٹک کی تھیلیاں

آپ دیکھیں گے کہ بعض اشیاء پانی، دھوپ اور آکسیجن کی موجودگی میں چھوٹے ٹکڑوں میں بدل جاتی ہیں۔ ان ذروں کو بیکسٹریا مزید باریک کر دیتے ہیں۔ اس عمل کو تحلیل کہتے ہیں۔ ایسی اشیاء جو قدرتی طریقے سے آسانی سے تحلیل ہو جاتی ہیں، حیاتیاتی تحلیل اشیاء (bio-degradable) کہلاتی ہیں اور جو اشیاء قدرتی طور پر تحلیل نہیں ہوتیں، حیاتیاتی غیرتحلیلی اشیاء (non-biodegradable) کہلاتی ہیں۔ تحلیل کے لیے درکار مدت سے اس بات کا پتہ چل سکتا ہے کہ کونسی حیاتیاتی تحلیل اشیاء ہیں اور کونسی حیاتیاتی غیرتحلیلی اشیاء ہیں۔ پلاسٹک کے بشمول آپ ایسی تمام اشیاء کی مدت کے تعین کے لیے تجربات کیجیے۔

میوؤں اور ترکاریوں کے چھلکوں اور ضائع شدہ غذائی اشیاء کے مقابلے میں پلاسٹک کی اشیاء کو تحلیل ہونے کے لیے کئی برس لگتے ہیں۔ تحلیل کی شرح کم ہو تو ماحولیاتی آلودگی پیدا ہوتی ہے۔ مصنوعی اشیاء

کے جلنے کا عمل بھی بہت سست ہوتا ہے علاوہ ازیں انہیں مکمل طور پر آسانی سے جلایا بھی نہیں جاسکتا۔ ایسی اشیاء کو جلانے پر زہریلے دھواں (دھواں) پیدا ہوتے ہیں اور فضائی آلودگی میں بھی اضافہ کا سبب ہے۔ بہتر یہ ہے کہ پلاسٹک کی اشیاء کے استعمال کو اقل ترین حد تک گھٹایا جائے۔ ایسے مواقعوں کی فہرست تیار کیجیے جب کہ ہم پلاسٹک کی اشیاء کا استعمال ترک کرتے ہوئے متبادل چیزیں استعمال میں لاسکتے ہیں۔

## کم کرنا، دوبارہ تیار کرنا، دوبارہ استعمال اور بازیابی کا اصول

### Reduce, Recycle, Reuse and Recover - 4R principle

کیا ہم پلاسٹک کا استعمال بالکل طور پر ترک کر سکتے ہیں؟ موجودہ تہذیب ان کے استعمال کی عادی ہو چکی ہے۔ زندگی کے ہر شعبے میں پلاسٹک کثرت سے استعمال کی جاتی ہے۔ آپ کہہ سکتے ہیں کہ ان کا استعمال بالکل طور پر ترک نہیں کیا جاسکتا لیکن ہم ان اشیاء کے استعمال کو کم کرتے ہوئے ری-سیکل کر سکتے ہیں۔ اس کے علاوہ پلاسٹک کے اندھا دھند استعمال کو کم کرنے کے لیے ایسی اشیاء کا دوبارہ استعمال ایک بہتر طریقہ ہوگا۔ ضائع شدہ اشیاء کے دوبارہ استعمال کے سلسلے میں مشینوں کا استعمال بھی ایک متبادل ہے۔ ماحول کو انسان دوست بنانے کے لیے آئیے 4R کے اصول کا جائزہ لیں۔

### استعمال کم کرنا (Reduce)

شادی یا کسی اور تقریب کے موقع پر ہمارے مشاہدات کیا ہیں؟ کس طرح کی پلیٹوں میں کھانا دیا جاتا ہے؟ پینے کا پانی پینے کے لیے کونسے گلاس استعمال کرتے ہیں۔ مٹھائیوں اور آئس کریمریوں کو رکھنے کے لیے کس قسم کے برتن استعمال کیے جاتے ہیں؟ چمچے کس شے سے بنے ہوتے ہیں؟ ہر شے پلاسٹک ہی کی ہوا کرتی ہے۔ بتائیے کہ ایسی کسی ایک ہی تقریب میں پلاسٹک کا کتنا کچرا نکلے گا؟ استعمال کیجیے اور ترک کر دیجیے کہ اس انسانی کلچر کو ختم کرنے کا کیا کوئی راستہ بھی ہے؟ ماحولیات پر پلاسٹک کے بے تحاشہ استعمال کے منفی اثرات ختم کرنے کے لیے ایسی اشیاء کے دوبارہ استعمال یا کم استعمال کے طریقے ڈھونڈئیے۔ اس مسئلے پر

اشیا بھی جن کا جائزہ لیا جا چکا ہے، پلاسٹک کی ہیں) ان 60 ہزار اقسام میں سے صرف چھ ہی ایسی اشیا ہیں جن کا ہم باقاعدگی سے استعمال کرتے ہیں۔ ہم نے دیکھا ہے کہ پلاسٹک کی ان چھ اقسام پر کوڈ درج ہوتا ہے۔ اس کوڈ کی مدد سے ری۔سیکلنگ کی جاتی ہے۔

PET (code 1) اور HDPE (code 2) کی عام طور پر ری سیکل کی جاتی ہے۔ LDPE (code 4) جو کہ تھیلیاں بنانے کے لئے استعمال ہوتی ہے، عموماً ری سیکل نہیں کی جاتی۔ اسی طرح PVC (code-3) جو کہ پائپ بنانے کے کام آتی ہے، تاحال ری سیکل نہیں کی جا رہی ہے۔ PS (code-6) جو کہ کافی کی پیالیوں، انڈوں کے کیس اور بعض ایسی ہی اشیا جو کہ غذائی سامان کی پیکنگ کے لیے استعمال کی جاتی ہیں، ری۔سیکل ہوتی ہے۔ ری۔سیکلنگ کے اس عمل سے وہی مادہ حاصل ہوتا ہے جس سے یہ اشیا بنائی گئی تھیں۔

### ری۔سیکلنگ کوڈ

ہم نے مشغلہ۔7 میں ری سیکلنگ کے کوڈ اور اس کے استعمال کے تعلق سے جائزہ لیا ہے۔ آئیے اس سیکشن میں ان اشیا کا تفصیلی جائزہ لیں گے۔

سوسائٹی آف پلاسٹک انڈسٹریز آئی این سی (ایس پی آئی) نے جو کہ ایک رضا کار ادارہ ہے، اشیا کی شناخت کے لیے 1988 میں ری۔سیکلنگ کے مقصد سے کوڈنگ کا نظام رائج کیا۔ ایس پی آئی کوڈنگ سسٹم سے ایسی کیمیائی شے کی شناخت اور گھریلو استعمال کے بعد ضائع ہونے والے پلاسٹک کے سامان میں ان اشیا کی مقدار کی پہچان ہوتی ہے۔ ایسی گھریلو اشیا پر بھی ایک کوڈ درج کیا جاتا ہے۔ اسے شکل۔9 میں دکھایا گیا ہے۔

پلاسٹک کی قسم کو پہچاننے کے لیے ری۔سیکلنگ کے نشان کو دیکھیے۔ یہ نشان ایک دوسرے کے پیچھے تیر کے تین نشانوں سے ظاہر کیا جاتا ہے۔ تیر کے ان تین نشانوں کے بیچ ایک عدد ہوتا ہے جس سے پالی مرکی شناخت کی جاتی ہے۔ جب یہ عدد نکال دیا جاتا ہے جیسا کہ

اپنے ساتھیوں سے تبادلہ خیال کیجیے۔ پلاسٹک کی ناکارہ اشیا کا ڈھیر لگا کر انہیں جلا دینا بھی پلاسٹک اشیا کے استعمال کو ترک کرنے کا ایک دوسرا طریقہ ہے لیکن ایسے کسی طریقے سے منفی اثرات بھی پائے جائیں گے۔ لہذا ضروری ہے کہ پلاسٹک کا استعمال دانش مندی سے کیا جائے اور جہاں کہیں ممکن ہو، اسے دوبارہ استعمال کیا جائے یا اس کا استعمال کم کیا جائے۔

### دوبارہ استعمال Re-use

کیا آپ نے دیکھا ہے کہ ہم جب بھی بازار جاتے ہیں، کسی تھیلی کے بغیر جاتے ہیں اور واپسی میں ڈھیر سارے پلاسٹک بیگس میں سامان بھر کر لاتے ہیں۔ اس طرح ہمارے ہاں پلاسٹک بیگ کثیر مقدار میں جمع ہو جاتے ہیں۔ ان میں سے بعض بیگ دوبارہ اور سہ بارہ استعمال کیے جاسکتے ہیں۔ کیا ہم ایسا کر رہے ہیں؟ پلاسٹک کے زیادہ سے زیادہ استعمال کے لیے ان اشیا کا بار بار کام میں لانا بہتر ہوگا۔ ماحولیاتی مددگار ماحول (eco friendly environment) پیدا کرنا سبھی کی ذمہ داری ہے۔ جب بھی ہمیں لگتا ہے کہ کوئی طریقہ فرسودہ ہو گیا ہو، تو ہم ایک نیا انداز اپناتے ہیں اور ایک نئی چیز خرید لاتے ہیں۔ بہتر ہے کہ اسے گھر پر رکھ چھوڑنے یا پھینک دینے کے مقابلے میں دوسروں کو دے دیا جائے۔ کیا آپ ایسی مثالیں دے سکتے ہیں جہاں کہ پلاسٹک کے سامان کا دوبارہ استعمال کیا جاسکتا ہے۔

### دوبارہ تیار کرنا (Recycle)

آپ نے دیکھا ہوگا کہ خاندان کے ذمہ دار افراد پلاسٹک کی پرانی یا ٹوٹی ہوئی اشیا کو فروخت کر دیتے ہیں۔ خوانچہ فروش ان چیزوں کا کیا کرتے ہوں گے؟ یہ لوگ ان چیزوں کو ری۔سیکل کے لیے متعلقہ افراد کے حوالے کر دیتے ہیں۔ ان سے بعض نئی اشیا بنائی جاتی ہیں۔ اس مقصد کے لیے ان کی صفائی اور بعض کیمیائی مرحلے ضروری ہوتے ہیں۔

● کیا پلاسٹک کی تمام اقسام ری۔سیکل کی جاسکتی ہیں؟  
دور حاضر میں پلاسٹک کے 60 ہزار اقسام ہیں۔ (مصنوعی)

مختلف اقسام استعمال کنندگان کی ضروریات کے پیش نظر بنائی جاتی ہیں۔ اس مقصد کے لیے ان کے کیمیائی اجزایا ان اجزاکے آمیزے استعمال ہوتے ہیں۔ کیا پلاسٹک کی ہزاروں قسموں کے لیے کوڈ ممکن ہے؟ ان تمام اقسام کے لیے ری۔سیکلنگ ہی تجارتی طور پر قابل عمل نہیں ہوتی چونکہ ان کی پیداوار کوڈڈ پلاسٹکس سے کم ہوتی ہے۔ عام طور پر کوڈ 1 اور کوڈ 2 ہی ری۔سیکل کیے جاسکتے ہیں۔

## بازیابی Recover

واضح رہے کہ سپریم کورٹ نے ٹھوس ناکارہ چیزوں کے مینجمنٹ کے لیے طریقہ کار بتایا ہے اور 2003 تک ملک کے تمام شہروں میں اس پر عمل آوری کی ہدایت دی ہے۔ بلدیات کی جانب سے جو کچرا جمع کیا جاتا ہے اس میں بڑا حصہ پلاسٹک اشیا ہی کا ہوتا ہے۔ بازیابی کا اصول (principle of recovery)، ٹھوس ناکارہ اشیا کو تلف کرنے میں اہم رول ادا کرتا ہے۔ ٹھوس ناکارہ اشیا کو برق، اور حرارت کے وسیلے میں تبدیل کرنا چاہیے۔ اس مقصد کے لیے حراری اور حیاتیاتی ذرائع استعمال میں لائے جاسکتے ہیں۔ کیا ضائع کی جانے والی ٹھوس اشیا کے سلسلے میں آپ کے گاؤں میں بھی کوئی کام ہوتا ہے؟ آپ 4R کے اصول کی توصیف کیسے کریں گے؟

شکل-18 میں بتایا گیا ہے، تو اس نشان کو آفاقی ری۔سیکلنگ سمبل کہتے ہیں جس سے واضح ہوتا ہے کہ یہ شے ری۔سیکلنگ کے قابل ہے۔



شکل-18 آفاقی ری۔سیکلنگ نشان

## ری۔سیکلنگ کے عمل میں کوڈس کی اہمیت

پلاسٹک کی ہر شے ایک مختلف کیمیائی عمل سے تیار ہوتی ہے۔ ری۔سیکلنگ کے دوران ایک ہی قسم کے کوڈ علاحدہ نہ کرنے کی صورت میں یہ عمل بے معنی ہو جائے گا۔ لہذا ایک ہی دفعہ میں ایسے کوڈس کے سامان کی ری۔سیکلنگ ہو جاتی ہے۔ اگر آپ PET بوتل کو دوسری اشیا کے ساتھ ملا دیں تو ری۔سیکلنگ کا کام بگڑ جائے گا۔ کیوں؟ سمجھائیے؟

## کوڈ کے بغیر پلاسٹک کا سامان

کیا پلاسٹک کی تمام اشیا پر ان کے اجزا سے متعلق کوئی کوڈ ہوتا ہے؟ پلاسٹک کے کھلونے، کمپیوٹر کے کی۔بورڈ اور بعض دیگر اشیا ایسی اشیا ہیں جو ری۔سیکلنگ کوڈنگ نظام کے قابل نہیں ہیں۔ پلاسٹک کی

## اہم نکات



اکریلک، مصنوعی ریشہ، بیک لائٹ، حیاتیاتی تحلیل اشیا (bio-degradable)، آمیزہ (blend)، سیلولوز، بھٹی، میلان، قدرتی ریشہ، حیاتیاتی غیرتحلیلی اشیا، نائیلان، پیٹر و کیمیکل، پلاسٹک، پالیمر، پالیامائیڈ، پالی تھین، پالستریان، ری۔سیکلنگ، ریشم کا کیڑا، ٹیری کاٹ، ٹیری لین، ٹیری اول، تھرمو پلاسٹک، تھرموسٹیٹنگ پلاسٹک، یونیورسل ری۔سیکلنگ سمبل۔



- مصنوعی ریشے ایسی بڑی اکائیوں سے تیار ہوتے ہیں جنہیں پالی مرس کہا جاتا ہے۔
- سیلولوز فائبر سے بنایا جانے والا مصنوعی ریشم ریان کہلاتا ہے۔
- نائیلان کو مصنوعی طور پر کونڈ، پانی اور ہوا جیسی اشیاء کے استعمال سے تیار کیا جاتا ہے۔
- پالستر مصنوعی ریشہ ہے۔
- اکرلیک مصنوعی اولن ہے جسے کونڈ، ہوا، پانی، روغنیا اور چونے کے پتھر سے تیار کیا جاتا ہے۔
- مصنوعی ریشوں کی تیاری کے لیے پٹر ویکیمیکل استعمال کیے جاتے ہیں۔
- عام طور پر استعمال ہونے والے مصنوعی ریشے ریان، نائیلان، پالستر اور اکرلیک ہیں۔
- مختلف ریشے اپنی مضبوطی، پانی کو جذب کرنے کی صلاحیت، جلنے کی خصوصیت، قیمت اور پائے داری میں مختلف ہوتے ہیں۔
- مصنوعی ریشے اور پلاسٹک ہماری زندگی کا جز لا ینفک ہے۔
- پلاسٹک کی ضائع شدہ اشیاء ماحول دوست نہیں ہوتیں۔
- پلاسٹک اشیاء کی تحلیل کے لیے ایک عرصہ درکار ہے۔
- مصنوعی ریشوں اور پلاسٹک اشیاء کی اچھی خصوصیات سے فائدہ اٹھائیے لیکن ماحول کو خطرات سے بچانے کے لیے اس کا دانش مندانہ استعمال کیجیے
- مصنوعی ریشے گھریلو سامان سے لے کر صحت و نگہداشت سے متعلق سامان تک ہماری زندگی کا حصہ ہیں۔
- بعض دفعہ مصنوعی ریشے (synthetic fibres) کو قدرتی اور مصنوعی ریشوں سے یکجا کیا جاتا ہے۔



## تصورات پر رد عمل

- 1- سمجھائیے کہ بعض ریشوں کو مصنوعی ریشے کیوں کہا جاتا ہے؟
- 2- اکرلیک سے بنی ہوئی اشیاء کی فہرست بنائیے۔
- 3- آفاقی ری سیکلنگ نشان اُتار کر اسکو واضح کیجئے۔
- 4- تھرموسٹنگ پلاسٹک کیا ہے؟ اس کی دو مثالیں دیجئے۔
- 5- وضاحت کیجئے کہ ذخیرہ کرنے کے بڑے برتنوں کو پلاسٹک سے تیار کیا جاتا ہے۔

## تصورات کا اطلاق

- 1- بتلائیے کہ مصنوعی ریشے نے ہماری روزمرہ زندگی کو کس طرح بدل ڈالا ہے؟
- 2- اگر برقی کھلے تھرمو پلاسٹک سے بنائے جائیں تو کیا ہوگا؟
- 3- پلاسٹک کی ناکارہ اشیاء کو موزوں طریقے سے تلف نہ کیا جائے تو کیا نتائج برآمد ہوں گے؟

- 4- ٹھوس نکارہ اشیاء / کچرے کی نکاسی کے لئے آپ کے علاقہ میں کیا اقدامات کئے جا رہے ہیں؟ آپ 4R اصول کی ستائش کس طرح کرو گے؟
- 5- ری سیکلنگ کے عمل کو ہم کہاں استعمال کرتے ہیں؟ یہ کس طرح فائدہ مند ہے مثالیں دیجیے؟
- 6- ساجد سرما کے موسم کی موزونیت سے اپنے والدین کے لیے کپڑے خریدنا چاہتا ہے۔ آپ اسے کس قسم کے کپڑے خریدنے کا مشورہ دیں وجوہات بتائیے۔

### غور و فکر پر مبنی اعلیٰ درجے کے سوالات

- 1- انسانوں نے قدرتی ریشوں کے متبادل کی تلاش کیوں کی؟
- 2- اگر ہم پلاسٹک نہ بنائیں تو کیا ہوگا؟
- 3- تھر مو پلاسٹک، تھر موسیٹنگ پلاسٹک سے زیادہ ماحول دوست ہوتا ہے، سمجھائیے۔
- 4- 4R کے اصول کی وضاحت کیجیے۔
- 5- پلاسٹک کا بے تحاشہ استعمال حیاتی تنوع کے لیے خطرے کا انتباہ ہے۔ اس کی روک تھام کے لیے سرکاری اور غیر سرکاری تنظیموں کی جانب سے کیا اقدامات کئے جا رہے ہیں؟

### کثیر جوابی سوالات

- 1- ریان اس سے تیار کیا جاتا ہے۔  
( ) (a) کونلہ (b) آکسیجن (c) فلاکس (d) سیلولوز
- 2- کپڑوں پر لیبل کی ضرورت اس لئے ہوتی ہے۔  
( ) (a) قانون سے مطلوب (b) ریشوں کے مقدار کی شناخت (c) a اور b دونوں (d) ان میں سے کوئی نہیں
- 3- ایسی اشیاء جو قدرتی طور پر تحلیل نہیں ہوتیں۔  
( ) (a) غیر حیاتیاتی تحلیل اشیاء (b) حیاتیاتی تحلیل اشیاء (c) پالیسٹر (d) نائیلان
- 4- یہ علامت ظاہر کرتی ہے۔  
( ) (a) PET (b) HDPE (c) LDPE (d) دیگر
- 5- حسب ذیل میں کونسا ریشہ قدرتی ہے۔  
( ) (a) ریان (b) نائیلان (c) پالیسٹر (d) ریشم

## مجوزہ تجربات (Suggested Experiment)

- 1- شعلہ کی جانچ کے ذریعہ تھرموپلاسٹک اور تھرموسٹیک کی شناخت کے لئے تجربہ انجام دیجئے۔
- 2- بال، اولن، ریشم، کاغذ، سوتی دھاگا، پلاسٹک کا ٹکڑا، سوٹر کا ریشم، سی کا ایک ٹکڑا لیتے ہوئے شعلے کی جانچ کیجئے۔ بو اور شے کے پھلنے کی نوعیت پر ان اشیاء کو قدرتی اور مصنوعی ریشموں میں علاحدہ کیجئے۔

## مجوزہ پراجیکٹ (Suggested Project)

- 1- مختلف مصنوعی ریشموں کا ایک جدول بنائیے جو گھریلو اشیاء کی تیاری میں کام آتے ہیں؟
- 2- روزمرہ زندگی میں استعمال ہونے والے تھرموپلاسٹک اور تھرموسٹیک سے بنی اشیاء کی تصاویر اکٹھا کیجئے اور ایک پوسٹر تیار کیجئے۔
- 3- ری۔ سیکلنگ کوڈس اور پلاسٹک کے نام سے متعلق ایک چارٹ تیار کیجئے اور بتائیے کہ مختلف گھریلو اشیاء میں ان کا کیا استعمال ہے اور انہیں ری۔ سیکل کیا جاسکتا ہے یا نہیں۔ ری۔ سیکل کرنے پر کونسی اشیاء بنائی جاسکتی ہیں؟

☆☆☆☆☆☆

# دھاتیں اور ادھاتیں

## Metals and non metals

سبق

4



● کیا آپ میں سے کسی نے فولاد (اسٹیل) کو دھاتوں کی فہرست میں شامل کیا ہے۔

● کیا آپ سوچتے ہیں کہ فولاد (اسٹیل) ایک دھات ہے۔ ہم اس باب میں دھاتوں کی خصوصیات کا مشاہدہ کریں گے اور آخر میں آپ اس سوال کا جواب دینے کے قابل ہوں گے۔ ہم مادے کی ایک اور قسم ”ادھاتیں“ کا بھی مطالعہ کریں گے۔ جو آپ کے لیے نیا ہو سکتا ہے۔

اب! آپ دھاتوں کی اپنی فہرست کا بغور مشاہدہ کیجئے

- کیا یہ تمام دھاتیں ایک جیسی نظر آتی ہیں؟
- کیا ان تمام دھاتوں میں چمک پائی جاتی ہے؟
- کیا یہ تمام سخت ہوتی ہیں یا نرم؟
- کیا یہ تمام آسانی سے ٹوٹی ہیں؟
- کیا ہم ان اشیاء کو ان کی خصوصیات کی بناء پر انہیں دو گروپوں میں تقسیم کر سکتے ہیں۔

اس باب میں ہم ان دو گروپوں کو معلوم کرنے کی کوشش کریں گے اور اس کے بعد ان کا تفصیلی جائزہ اور موازنہ کریں گے۔

### طبعی خواص:

اس سبق کی شروعات سے قبل، آپ کو لوہے کے ٹکڑوں (لوہے کے کیلے)، تانبہ، زنک، سلفر، کاسٹوف، المونیم گرافائٹ (HB پینسل کی نوک) میگنیشیم اور آئیوڈین کو اکٹھا کرنے کی ضرورت ہوگی تاکہ مشغلے عمل میں لائے جاسکیں

● ہم پچھلی جماعتوں میں روزمرہ زندگی میں استعمال ہونے والے چند مادوں کے متعلق پڑھ چکے ہیں۔ مثال کے طور پر ہم قدرتی ریشے اور ان کی خصوصیات، مٹی اور اس کی خصوصیات اور ساتھ ہی ترشے، اساس اور نمک کا مطالعہ کر چکے ہیں اس کے علاوہ ہمارے اطراف و اکناف وقوع پذیر تبدیلیوں جیسے لوہے کا زنگ لگنا وغیرہ سے متعلق معلومات بھی حاصل کر چکے ہیں اس باب میں ہم مادے کی ایک اور قسم کے بارے میں معلومات حاصل کریں گے جس کو ”دھات“ کہا جاتا ہے۔

● آپ المونیم، تانبہ، سونا، لوہا جیسی دھاتوں کے بارے میں جانتے ہیں۔ کیا آپ چند ایسی اشیاء کے نام بتا سکتے ہیں جو دھاتوں سے بنی ہوئی ہوں؟

● شکل: (1) کا مشاہدہ کیجئے۔ اور ان دھاتوں کے نام بتانے کی کوشش کیجئے جن سے یہ اشیاء بنی ہیں۔ اس فہرست میں مزید دھاتوں کا اضافہ کیجئے۔ جن کو آپ جانتے ہیں۔



شکل - 1

● آپ نے پہلا جواب ”سونا“ دیا ہوگا اور آپ میں سے کچھ نے المونیم، چاندی، سیسہ، لوہا، تانبہ، ٹن اور پارہ وغیرہ کا اضافہ کیا ہوگا۔



## ظاہری شکل:

ہم جانتے ہیں کہ آئینہ میں چمک پائی جاتی ہے۔  
کیا ایک آئینے کو دھات کہا جاسکتا ہے؟  
نہیں! لہذا کسی شے کو دھات قرار دینے کیلئے کئی خصوصیات پر  
غور کرنے کی ضرورت ہوگی۔

## گرج (Sonority)

امجد لوہے کے جیومیٹری باکس لے جاتے ہوئے۔ اچانک  
پھسل کر گر گیا۔ اس نے مشاہدہ کیا کہ جب باکس سخت فرش سے ٹکراتا ہے تو  
جھنجھناہٹ کی آواز پیدا ہوتی ہے۔ جو ایک گھنٹی کی آواز کے مماثل ہوتی  
ہے۔ (شکل-2 دھاتی گھنٹہ)

کیا آپ نے مشاہدہ کیا کہ اسکول کی گھنٹی اور مندروں کی گھنٹی  
کس شے (مادے) سے بنی ہوئی ہوتی ہے۔  
ہم اسکول میں لکڑی کی گھنٹی کیوں استعمال نہیں کرتے۔  
کیا تمام اشیاء سخت سطح سے ٹکرانے پر آواز پیدا کرتی ہیں  
آئیے معلوم کرتے ہیں

## مشغلہ-2

### چند مادوں سے پیدا ہونے والی آوازوں کا مشاہدہ



شکل-2

فرش پر ایک کوئلہ کا ٹکڑا گرائیے اور پیدا ہونے والی آواز کو سنئے۔  
کیا آپ کو یہ آواز گرج دار لگتی ہے؟  
زنک، تانبہ، المونیم، میگنیشیم، سلفر، کاربن کے پاکس  
اور آیوڈین کے ٹکڑوں کو سخت سطح پر ایک کے بعد دیگرے گرائیے اور پیدا  
ہونے والی آواز کو غور سے سنئے۔ اپنے مشاہدات کو ذیل کے جدول - 2  
میں درج کیجئے۔

ہم نے پچھلی جاعتوں میں پڑھا ہے کہ وہ مادے جن کی سطح  
روشن ہوتی ہے اور جو نور کا انعکاس کرتے ہیں انہیں چمکدار مادے اور جن  
مادوں میں چمک نہیں ہوتی ان کو غیر چمکدار مادے کہتے ہیں۔

## مشغلہ-1

### چند مادوں کے رنگ اور ان کی ظاہری ہیئت کا مشاہدہ

آپ نے جن اشیاء کے ٹکڑوں کو اکٹھا کیا ہے ان کا مشاہدہ  
کیجئے۔ ان کے رنگ کو دیکھئے اور بتائیے کہ یہ چمکدار ہیں یا غیر چمکدار، اپنے  
ان مشاہدات کو ذیل میں دیئے گئے جدول-1 میں درج کیجئے۔ اگر ان  
مادوں کی سطح میلی ہو تو اس کو (Sand Paper) ریگ مال سے  
صاف کیجئے۔

## جدول-1

اشیاء	ظاہری ہیئت (چمکدار / غیر چمکدار)	رنگ
لوہا		
زنک		
تانبہ		
سلفر		
المونیم		
کاربن		
میگنیشیم		
آیوڈین		

جدول میں آپ کے مشاہدات یہ بتاتے ہیں کہ کچھ مادے چمکدار ہیں اور  
کچھ مادے غیر چمکدار ہیں۔

وہ کونسی اشیاء ہیں جو ریگ مال (Sand Paper) سے صاف  
کرنے کے بعد بھی نہیں چمکتی۔

عام طور پر دھاتیں چمکدار ہوتی ہیں لیکن اس کا یہ مطلب نہیں  
کہ تمام مادے جن میں چمک پائی جاتی ہے وہ دھاتیں ہیں۔

## تورق (Malleability)

کیا آپ نے کبھی مٹھائی پر لگائی جانے والی چاندی کی پتلی پرت اور غدیہ نئے ظ (Pack) کرنے کیلئے استعمال ہونے والی المونیم کی پرت کا مشاہدہ کیا ہے؟

ایک لوہار کو کام کرتے ہوئے دیکھئے۔ وہ گرم سُرخ لوہے کے ٹکڑے کو اس وقت تک بار بار پیٹتا ہے جب تک کہ اس کی شکل تبدیل نہ ہو جائے۔

کیا آپ اسی طرح کی تبدیلی کسی مٹی کے جسم کو پیٹ کر لاسکتے ہیں۔ تمام مادوں کو مطلوبہ اشیاء کی تیاری کے لیے پتلی پرتوں میں تبدیل نہیں کیا جاسکتا۔

### مشغلہ - 3

### مادے کی تورق کی خاصیت کی شناخت کیجئے

ایک ہتھوڑی لیجئے اور مشغلہ 2- میں استعمال کی گئیں اشیاء کے نمونوں کو پیٹئے اور ان میں ہونے والی تبدیلیوں کا مشاہدہ کیجئے۔ اپنے مشاہدات کو جدول 3- میں درج کیجئے۔

### جدول - 3

مشاہدہ کردہ تبدیلی	شے کا نام
چپٹا ہوتا ہے	لوہا، -----
ٹوٹ جاتا ہے / سفوف بنتا ہے	
کوئی تبدیلی نہیں ہوتی	

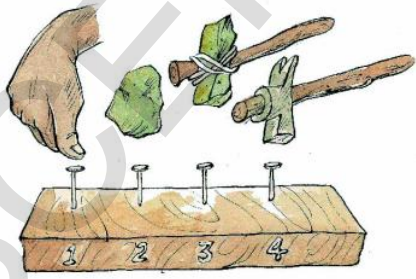

اوزار بکٹری اور پتھر کے اوزار سے کافی زیادہ مضبوط تھے۔ ان دھاتوں کی صرف یہی خوبی نہیں تھی کہ وہ کافی مضبوط تھے بلکہ ان کو آگ پر گرم کر کے پگھلایا یا کسی بھی شکل میں ڈھالا جاسکتا تھا۔ لہذا ان دھاتوں کے استعمال سے ہمہ اقسام کے اوزار اور ہتھیار بنانا ممکن ہوا۔

## جدول-2

اشیاء کا نمونہ جو آواز پیدا کرتا ہے	اشیاء کا نمونہ جو آواز پیدا نہیں کرتا

● وہ مادے جو سخت سطحوں سے ٹکرا کر آواز پیدا کرتے ہیں؟ ان میں کیا مماثلت پائی جاتی ہے؟

آپ نے یہ غور کیا ہوگا کہ ان میں چند مادے آواز پیدا کرتے ہیں اور چند آواز پیدا نہیں کرتے۔ ایسے مادے جو جھنجھناہٹ کی آواز پیدا کرتے ہیں انہیں گرج پیدا کرنے والے مادے کہا جاتا ہے۔ عام طور پر دھاتیں سخت سطحوں سے ٹکرا کر گرج دار آواز پیدا کرتی ہیں۔ دھاتوں کے علاوہ جو مادے ہیں وہ عموماً گرج نہیں پیدا کر سکتے۔

چمک اور گرج جیسی خصوصیات کا تعلق دھاتوں سے ہے لیکن یہ ضروری نہیں کہ تمام دھاتیں ان خصوصیات کی حامل ہوں۔ مثال کے طور پر پارہ ایک دھات ہے لیکن آواز نہیں پیدا کرتی یعنی گرج نہیں پیدا کرتی۔

● دھات کی کوئی خاصیت انسان کو متوجہ کرتی ہے؟ دور قدیم کے اوزار کی کہانیوں سے آپ کو اشارہ ملے گا۔

## دور قدیم کے اوزار کی کہانی

کیا آپ سوچتے ہیں کہ اوزار ہمیشہ دھاتوں ہی سے بنائے جاتے تھے؟ دور قدیم کے لوگ اپنے اطراف آسانی سے دستیاب ہونے والی اشیاء کے اوزار بناتے تھے۔ جیسے لکڑی اور پتھر بعد کے زمانے میں انہوں نے جانوروں کی ہڈیوں کا استعمال کیا۔

اس کے بعد انہوں نے لوہے اور تانبہ کی دریافت کی۔ لوہے اور تانبہ سے بنائے گئے

کیا آپ نے جدول - 4 میں دیئے گئے دھاتوں کے تاروں کا مشاہدہ کیا؟  
 اگر آپ نے کہیں دیکھا ہے تو ”ہاں“ لکھئے۔  
 آپ اپنے استاذ دوستوں اور بزرگوں سے یہ جاننے کی کوشش کریں کہ کونسی اشیاء کو تار بنانے کیلئے استعمال کیا جاتا ہے۔  
 اوپر کے جدول سے آپ یہ نتیجہ اخذ کر سکتے ہیں کہ چند اشیاء کو تار میں ڈھالا جاسکتا ہے اور چند اشیاء کے تار نہیں بنائے جاسکتے۔



شکل - 5

مادے کی وہ خاصیت جس سے اس کو باریک تاروں میں تبدیل کیا جاسکتا ہے تمد (Ductility) کہلاتی ہے۔ تقریباً تمام دھاتیں تمد کی خاصیت رکھتی ہیں۔  
 کیا کسی بھی دھات سے بنے ہوئے تاروں کو برقی دور (Electric Circuit) بنانے کے لیے استعمال کیا جاسکتا ہے؟  
 آئیے دھاتوں کی ایک اور خاصیت کی وضاحت کرتے ہیں

### برقی موصلیت (Electrical Conductivity)

آپ نے ایک الیکٹریشن (Electrician) کو اسکرو ڈرائیور کا استعمال کرتے ہوئے دیکھا ہوگا  
 اس میں کون کونسی اشیاء ہوتی ہیں۔  
 الیکٹریشن کے اسکرو ڈرائیور میں دھاتی دستے کیوں نہیں ہوتا؟

لئے گئے نمونوں کے چند ٹکڑوں کو زیادہ زور سے پٹینے پر چبٹے ہوتے ہیں۔ چند نمونے ٹکڑے ٹکڑے ہو گئے یا سفوف بن گئے۔ ایسی اشیاء جن کو پتلی پرتوں میں تبدیل کیا جاسکتا ہے توڑتی مادے کہا جاتا ہے۔  
 توڑتی (چمک) دھات سے تعلق رکھنے والی ایک خصوصیت ہے۔  
 آپ نے لوہے کے معاملہ میں کیا مشاہدہ کیا؟ آپ اسکو چپٹا نہ کر پائے ہوں لیکن ایک لوہا اس کو چپٹا کر سکتا ہے۔ وہ اسکو پٹینے سے پہلے گرم کرتا ہے۔ لہذا ہم کہہ سکتے ہیں کہ مادے میں توڑتی کی صلاحیت مختلف ہوتی ہیں۔ دھاتیں جیسے المونیم، چاندی اور سونا بہت زیادہ توڑتی صلاحیت رکھتی ہیں۔



شکل - 4

### تمد (Ductility)

روزمرہ زندگی میں ہم مختلف موقعوں پر تاروں کا استعمال کرتے ہیں جدول - 4 میں دیئے گئے نمونوں پر غور کیجئے۔

جدول - 4

نمونہ	کیا ہم انہیں تار میں تبدیل کر سکتے ہیں (ہاں/نہیں)
لوہا	ہاں
زنک	
تانہ	
سلفر	
المونیم	
کاربن	
میگنیشیم	
آیوڈین	

## مشغلہ - 4

### کسی مادے میں برقی موصلیت کی شناخت

ایک خشک خانے یا بیٹری اور بلب سے ایک برقی دور بنائیے (پچھلی جماعت کے ابواب سے سادہ برقی دور کا اعادہ کیجئے) ایک لوہے کے کیلے کے ذریعے برقی دور کو مکمل کیجئے۔

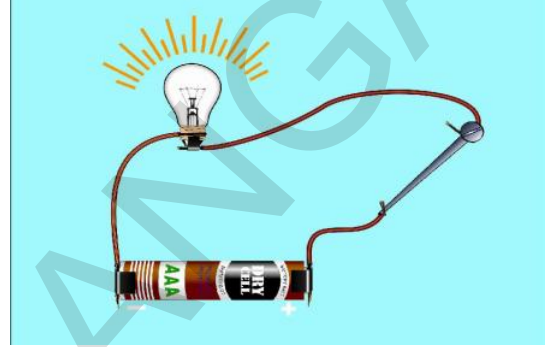

## شکل - 6

مشاہدہ کیجئے کہ بلب روشن ہوگا یا نہیں؟

ذیل کے جدول - 5 میں اپنے مشاہدات کو درج کیجئے۔ اسی تجربہ کو دیگر اشیاء استعمال کرتے ہوئے دہرائیے۔ اور اپنے مشاہدات کو جدول - 5 میں درج کیجئے

## جدول - 5

نمونہ	بلب روشن ہوا (ہاں / نہیں)
لوہا	
زنک	
تانہ	
سلفر	
المونیم	
کاربن	
میگنیشیم	
آیوڈین	

● کیا تمام نمونوں کے استعمال سے بلب روشن ہوا؟  
ایسی اشیاء جن سے برقی رو گذر سکتی ہے اور انہی کے ذریعے بلب روشن ہوتا ہے موصل کہلاتی ہیں۔ کئی دھاتیں جیسے لوہا، تانہ، المونیم، اچھے موصل برقی ہیں۔

● ایک الکٹریشن سے ملاقات کیجئے اور اس کے اوزار کے دستوں کا مشاہدہ کیجئے

● کیا اس کے اوزار کے دستے ایک ہی مادے سے بنے ہیں؟ اگر نہیں تو کیوں؟

● نوٹ کیجئے ان اوزار کو استعمال کرنے کے دوران کیا احتیاط برتنا ہوگا۔

● برقی اور پکوان میں استعمال ہونے والے برتنوں کے دستے دھاتوں سے بنے نہیں ہوتے برقی اوزار میں ایصال برقی ہوتا ہے۔

● پکوان کے برتنوں میں کس چیز کا ایصال ہوتا ہے۔

## سوچیے اور تبادلہ خیال کیجئے۔



سلفر/کاربن/آیوڈین کے استعمال سے آپ برقی دور کیسے مکمل کریں گے؟ وہ سفوف بھی ہو سکتے ہیں۔ اسٹرا (Straw) کو ان سے مکمل بھر لیجئے اور ایسے اسٹرا کو دھاتی تار کے طور پر استعمال کیجئے۔ یا کوئی اور طریقہ سوچیے۔

## مشغلہ - 5

### دھاتوں میں ایصال حرارت کا مشاہدہ

ایک لوہے کی سلاخ لیجئے۔ موم کی مدد سے اس پر کچھ پن (Alpins) چپکائیے۔ (شکل - 7 دیکھئے)۔ اس سلاخ کو ایک ایستادہ پرکس دیجئے۔ جیسا کہ شکل - 7 میں بتایا گیا ہے۔ سلاخ کے ایک سرے کو اسپرٹ لیمپ کی مدد سے گرم کیجئے اور دیکھئے کہ پنس کس طرح نیچے گرتی ہیں؟

- پن نیچے کیوں گرتی ہیں؟
- کونسے سرے سے پنیں پہلے گریں گی؟
- اس کی کیا وجہ ہو سکتی ہے؟

دھاتوں کے لئے ہم نے یہ معلوم کیا کہ ان میں چمک، گرج، لچک، ملائمت، ایصال حرارت اور ایصال برق میں سے اکثر خصوصیات پائی جاتی ہیں۔ عام طور پر ادھاتوں میں یہ خصوصیات نہیں پائی جاتیں۔

## کیمیائی خصوصیات (Chemical Properties)

ہم نے اب تک جن خصوصیات کا مطالعہ کیا ہے ان کو طبعی خصوصیات کہا جاتا ہے یہ خصوصیات کسی شے کو صرف دھات یا ادھات قرار دینے کے لئے پہچان کا ذریعہ ہیں۔ یہ بالکل حتمی نہیں ہیں۔ یہ جاننے کے لئے کہ کوئی دیا گیا نمونہ، دھات ہے یا نہیں اس کے کیمیائی خواص کا مطالعہ بھی ضروری ہوگا۔ آئیے ہم دیکھتے ہیں کہ جب دھاتیں اور ادھاتیں کسی دوسری اشیاء سے تعامل کرتی ہیں تو کیا ہوتا ہے؟

## آکسیجن سے تعامل

تجربہ گاہی مشغلہ



**مقصد:** دھاتوں اور ادھاتوں سے آکسیجن کے تعامل کو معلوم کرنا  
**درکار اشیاء:** دھات کا ایک نمونہ (میگنیشیم) ادھات کا نمونہ (سلفر) اسپرٹ لیپ یا بنسن برنز اور تمس کا غندو وغیرہ۔

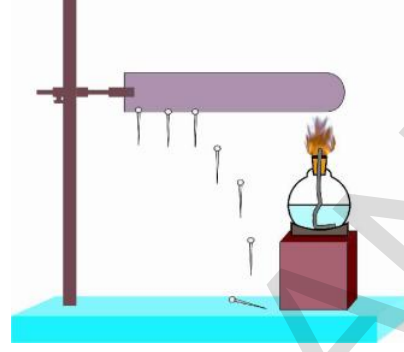

شکل - 7

آپ جانتے ہیں کہ پنس (Pins) نیچے گرتی ہیں کیونکہ لوہے کی سلاخ کے ایک سرے کو فراہم کردہ حرارت آگے بڑھتے ہوئے موم کو پگھلاتی ہے۔ شعلہ کے قریب پایا جانے والا موم پہلے پگھلتا ہے۔ اس تجربہ سے صاف ظاہر ہوتا ہے کہ حرارت شے کے ایک سرے سے دوسرے سرے تک منتقل ہوتی ہے۔ شے کی اس خاصیت کو ایصال حرارت کہتے ہیں۔ تمام دھاتوں میں ایصال حرارت ہوتا ہے۔

تمام اشیاء میں ایصال حرارت مساوی نہیں ہوتی۔ لوہا، تانبہ اور المونیم کو پکوان کے برتن بنانے کے لیے استعمال کیا جاتا ہے کیونکہ ان میں ایصال حرارت بہت زیادہ ہوتی ہے۔  
یہ کیجئے۔

انجام دیئے گئے تمام تجربوں کی بنیاد پر ذیل کے جدول کو مکمل

کیجئے۔

جدول - 6

شے	چمک	گرج	ایصال حرارت	ایصال برق	لچک	ملائمت
لوہا						
زنک						
تانبہ						
سلفر						
المونیم						
کاربن						
میگنیشیم						
آیوڈین						

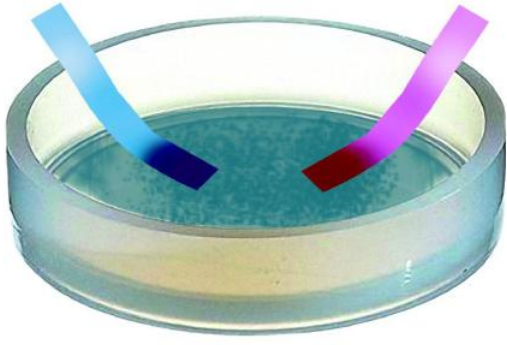

شکل - 8

### طریقہ عمل :

- ✓ میگنیشیم کے تار کا ایک ٹکڑا لیجئے۔ اس کی طبعی ہیئت نوٹ کیجئے
- اب اس کو جلائیے۔ جلنے کے بعد اس کی طبعی ہیئت پر غور کیجئے۔
- میگنیشیم کی راکھ کو ایک امتحانی ٹلی میں لیجئے، اور اس میں تھوڑا سا کشید کیا ہوا پانی ڈالیے۔ سرخ اور نیلے تمس کا غلظت پر اس محلول کے اثر کو جانچ لیجئے اور جدول - 7 میں نوٹ کیجئے۔

### جدول - 7

نمونہ	تعالل سے پہلے طبعی ہیئت	تعالل کے بعد طبعی ہیئت	لتمس کا غلظت پر اثر
میگنیشیم سلفر			



- ✓ ایک جلانے والے تچھے میں تھوڑا سا سلفر کا سفوف لیجئے اور اسکو گرم کیجئے (ایک دھاتی ڈھکن اور تار کی مدد سے چھپچھپائیے۔)
  - ✓ جیسے ہی سلفر جلنا شروع ہوگا اس تچھے کو کسی استوانے میں رکھیے اور اس استوانے کو بند کیجئے تاکہ پیدا ہونے والی گیس خارج نہ ہو سکے۔ کچھ دیر بعد استوانے سے چھپچھپائیے اسطرح کے گیس باہر نہ نکلنے پائے اس استوانے میں تھوڑا سا پانی ڈالیے اور فوراً اس کو اچھی طرح ہلائیے سرخ اور نیلے تمس پیپر پر اس محلول کے اثر کی جانچ کیجئے اور جدول - 7 میں نوٹ کیجئے۔
- (خارج ہونے والی گیسوں کو مت سوگئے یہ نقصان دہ ہوتی ہیں)



اور

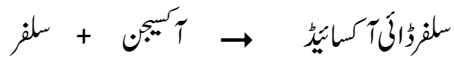

• آپ نے کہا مشاہدہ کیا؟

جب ہم دیئے ہوئے نمونوں کو جلاتے ہیں تو وہ ہوا میں موجود آکسیجن سے تعال کرتے ہیں اور محاصلات بنتے ہیں۔ آئیے دیکھتے ہیں۔

دوسری دھاتوں پر بھی اسی طرح کا عمل ہوتا ہے۔ میگنیشیم کا ٹکڑا چکمدار ہوتا ہے۔ اس کو ہوا میں کھلا رکھا جاتا ہے تو اس کی چمک ختم ہو جاتی ہے چاندی کی اشیاء اور زیور کالے پڑ جاتے ہیں تا مہ کے مجسمے، برتن ہلکے سبز رنگ میں تبدیل ہو جاتے ہیں۔ تمام دھاتیں ہوا سے تعامل کرتی ہیں لیکن ”سونے“ کے زیورات ماند نہیں پڑتے۔

● اس کی وجہ کیا ہو سکتی ہے؟

لہذا مختلف دھاتیں ہوا کے اجزاء سے مختلف انداز میں تعامل کرتی ہیں جس کی شرح تعامل اور شرائط مختلف ہوتی ہیں۔ کچھ دھاتیں ایسی ہوتی ہیں جو کہ ہوا کے اجزاء سے تعامل نہیں کرتیں ”سونا“ اور ”پلاٹینیم“ ایسی دھاتیں ہیں جن کو زنگ نہیں لگتا۔

### پانی سے تعامل

نوٹ: اس تجربہ کو بیچرا انجام دیں۔ سوڈیم بہت زیادہ عامل ہوتا ہے اور اسے استعمال کرتے ہوئے کوئی تجربہ جو کھم بھرا ہو سکتا ہے طلباء اس تجربہ کا تھوڑے فاصلے سے مشاہدہ کریں۔

ایک 500 ملی لیٹر یا اس سے بڑا منقارہ (Beaker) لیجئے۔ اس کو پانی سے نصف بھر دیجئے۔ کیروسین میں رکھے گئے سوڈیم کو لیجئے اور اس کو تقطیری کاغذ پر رکھیے تاکہ یہ کیروسین کو جذب کر لے۔ اس سوڈیم سے بہت ہی چونا ٹکڑا کاٹ لیجئے۔



شکل - 9

مذکورہ بالا تمام تعاملات کے محاصلات آکسائیڈس ہیں لیکن ان کی نوعیت ایک جیسی ہی ہے میگنیشیم کے آکسائیڈس سرخ لٹمس کو نیلے لٹمس میں تبدیل کرتے ہیں جبکہ سلفر کے آکسائیڈ نیلے لٹمس کو سرخ میں تبدیل کرتے ہیں۔

ان معلومات کی بناء پر آپ کہہ سکتے ہیں کہ میگنیشیم آکسائیڈ اساسی اور سلفر ڈائی آکسائیڈ ترشٹی ہوتے ہیں۔

ہم ان تعاملات سے یہ نتیجہ اخذ کر سکتے ہیں کہ ادھاتیں آکسیجن سے تعامل کر کے آکسائیڈ بناتی ہیں جو ترشٹی ہوتے ہیں اور زیادہ تر دھاتیں آکسیجن سے تعامل کر کے آکسائیڈ بناتے ہیں جو کہ اساسی ہوتے ہیں۔



کیا آپ جانتے ہیں؟

کیا ہمارا جسم دھاتی ہے یا ادھاتی؟

انسانی جسم کا بیشتر حصہ پانی (H<sub>2</sub>O) سے بنا ہوا ہے۔ کیا یہ تعجب خیز بات نہیں کہ انسانی جسم کی بیشتر کمیت آکسیجن ہی ہے۔ اس کے بعد کاربن جو نامیاتی سالموں کی اکائی ہے دوسرے مقام پر ہے۔ 99% انسانی جسم کا مادہ صرف 6 عناصر سے مل کر بنا ہے۔ آکسیجن (65%)، کاربن (18%)، ہائیڈروجن (10%)، نائیٹروجن (3%)، کیلشیم (1.5%)، فاسفورس (1.0%)۔ کیا اب ہم فیصلہ کر سکتے ہیں کہ ہمارا جسم دھات ہے یا ادھات۔

### دھاتوں کو زنگ لگنا (Rusting of Metals)

ہم جماعت ہفتم میں لوہے پر زنگ لگنے کے عمل کا تفصیلی جائزہ لے چکے ہیں۔ لوہے کو جب ہوا میں کھلا رکھا جاتا ہے تو ہوا میں موجود آکسیجن اور بخارات کے ساتھ تعامل سے لوہے کو زنگ لگتا ہے۔ جب لوہے کی سطح پر زنگ کیا جاتا ہے تو لوہا ہوا سے تعامل نہیں کر پاتا اور زنگ سے محفوظ رہتا ہے۔ لوہے پر لگائے ہوئے رنگ کو کھروچ کر نکلنے پر اس حصے پر زنگ لگ جائے گا۔

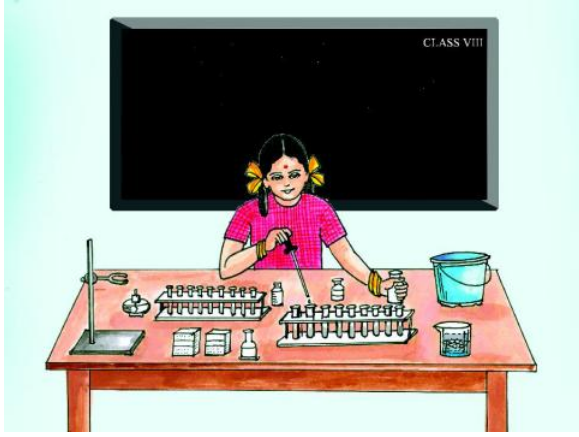

شکل - 10

تعاملات کا مشاہدہ کیجئے اگر کوئی تعامل نہ ہو تو امتحانی ٹلی کو ہلکا سا گرم کیجئے۔ تب بھی کوئی تعامل نہ ہو تو 5 قطرے مرکب ہائیڈروکلورک ترشہ ڈالئے۔ اب ایک جلتی ہوئی اگرہتی کو امتحانی ٹلی کے قریب لائیے اور مشاہدہ کیجئے کہ کیا ہوتا ہے۔ اپنے مشاہدات کو جدول - 8 میں درج کیجئے۔

• کیا آپ ان تعاملات میں کوئی فرق محسوس کر رہے ہیں؟  
• آپ جلتی ہوئی تیلی کے ساتھ کب ٹھپ کی آواز سنیں گے؟  
یہ آواز ہائیڈروجن کی موجودگی کی نشاندہی کرتی ہے  
ہم نے یہ معلوم کیا کہ کچھ دھاتیں ہلکے ہائیڈروکلورک ترشہ سے تعامل کر کے ہائیڈروجن کو خارج (آزاد) کرتی ہیں لیکن ادھاتیں عام طور پر ترشوں سے تعامل نہیں کرتیں۔

تجربات کو سلفیورک ترشے کے ساتھ دہرائیے اور آپ کے مشاہدات جدول 8 میں درج کیجئے۔

### دھاتوں کی عاملیت

آپ نے یہ دیکھا ہے کہ چند دھاتیں ہوا سے تعامل کرتی ہیں اور چند دھاتیں ہوا سے تعامل نہیں کرتیں بعض دھاتیں جیسے میگنیشیم تیز رفتار تعامل کرتی ہیں اور چاندی تانبہ جیسی دھاتیں ہوا سے سست رفتار تعامل کرتی ہیں اسی طرح مختلف دھاتوں کو پانی اور ترشوں سے تعامل کے لئے مختلف شرائط درکار ہیں۔ آئیے ہم عاملیت کو مزید واضح کرتے ہیں۔

باقی سوڈیم کو دوبارہ کیرو سین میں ڈال دیجئے۔ منقارہ (Beaker) سے دور کھڑے ہو کر چمٹے کے ذریعہ سوڈیم کے چھوٹے ٹکڑے کو پانی میں ڈالیئے۔ سوڈیم کا ٹکڑا دھماکے کی آواز کے ساتھ پانی پر تیزتا ہے جس سے اس بات کا اندازہ ہوتا ہے کہ سوڈیم پانی سے سرعت کے ساتھ تعامل کرتا ہے۔

تبادل کے بعد تمس کاغذ پر اس محلول کے اثرات کو نوٹ کیجئے۔ اس تجربہ کو لوہے اور المونیم کے ساتھ دہرائیے آپ کو پانچ منٹ بعد بھی کوئی فرق نظر نہیں آئیگا چونکہ دھاتیں پانی سے بہت سست رفتار تعامل کرتی ہیں

• ادھاتیں پانی سے کس طرح تعامل کرتی ہیں؟  
عام طور پر ادھاتیں پانی سے تعامل نہیں کرتیں۔

### ترشوں کے ساتھ تعاملات

#### جدول - 8

نمونے	ہلکے ہائیڈروکلورک ترشے سے تعامل	ہلکے سلفیورک ترشے سے تعامل
لوہا		
جست		
تانبہ		
سلفر		
المونیم		
کاربن		
میگنیشیم		
آیوڈین		

جدول - 8 میں دیئے گئے نمونوں کو الگ الگ امتحانی ٹلیوں میں لیجئے۔ ڈراپر (Dropper) کی مدد سے ہر امتحانی ٹلی میں 5ml ہلکایا ہائیڈروکلورک ترشہ ڈالیئے۔



ان تبدیلیوں کی وجوہات کیا ہو سکتی ہیں؟  
 منقارہ (Beaker) 'a' میں زنک، کاپر سلفیٹ سے  
 کاپر (تانہ) کو ہٹا کر اس کی جگہ لے لیتا ہے اور زنک سلفیٹ تیار کرتا  
 ہے۔ یہ مرکب (یعنی زنک سلفیٹ) بے رنگ ہوتا ہے اسی طرح  
 منقارہ (Beaker) 'b' میں لوہا، تانہ کی جگہ لیتا ہے اور آئرن سلفیٹ  
 کے ہلکے سبز رنگ کو ظاہر کرتا ہے۔

کاپر + زنک سلفیٹ → زنک + کاپر سلفیٹ

کاپر + آئرن سلفیٹ → آئرن + کاپر سلفیٹ

بیکر (Beaker) 'a' اور 'b' میں ہونے والے تعامل کی  
 طرح کیا بیکر 'c' میں جست کی جگہ تانہ نے، بیکر 'd' میں کاپر کی جگہ آئرن  
 نے اور بیکر 'e' میں جست کی جگہ لوہے (آئرن) نے لے لی ہے؟  
 کیا آپ نے بیکر 'e' اور 'd' میں کوئی تبدیلی محسوس کی؟  
 چونکہ دیگر تین بیکرس (c, d, e) میں کوئی تبدیلی واقع نہیں ہوئی  
 ہم یہ نتیجہ اخذ کرتے ہیں کہ۔

(i) تانہ، زنک کو زنک سلفیٹ سے نہیں ہٹا سکتا۔

(ii) تانہ، فیرس سلفیٹ سے، آئرن (لوہا) کو نہیں ہٹا سکتا۔

(iii) آئرن (لوہا)، زنک سلفیٹ سے، زنک کو نہیں ہٹا سکتا۔

مندرجہ بالا تعاملات سے ہم یہ سمجھ سکتے ہیں کہ طاقتور عامل ایک  
 کم طاقتور عامل کی جگہ لے سکتا ہے لیکن ایک کم طاقتور عامل زیادہ طاقتور  
 عامل کی جگہ نہیں لے سکتا جس کی وجہ سے منقارہ (Beaker) 'c' اور 'e' f  
 میں کوئی تعامل واقع نہیں ہوا۔

### ادھاتوں کے چند استعمالات

ہم ادھاتوں کے استعمال سے واقفیت رکھتے ہیں۔ اسی طرح  
 سے ادھاتیں بھی کافی کارآمد ہوتی ہیں۔ تین ادھاتیں جن کا مطالعہ اب  
 تک کیا گیا ہے سلفر، کاربن اور آئیوڈین ہیں۔

5 منقارے (Beaker) لیجئے ان کو a, b, c, d اور e کے  
 نام دیجئے۔ ہر منقارہ میں 50ml پانی ڈالیئے۔ منقارہ a اور b میں  
 5 گرام کاپر سلفیٹ ڈالیئے اور حل کیجئے۔ منقارہ c اور d اور e میں ترتیب  
 وارزنک سلفیٹ، فیرس سلفیٹ اور زنک سلفیٹ ڈال کر حل کیجئے۔

اب ان میں

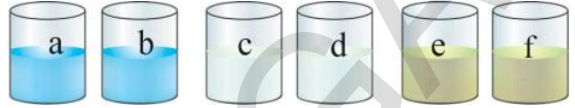

شکل - 11(a)

- ☆ منقارہ (Beaker) 'a, e' میں جست کے ٹکڑے ڈالیئے۔
- ☆ منقارہ (Beaker) 'b, d' میں لوہے کے کیلے ڈالیئے۔
- ☆ منقارہ (Beaker) 'c, f' میں تانہ کے تراشے ڈالیئے۔

منقاروں کو بغیر حرکت دیئے ویسے ہی رکھ چھوڑیں۔ ان کے  
 رنگ میں واقع ہونے والی تبدیلی کو جدول - 9 میں درج کیجئے۔

### جدول - 9

مشاہدات	محمول
	منقارہ (Beaker) 'a'
	منقارہ (Beaker) 'b'
	منقارہ (Beaker) 'c'
	منقارہ (Beaker) 'd'
	منقارہ (Beaker) 'e'
	منقارہ (Beaker) 'f'

کاپر سلفیٹ کا نیلا رنگ غائب ہو جاتا ہے اور کاپر کا سرخ  
 سفوف حاصل ہوتا ہے جو بیکر 'a' کے نچلے حصے میں جمع ہو جاتا ہے۔  
 بیکر 'b' کا مشاہدہ کیجئے۔ لوہے کے کیلوں کو کاپر سلفیٹ میں  
 ڈالنے سے منقارہ کے نچلے حصے میں اور لوہے کے کیلیوں پر کاپر کا سرخ  
 سفوف جمع ہو گیا اور منقارہ میں آئرن سلفیٹ کا سبز محلول حاصل ہوا۔

(Medal) اور مجسمہ سازی کے لیے استعمال کیا جاتا ہے۔ جست اور لوہے کے آمیزہ کو لوہے کی شیٹس (Sheets) بنانے کے لئے استعمال کیا جاتا ہے۔ بیشتر زراعتی اوزار یا آلات لوہے کے بنے ہوتے ہیں۔ برقی آلات، آٹوموبائلس (Auto Mobiles) سیارچے، ہوائی جہاز، پکوان کے برتن، مشین، سجاوٹی اشیاء وغیرہ کو دھاتوں سے بنایا جاتا ہے، کیونکہ دھاتیں تورق اور تمدد جیسی خصوصیات کی حامل ہوتی ہیں۔  
**کوشش کیجئے۔**

- چند ترشے اور اساس کا اعادہ کیجئے۔ ان کے نام جدول 10 میں لکھے اور ان میں پائی جانے والی دھات / ادھات کی شناخت کیجئے۔ ان میں سے کونسی اشیاء آکسیجن سے تعامل کر کے آکسائیڈس بناتی ہیں اپنے بچر کی مدد سے لکھئے۔  
 کیا آپ نے دوری جدول دیکھا ہے؟  
 اس باب میں جب دھاتوں اور ادھاتوں کا مطالعہ کیا ہے ان کی نشاندہی دوری جدول میں کیجئے۔

### جدول - 10

ادھات	ترشہ کا نام	موجود دھات	اساس کا نام	سلسلہ نشان
سلفر	سلفیورک ترشہ	کیٹیم	کیٹیم ہائیڈرو آکسائیڈ	1

### اہم نکات

دھاتیں ، ادھاتیں ، چمکدار ، تمدد ، تورق ، گرج ، اچھے موصل برق اور حرارت ، دھاتوں اور ادھاتوں کے آکسائیڈ ، عمل ہٹاؤ کے تعاملات

### ہم نے کیا سیکھا

- ☆ ایسے مادے جن کی سطح چمکدار ہوتی ہے اور نور کو منعکس کرتے ہیں چمکدار مادے اور ایسے مادے جن میں یہ خصوصیت نہیں ہوتی غیر چمکدار مادے کہلاتے ہیں۔
- ☆ اشیاء کی اس خصوصیت کو جس کی بناء پر مادے کو پیٹ کر پتلی پرتوں میں تبدیل کیا جاسکتا ہے توڑق (کچلی) کہا جاتا ہے۔

- ☆ کسی مادے کی وہ خصوصیت جس سے اسے باریک تاروں میں ڈھالا جاسکتا ہے تمدد کہلاتی ہے۔
- ☆ کسی مادے کی وہ خاصیت جس سے وہ سخت سطح سے ٹکرا کر ایک خاص آواز پیدا کرتی ہے گرج کی خاصیت کہا جاتا ہے۔
- ☆ دھاتوں میں عام طور پر یہ تمام خواص پیکلدار سطح، سخت (مضبوط)، توڑق و تمدد کی صلاحیت، اچھے موصل برق و حرارت، اور گرج پائے جاتے ہیں مثلاً تانبہ، میگنیشیم، المونیم، لوہا، جست وغیرہ۔
- ☆ بیشتر دھاتیں ٹھوس حالت میں ہوتی ہیں۔
- ☆ چند دھاتیں ہوا میں موجود اجزاء سے مختلف انداز سے مختلف شرح اور الگ الگ شرائط پر تعامل کرتی ہیں۔
- ☆ سونا اور پلاٹینم ایسی دھاتیں ہیں جو ہوا سے تعامل نہیں کرتیں۔
- ☆ کچھ دھاتیں ترشے سے تعامل کرتی ہیں اور ہائیڈروجن گیس کو خارج (آزاد) کرتی ہیں۔
- ☆ دھاتیں عاملیت کی بنیاد پر ایک دوسرے کی جگہ لیتی ہیں۔
- ☆ ادھاتوں کے آکسائیڈ عام طور پر ترشی خاصیت رکھتے ہیں۔
- ☆ دھاتوں کے آکسائیڈ عام طور پر اساسی خاصیت رکھتے ہیں۔

اپنی معلومات کو فروغ دیجئے۔



## تصورات پر رد عمل

- 1- تمدد کیا ہے؟ سمجھائیے۔ (AS1)
- 2- دھاتوں کی طبعی خصوصیات کو مثالوں کے ذریعہ واضح کیجئے؟ (AS1)
- 3- سونے سے بنے زیورات مدہم کیوں نہیں ہوتے؟ (AS1)
- 4- اشیاء کی برقی موصلیت کی شناخت کو ظاہر کرنے والا خاکہ اتاریئے۔
- 5- کونسی گیس جلتی تیلی کو ’ٹپ‘ کی آواز کے ساتھ بجھا دیتی ہے؟ (AS1)

## تصورات کا اطلاق

- 1- اگر آپ کو کوئی دو اشیاء کے نمونے دیئے جائیں تو آپ یہ کیسے بتائیں گے کہ کونسی دھات ہے اور کونسی ادھات؟ (AS1)
- 2- کونسی دھات کو زیورات بنانے میں استعمال کیا جاتا ہے؟ کیوں؟ (AS1)
- 3- پکوان میں استعمال ہونے والے برتنوں کے دستے دھات کے نہیں ہوتے کیوں؟ (AS1)
- 4- انسان کا اوزار بنانے کے لئے دھاتوں کو استعمال کرنے عمل کو آپ کس طرح سراہیں گے؟
- 5- گھنٹیاں لکڑی کی بجائے دھاتوں سے کیوں بنائی جاتی ہیں؟ (AS1)

## غور و فکر پر مبنی اعلیٰ درجے کے سوالات

- 1- ہیرا دنیا کی سخت ترین شے ہے جو ایک ادھات ہے۔ اسی طرح پارہ ایک مانع ہے جو کہ دھات ہے۔ ان سے متعلق آپ کے ذہن میں کچھ سوالات ہوں گے انھیں لکھئے۔

- 2- دھاتی اور ادھاتی ناکارہ اشیاء کے ڈھیروں سے ماحولیاتی آلودگی پیدا ہوتی ہے۔ کیا آپ اس بیان سے متفق ہیں اپنے جواب کو موزوں مثالوں سے واضح کیجئے؟ (AS7)
- 3- ایک کیمیائی تعامل میں لوہا، زنک سلفیٹ سے زنک کو ہٹا نہیں سکتا۔ کیوں؟ (AS1)
- 4- المونیم کے وسیع تر استعمال ”پکوان کے برتن سے لے کر خلائی جہاز تک“ کو آپ کس طرح سراہیں گے؟ (AS6)
- 5- ہماری روزمرہ زندگی میں دھاتوں کی توڑق کی خاصیت کا کیا استعمال ہے؟ (AS7)

### کثیر انتخابی سوالات

- 1- سلفر ڈائی آکسائیڈ کی فطرت ہے۔ (AS1) ( )  
 (a) اساسی آکسائیڈ (b) ترشٹی آکسائیڈ (c) تعدیلی آکسائیڈ (d) Amphoteric Oxide یا Dual nature Oxide
- 2- زیادہ تر دھاتیں اس حالت میں پائی جاتی ہیں ( )  
 (a) مائع (b) ٹھوس (c) گیس (d) پلازمہ
- 3- جب دھاتیں ترشوں سے تعامل کرتی ہیں تو یہ گیس خارج ہوتی ہے ( )  
 (a) ہائیڈروجن (b) آکسیجن (c) کاربن ڈائی آکسائیڈ (d) نائٹروجن
- 4- عام طور پر ادھاتی آکسائیڈ اس فطرت کے حامل ہوتے ہیں ( )  
 (a) اساسی (b) ترشٹی (c) تعدیلی (d) دوہری تعدیلی
- 5- دھاتوں کی پتر بنانے کی خاصیت کو کہا جاتا ہے۔ ( )  
 (a) تورق (b) تمدد (c) حراری موصل (d) برقی موصل

### مجوزہ تجربات (Suggested Experiment)

- 1- دھاتوں اور ادھاتوں سے آکسیجن کے تعامل کو معلوم کرنے کے لئے تجربہ منعقد کیجئے۔
- 2- مختلف مادوں میں برقی موصلیت کی شناخت کے لئے تجربہ منعقد کیجئے۔
- 3- دھاتوں اور ادھاتوں کے آکسائیڈس کی فطرت اور ان کی افادیت کی شناخت کے لئے تجربہ منعقد کرتے ہوئے مشاہدہ کئے گئے نکات کو جدول میں نوٹ کیجئے۔

### مجوزہ پراجیکٹ (Suggested Project)

- 1- روزمرہ زندگی میں استعمال ہونے والی دھاتوں سے متعلق معلومات حاصل کرتے ہوئے ان کے استعمال کے متعلق ایک رپورٹ لکھئے۔
- 2- دھاتوں کے بغیر انسان کی زندگی کا تصور کیجئے۔ اور اس کے نتائج کے بارے میں مختصر لکھیئے؟ (AS2)

☆☆☆☆☆☆☆☆

## آواز Sound



ان تمام آوازوں کی فہرست بنائیے اور ان کے مبدوں کی نشاندہی کرنے کی کوشش کیجئے۔ اور انہیں جدول-1 میں درج کیجئے۔

## جدول: 1

سلسلہ نشان	سنی گئی آواز	مبداء آواز
1	بھونکنے کی دھیمی آواز	دور کھڑا ہوا کتا
2	گھنٹی کا بجنا	
3		
4		
5		
6		

## مشغلہ-2

## مختلف آوازوں کی پہچان

کمرہ جماعت میں ایک طالب علم کو تختہ سیاہ کے پاس اس طرح کھڑا کریں کہ اس کا چہرہ تختہ سیاہ کی طرف ہو۔ اور دوسرے طلباء کو مختلف آوازیں نکالنے کے لئے کہا جائے تختہ سیاہ کے پاس موجود طالب علم ان تمام آوازوں کو جدول میں نوٹ کرتا ہے۔ جیسا کہ ذیل کے جدول میں بتایا گیا ہے۔

دن رات ہمیں مختلف آوازوں سے سابقہ پڑتا ہی رہتا ہے۔ مثال کے طور پر لوگوں کی گفتگو، چڑیوں کا چچھانا، جانوروں کی آوازیں، گاڑیوں جیسے موٹر سیکل، لاری، ٹریکٹر، ریل وغیرہ کی آوازیں، عوامی مقامات پر لاؤڈ اسپیکر (loud Speaker) پر بجنے والی موسیقی، ٹیلی ویژن کی آوازیں وغیرہ۔ آواز ہماری زندگی کا لازمی جز ہے جس کو نظر انداز نہیں کیا جاسکتا۔ ہمارے اطراف ہمیشہ آوازیں ہی آوازیں ہوتی ہیں۔ یہ تقریباً ہر جگہ ہوتی ہیں۔ آواز ہماری زندگی میں بہت اہم رول ادا کرتی ہے۔ یہ ہمیں ایک دوسرے سے آسانی سے گفتگو کرنے میں معاون ہوتی ہے۔ آپ کے اطراف سنائی دینے والی آوازوں کی فہرست تیار کیجئے۔

- یہ آوازیں کس طرح پیدا ہوتی ہیں؟
  - آواز ایک مقام سے دوسرے مقام تک کیسے سفر کرتی ہے؟
  - کیا ہم ماحول میں پیدا ہونے والی تمام آوازوں کو سن سکتے ہیں
- اس باب میں ہم اس طرح کے چند سوالات کے جوابات معلوم کرنے کی کوشش کریں گے۔

## آواز کا پیدا ہونا

## مشغلہ-1

## آواز کو سن کر اس کے مبدے کو پہچاننا

آئیے ہم کچھ دیر خاموشی سے بیٹھ کر مختلف اجسام، جانوروں سے آنے والی آوازوں پر غور کرتے ہیں۔

## جدول - 2

سلسلہ نشان	سنی گئی آواز	آواز پیدا کرنے کا طریقہ
1	گڑگڑاہٹ	دھاتی بکسے میں دو پتھر ڈال کر ہلانا
2	سیٹی کی آواز	کسی طالب علم نے سیٹی بجائی
3		کسی طالب علم نے اسکیل سے ٹیبل کو مارا
4		کسی نے اپنے پیرٹچ کر جوتوں سے آواز پیدا کی
5		
6		

کیا پچھلی آواز اور اس آواز میں کوئی فرق ہے؟  
گھنٹی کے بجنے کے دوران آپ کے ہاتھوں کو کیا محسوس ہوا؟  
اپنے ہاتھوں کو گھنٹی کے اوپر سے ہٹائیے اور دوبارہ بجائیں کیا  
آپ کو الگ آواز سنائی دے گی؟ کیوں؟

- تختہ سیاہ کے پاس کھڑا طالب علم، مبداء آواز کو دیکھے بغیر اس کا کس طرح اندازہ لگائے گا؟
- آپ نے روزمرہ زندگی میں کئی اور مبداء آواز کا مشاہدہ کیا ہوگا۔ کچھ اور آوازوں کو سن کر ان کے مبداء کی شناخت کی کوشش کیجئے اور ایک فہرست تیار کیجئے۔



شکل - 1 آواز پیدا کرنے کے دوران ارتعاش کا مشاہدہ

- اشیاء سے آواز کس طرح پیدا ہوتی ہے؟
- دھاتوں سے بنی اشیاء کو ہتھوڑی مارنے پر یا کسی شے کو بلندی سے سخت سطح (فرش) پر گرانے سے کیا ہوگا؟
- بانسری یا سیٹی سے آواز کس طرح پیدا ہوتی ہے؟
- آواز پیدا کرنے والے جسم کو چھونے پر آپ کیا محسوس کریں گے؟

### مشکل - 3

### مرتعش جسم آواز پیدا کرتا ہے

### Vibrating body produces sound

- پیتل کی گھنٹی کا مشاہدہ کیجئے۔ گھنٹی کو بجائیں اور آواز کو غور سے سنیں۔ اب گھنٹی کو اپنے ہاتھوں میں مضبوطی سے تھام لیجئے (جیسا کہ شکل-1 میں بتایا گیا ہے) اور پھر اس کو بجائیں۔
- کیا آپ کو گھنٹی سے آواز سنائی دے گی؟

آئیے ذیل کے مشاغل انجام دیتے ہیں

- 1- دیاسلانی کی ایک خالی ڈبیہ پر ربربینڈ (Rubber Band) لگائیے۔ شکل 2 دیکھئے اس ربر کو کھینچ کر چھوڑ دیجئے۔ اور اس ڈبیہ کو اپنے کان کے قریب رکھیے۔



- 3- ایک برتن میں پانی ڈالیئے اور پانی کے ساکن ہونے کا انتظار کیجئے پھر ایک چمچ سے برتن کے کنارے پر ماریئے جیسا کہ شکل 4 میں بتایا گیا ہے آپ نے کیا غور کیا؟ آپ نے کیا سنا؟ آپ نے اس عمل میں ارتعاشات کو کہاں پر محسوس کیا؟



شکل 4- برتن کے کنارے پر چمچ سے مارنا

- 4- ایک میز اور اینٹ کے درمیان ایک آرا (Hack Saw Blade) رکھیئے جیسا کہ شکل 5 میں بتایا گیا۔ اس کے کھلے سرے کو اپنی انگلی سے دبائیے اور فوراً چھوڑ دیجئے۔ کیا ہوتا ہے؟ کیا یہ آواز کو پیدا کرتا ہے؟ آواز پیدا کرنے کے دوران آراے کی حالت کیسی ہوتی ہے؟

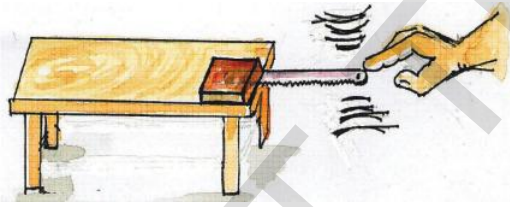

شکل 5- مرتعش آراے سے آواز کو پیدا کرنا

- اوپر دیئے گئے مشاغل سے آپ نے کیا مشاہدہ کیا؟
- ان اشیاء میں کیا تبدیلیاں رونما ہوئی؟

آپ یہ غور کر سکتے ہیں کہ اشیاء آواز پیدا کرنے کے دوران مرتعش ہوتی ہیں آپ ان اشیاء کو چھو کر ارتعاشات کو محسوس کر سکتے ہیں۔ ہم نے برتن اور نوٹ بک کے ارتعاشات کا مشاہدہ کیا ہے اور ہم نے آراے کے ارتعاشات کا بھی مشاہدہ کیا ہے۔ لہذا ہم اس نتیجے پر پہنچتے ہیں کہ ایک مرتعش جسم ہی آواز پیدا کر سکتا ہے۔

شکل 2 - دیاسلانی کی خالی ڈبیہ پر ربربینڈ لگا کر آواز سننا۔

- 2- کیا آپ کو کوئی آواز سنائی دیتی ہے؟ کیا آپ نے اپنے ہاتھ میں کسی ارتعاش کو محسوس کیا؟

- 3- اپنی نوٹ بک کے صفحات پر پھونک ماریئے جیسا کہ شکل 3 میں بتایا گیا ہے۔ آپ کیسا محسوس کرتے ہیں؟ کیا یہ عمل کوئی آواز پیدا کرتا ہے؟ کیا آپ نے نوٹ بک میں کوئی ارتعاش محسوس کیا؟



شکل 3- کاغذ میں ہوا پھونکنا

جب بوتل میں بجتا ہوا فون نہ ہو تو مٹی کے ذرات ڈیا فرام پر ساکن ہوتے ہیں۔ جب بجتا ہوا فون بوتل میں ہوتا ہے تو ڈیا فرام میں ارتعاش ہوتا ہے جو کہ متحرک مٹی کے ذرات سے محسوس کیا جاسکتا ہے۔ بوتل میں موجود فون سے پیدا ہونے والی آواز ان ارتعاشات کی وجہ بنتی ہے۔ لہذا آواز میں توانائی ہوتی ہے جو ڈیا فرام جھلی پر موجود ذرات کی حرکت کا سبب بنتی ہے۔

### موسیقی کے آلات

آپ نے موسیقی کے کئی آلات کا مشاہدہ کیا ہوگا۔ جیسے طبلہ، بانسری ہارمونیم، گیار وغیرہ۔ ان تمام سے پیدا ہونے والی آوازیں مختلف ہوتی ہیں یہ شناخت کرنا کہ کونسی آواز کس آلے سے نکل رہی ہے ہمارے لیے آسان ہوتا ہے۔

- ان آلات میں آواز کس طرح پیدا ہوتی ہے؟
- الگ الگ آلات سے پیدا ہونے والی آوازیں کیوں مختلف ہوتی ہیں؟
- ان آلات کا کونسا حصہ آواز کو پیدا کرتا ہے۔



شکل - 7 موسیقی کے آلات

آئیے موسیقی کے آلات کی فہرست تیار کریں اور ہر ایک کے مرتعش حصے کی نشاندہی کریں اور انہیں جدول 3 میں لکھیں۔

لیکن چند ایسے آلات بھی ہوتے ہیں جو آواز پیدا کرتے ہیں لیکن ہم ان میں ہونیوالے ارتعاشات کو نہیں دیکھ سکتے جیسے بانسری، Clarinet وغیرہ

- وہ آواز کس طرح پیدا کرتے ہیں؟
- کیا بغیر ارتعاشات کے آواز پیدا کی جاسکتی ہے؟
- کیا ہر مرتعش جسم آواز پیدا کرتا ہے؟
- کیا آواز میں توانائی ہوتی ہے؟

آئیے معلوم کرتے ہیں۔

### مشقلہ - 4

### آواز میں توانائی ہوتی ہے۔ Sound has energy

ایک پلاسٹک کی بوتل لیجئے۔ اور اس کے اوپر کے حصے کو کاٹ دیجئے تاکہ وہ ایک گلاس نما ہو جائے۔ موبائل فون میں بلند آواز پر گیت بجائیے اور اسکو بوتل میں رکھ دیجئے۔ اس بوتل کو ایک غبارے سے ڈھانک دیجئے اور اس پر ایک ربر بینڈ لگائیے جیسا کہ شکل - 6 میں بتایا گیا ہے اور اس کو کھینچ کر مضبوطی سے باندھ دیجئے تاکہ وہ ایک جھلی یا ڈیا فرام (Diaphragm) کی طرح کام کرے۔ اس پر کچھ شکر کی قلمیں یا مٹی کے چھوٹے چھوٹے ذرات ڈالیئے اور ان ذرات کی حرکت کا مشاہدہ کیجئے۔ فون کو باہر نکال کر اسی عمل کو دہرائیے۔ آپ نے کیا مشاہدہ کیا۔



شکل - 6 آواز میں توانائی ہوتی ہے



## مشکل - 6

### آواز میں پیدا ہونے والی تبدیلی کا مشاہدہ

4 تا 5 یکساں جسامت کے دھاتی یا شیشے کے گلاس یا کٹورے لیجئے۔ ان میں مختلف مقداروں میں پانی ڈالئے۔ اب ان کو پانی کی سطح کے لحاظ سے گھٹی ہوئی ترتیب میں رکھیئے۔ ایک چمچے سے ان گلاسوں کو ہلکے سے ماریئے۔ آپ کو جو کچھ سنائی دے گا اسے جل ترنگ کہتے ہیں۔ (شکل 8 دیکھئے)

اب ان گلاسوں میں مساوی مقدار میں پانی ڈالیئے اوپر کے عمل کو دہرائیئے اور پیدا ہونے والی آواز کو سنئیئے۔

- آواز کے پیدا ہونے میں آپ نے کیا فرق محسوس کیا؟
- گلاسوں میں موجود پانی کی سطح کی تبدیلی سے آواز میں تبدیلی ہوتی ہے۔ کیوں؟



شکل - 8 جل ترنگ

لہذا ہم اس نتیجے پر پہنچتے ہیں کہ مرتعش اجسام سے آواز پیدا ہوتی ہے ہوا جب کسی آلے کے کھوکھلے یا خالی حصے سے گذرتی ہے تب بھی آواز پیدا ہوتی ہے۔

## جدول - 3

اسکا مرتعش حصہ	موسیقی آلہ
تھلی، کھوکھلے جسم میں موجود ہوا	طلبہ

کیا آپ نے تمام موسیقی آلات کے مرتعش حصوں کے نام لکھے ہیں؟ مثال کے طور پر طلبہ میں نہ صرف کسی ہوئی تھلی بلکہ اس کے کھوکھلے حصے میں موجود ہوا بھی ارتعاش کرتی ہے۔

- کیا آپ ان آلات کے نام بتا سکتے ہیں جن میں آواز ایک سے زائد حصوں سے پیدا ہوتی ہے۔
- آپ ایک بانسری سے نکلی ہوئی آواز اور نل میں پانی آنے سے عین قبل آنے والی آواز کا تقابل کیسے کرو گے؟

## مشکل - 5

### بارش سے پیدا ہونے والی آواز کے مماثل آواز پیدا کرنا

اپنی شہادت کی انگلی اور اپنے دوسرے ہاتھ کی ہتھیلی سے تالی بجائیں پھر درمیانی انگلی کو بھی شامل کیجئے پھر تیسری انگلی اور آخر میں چھوٹی انگلی کو بھی شامل کر لیجئے۔ اگر جماعت کے سبھی طلبہ اس عمل کو ایک ساتھ کریں گے تب پیدا ہونے والی آواز بارش کی سی آواز ہوگی۔

کیا آپ جانتے ہیں؟

?

بسم اللہ خاں شہنائی بجانے کے فن میں ممتاز تھے اور عالمی شہرت کے حامل تھے۔ وہ اس آلے پر مہارت رکھتے تھے۔ وہ بہار کے ایک چھوٹے سے گاؤں میں پیدا ہوئے۔ انکا بچپن وارناسی میں گذرا۔



شکل : بسم اللہ خاں



شکل : چٹّی بابو

چٹّی بابو (13 اکتوبر 1936 - فروری 1996) ہندوستان کے مشہور کلاسیکی موسیقار اور ویانا کے عظیم فن کاروں میں سے ایک تھے۔ کرناٹک موسیقی جنوبی ہند میں خصوصیت کی حامل ہے۔ چٹّی بابو اس میدان کے ایک عظیم فن کار ہیں وہ اک عہد ساز شخصیت تھے۔ انہیں ویانا چٹّی بابو سے یاد کیا جاتا ہے۔

## انسانوں کی آواز:

### کوشش کیجئے۔

مختلف جانوروں کی آواز کی نقل کیجئے اپنے دوستوں کی آواز کی بھی نقل کرنے کی کوشش کیجئے۔ ان آوازوں کو نکالنے کے دوران اپنی انگلی کو حلق پر رکھیے آپ نے کیا محسوس کیا؟ کیا آپ تمام آوازوں کے لئے یکساں ارتعاشات محسوس کرتے ہیں؟

### نرخرہ یا صوتی صندوق کی ساخت

#### (Structure of Larynx or Voice Box)

نرخرہ انسانی جسم میں آواز پیدا کرنے کا اہم عضو ہے۔

ہم جانتے ہیں تمام جاندار آواز کے ذریعہ ایک دوسرے سے اپنے تعلق کا اظہار کرتے ہیں۔ جبکہ انسان آواز کو مزید موثر انداز میں استعمال کرتے ہیں۔ مخصوص انداز اور ترتیب میں پیدا کی جانے والی آوازوں کو زبان (language) کہتے ہیں۔ یہ انداز یا ترتیب مختلف زبانوں کے لیے الگ الگ ہوتی ہے۔

شہد کی مکھی پھولوں کو دیکھ کر آواز نکالتی ہے تاکہ دیگر مکھیوں کو اس کی اطلاع دے سکے۔ کیا وہ یہ آواز اپنے منہ سے نکالتی ہیں یا اس مقصد کے لیے اپنے جسم کا کوئی اور عضو استعمال کرتی ہیں؟

انسانوں میں ربط و تعلق زیادہ تر بات چیت کے ذریعہ ہی ہوتا ہے۔ بتائیے کہ انسانی جسم کے کونسے اعضاء اظہار خیال کی قدرت عطا کرتے ہیں۔

## مشغلہ - 7

بات کرنے کے دوران صوتی ڈوریوں کی حرکت کا مشاہدہ:

اپنے کسی دوست کو سراٹھانے کے لئے کہئے۔ ایک چاکلیٹ کے کور کو اس کے منہ کے قریب رکھیے اب اسکو کور پر زور سے پھونک مارنے کے لئے کہئے۔ اس کے بعد اس کو آہستہ پھونکنے کے لئے کہئے۔ دونوں کی حرکت میں آپ نے کیا فرق محسوس کیا۔

● آپ نے ان دونوں موقعوں پر حلق پر ہونے والی حرکت میں کس فرق کا مشاہدہ کیا۔

پہلے موقع پر صوتی صندوق پر دباؤ پڑتا ہے اور بلند آواز پیدا ہوتی ہے جبکہ دوسری مرتبہ حلق تقریباً عام حالت میں ہے اور ہلکی آواز پیدا ہوتی ہے۔ اس مشغلہ میں آواز صوتی ڈوریوں اور کور (Wrapper) دونوں کے ملے جلے ارتعاشات کی وجہ سے پیدا ہوتی ہے۔

اگر آواز ایک قسم کا ارتعاش ہے تو یہ ارتعاش اپنے مبدے سے ہم تک کیسے پہنچتا ہے۔ کسی فاصلے پر پیدا ہونے والی آواز کو ہم کیسے سن سکتے ہیں؟

### آواز کی اشاعت

آواز کی اشاعت کے لئے واسطہ ضروری ہے۔

اسکول کی گھنٹی کے بجنے کی آواز ہمیں اسکول میں ہر جگہ سنائی دیتی ہے۔ خواہ ہم گھنٹی کے مقابل کے کمرہ جماعت میں ہوں یا اس کے عقبی حصے میں موجود کمرہ جماعت میں۔ گھنٹی کے بجنے کی آواز یقیناً تمام سمتوں میں پھیلتی ہے اور ہم تک پہنچتی ہے، یہ آواز ہمارے کانوں تک ہوا کے ذریعہ پہنچتی ہے جو کہ گھنٹی اور ہمارے کان کے درمیان موجود ہے۔ ہمارے اطراف پائی جانے والی ہوا، آواز کے لئے واسطے کا کام کرتی ہے جس سے آواز کی اشاعت ہوتی ہے۔

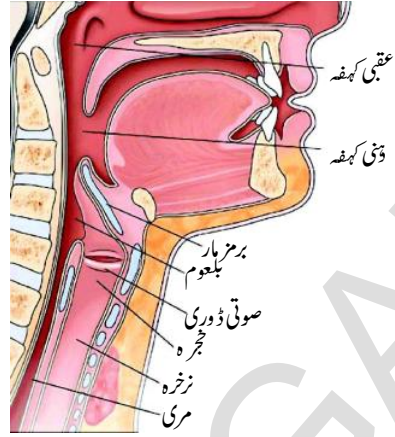

### شکل 9: نزرہ کی ساخت

نزرہ کے دو عضلاتی جوڑے (Ligaments) صوتی ڈوریاں کہلاتے ہیں یہ سانس کی نالی کے آخری سرے پر پائے جاتے ہیں یہ ڈوریاں صوتی صندوق تک کھینچی ہوئی ہوتی ہیں۔ ان کے درمیان ایک سوراخ پایا جاتا ہے۔ تاکہ اس میں ہوا کا گذر ہو کر آواز پیدا ہو سکے۔

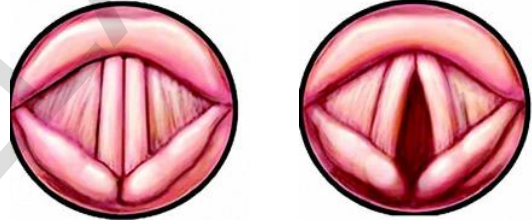

شکل 10(a): کھلی صوتی ڈوریاں شکل 10(b): بند صوتی ڈوریاں شکل 10(a) کا مشاہدہ کیجئے۔ صوتی ڈوریاں سانس لینے کے دوران کھلتی ہیں جس سے ہوا پھیپھڑوں میں پہنچتی ہے۔

شکل 10(b) کا مشاہدہ کیجئے۔ جب ہم بات کرتے ہیں تو صوتی ڈوریاں بند ہو جاتی ہیں۔ پھیپھڑوں میں پائی جانے والی ہوا ان پر دباؤ ڈالتی ہے جسکی وجہ سے ارتعاش ہوتا ہے اور آواز پیدا ہوتی ہے۔

### کیا آپ جانتے ہیں؟



مرد حضرات میں صوتی ڈوری کی لمبائی 20mm ہوتی ہے اور عورتوں میں 5mm کم ہوتی ہے۔ جبکہ بچوں میں مزید کم ہوتی ہے کیا ہم یہ کہہ سکتے ہیں کہ صوتی ڈوری کی لمبائی مردوں، عورتوں اور بچوں میں آواز کے معیار (Quality) میں کوئی رول ادا کرتی ہے؟

کیا آپ جانتے ہیں؟



کیا ہم بغیر ہونٹ ہلائے بات کر سکتے ہیں؟

صوتی شعبہ باز بغیر ہونٹ ہلائے بات کرتے ہیں۔ ان کے ہونٹ تھوڑے سے کھلے ہوتے ہیں اگر مختلف الفاظ کو تیزی سے بولا جائے تو سننے والے کو ان میں زیادہ فرق محسوس نہیں ہوتا۔ صوتی شعبہ بازوں کو تنفس (سانس) اور ہونٹوں کی حرکت پر اچھا کنٹرول ہوتا ہے اور اس کے ساتھ حلق اور منہ کے عضلات پر بھی انہیں قابو ہوتا ہے جو تلفظ اور الفاظ کی ادائیگی میں معاون ہوتے ہیں وہ سانس کو منہ کے ذریعہ چھوڑتے ہیں اس کے دوران ہونٹوں کو ہوا کے بہاؤ کے مطابق حرکت دیتے ہیں۔ اور اپنے منہ کے عضلات کو ساکن رکھتے ہیں۔ یہ ایک بہت ہی موثر صوتی مشغلہ (عمل) ہے۔ تلنگانہ میں ضلع ورنگل سے تعلق رکھنے والے گو ماتھم سرینواس بہت ہی مشہور صوتی شعبہ باز ہیں انہوں نے ساری دنیا میں 6000 سے بھی زیادہ شوکے ہیں۔ انہوں نے 1990 میں 32 گھنٹہ لگا تار مظاہرہ کرتے ہوئے عالمی ریکارڈ قائم کیا



ین۔ وینو مادھو



گو ماتھم سرینواس

میمیکری (Mimicry)

میمیکری کے فن کار اپنی آواز پر بہت قابو رکھتے ہیں اپنا ہنر صرف اپنی آواز ہی سے ظاہر کرتے ہیں یہ فنکار اس طرح مشق کرتے ہیں کہ ان کے صوتی اعضاء مخصوص آوازوں کے لیے موزوں ہو جاتے ہیں۔ اور ان کی آوازوں سے سامعین لطف اندوز ہوتے ہیں۔ ڈاکٹر ین۔ وینو مادھو عالمی شہرت یافتہ میمیکری فن کار ہیں ان کا تعلق ہماری ریاست کے ضلع ورنگل سے ہے۔ انکو حکومت ہند نے 2001 میں پدماشری اعزاز سے نوازا۔ ان طریقوں پر عمل کرنے کی کوشش کیجئے اور اس کو اپنے مشغلے کے طور پر اپنائیئے۔

مشغلہ - 8

ٹھوس اشیاء میں آواز کی اشاعت کا مشاہدہ

ایک میز کے کسی سرے کو قلم سے ماریئے اور اپنے دوست کو دوسرے سرے پر کان لگا کر سننے کے لئے کہئے۔ اور پھر کان کو میز سے تھوڑا سا اوپر اٹھا کر (شکل 11 کے مطابق) سننے کے لئے کہیئے۔ آپ کے دوست سے معلوم کیجئے کہ دونوں اعمال میں اس نے کیا فرق محسوس کیا۔

- کیا آواز صرف ہوا میں سفر کرتی ہے؟
- کیا آواز کسی اور گیس میں سفر کرتی ہے؟
- کیا آواز کوئی اور واسطہ ٹھوس اور مائع میں بھی سفر کرتی ہے؟

مختلف واسطوں میں آواز کی اشاعت

آئیے ہم یہ جاننے کی کوشش کرتے ہیں کہ مختلف واسطوں میں ارتعاش کے اثرات کس طرح منتقل ہوتے ہیں۔

رہے۔ دونوں میں کوئی ایک پیالی کو اپنے منہ پر رکھ کر بات کرنے کی صورت میں دوسرا اس پیالی کو اپنے کان پر رکھ کر سن سکتا ہے۔



شکل - 13

کیا آپ نے آواز سنی؟  
آپ کے اور آپ کے دوست کے درمیان کونسا واسطہ ہے  
جس کے ذریعہ آواز کی اشاعت ہوئی؟

اوپر کے مشغلوں سے آپ نے یہ مشاہدہ کیا کہ آواز ٹھوس اجسام

جیسے لکڑی، دھاتی پٹی اور تاروں وغیرہ میں سفر کرتی ہے۔

کیا آواز کی اشاعت مائع میں ہوتی ہے؟

کیا ہم پانی میں پیدا کی گئی آواز سن سکتے ہیں؟

آئیے معلوم کرتے ہیں۔

## مشکل - 9

مائع میں آواز کی اشاعت  
*propagation of sound in liquids*



شکل - 14

ایک پانی کا بکٹ لیجئے اس میں پانی ڈالیں۔ دو پتھر اپنے ہاتھوں میں پکڑ کر دونوں ہاتھ بکٹ ہی میں رکھتے ہوئے پتھروں کو ٹکرائیں۔ اپنے دوست سے کہیں کہ بکٹ سے کان لگا کر آواز سنئے۔ اب اپنے دوست



شکل - 11 ٹھوس جسم میں آواز کی اشاعت

ایک دھاتی پٹی یا لکڑی لیجئے۔ اس کے ایک سرے پر ماریئے اور

- اپنے دوست کو دوسرے سرے سے کان لگا کر آواز سننے کے لئے کہئے اور
- اس سے کہئے کہ آواز کو سننے کے دوران لکڑی کو دور ہٹائے اور پھر کان سے لگائے۔ اس سے پوچھئے کہ اس نے کیا فرق محسوس کیا؟



شکل - 12

کیا آپ چائے کی پیالیوں سے ٹیلیفون کا کھلونا بنانا جانتے ہیں؟  
دو کاغذ کی پیالیاں لیجئے۔ ان کے نچلے حصوں میں ایک سوراخ  
کیجئے۔ سوراخ اتنا ہی چھوٹا ہو کہ ایک باریک تار گزارا جاسکے۔ ایک باریک  
تار لیجئے اور دیکھ لیجئے کہ اس میں کوئی گاٹھ تو نہیں۔

تار کے ایک سرے کو ایک پیالی سے باندھ کر دوسرے سرے کو  
دوسری پیالی سے باندھ دیجئے۔ ہمارا فون تیار ہے۔

اس فون سے آپ اور آپ کے دوست بات کر سکتے ہیں آپ  
دونوں ایک دوسرے سے اتنی دور کھڑے رہیں کہ تار مضبوطی سے کھنچا



### شکل - 15 آواز خلاء میں سفر نہیں کر سکتی

جب گلاس کو ڈھانک دیا گیا تو آواز کی سمعی حد میں کمی ہوئی لیکن آواز سنائی دے رہی تھی اور جیسے ہی آپ نے ہوا کو کھینچنا شروع کیا تو آپ غور کر سکتے ہیں کہ آواز کی سمعی حد میں بتدریج کمی واقع ہوئی ہے اور جب گلاس کو ہوا سے مکمل خالی کر لیا جائے تو آواز سنائی نہیں دے گی۔ لیکن عملی طور پر ایسا کرنا مشکل ہے۔ اس مشغلہ کے ذریعہ ہمیں پتہ چلتا ہے کہ آواز کی اشاعت کے لئے واسطہ ضروری ہے۔

ہم یہ مظاہرہ کرتے ہیں کہ آواز خلاء میں نہیں گذر سکتی۔ اس کے لیے واسطہ کی ضرورت ہوتی ہے۔ اگر ہم اوپر بتائے گئے مشغلہ میں ایک معیاری خلائی پمپ کو خلاء پیدا کرنے کے لیے استعمال کرتے ہیں تو یہ مظاہرہ کر سکتے ہیں کہ آواز خلاء میں سفر نہیں کرتی۔

### ہم آواز کیسے سنتے ہیں

ہم اپنے اطراف پیدا ہونے والی آوازوں کو اپنے کانوں سے سنتے ہیں۔ کانوں کی ساخت آواز کی سماعت میں اہم رول ادا کرتی ہیں۔ آئیے ہم کان کی ساخت کا جائزہ لیتے ہیں اور یہ سمجھنے کی کوشش کرتے ہیں کہ ہم کس طرح سنتے ہیں۔

### کان کے پردے کی ساخت اور اس کے افعال:

انسانی کان تین حصوں بیرونی کان، درمیانی کان اور اندرونی کان پر مشتمل ہوتا ہے جیسا کہ شکل 14 میں بتایا گیا ہے۔ بیرونی کان آواز کے ارتعاشات کو حاصل کرتا ہے اور اندرونی کان تک منتقل کرتا ہے ہم یہ

سے پوچھئے کہ پانی میں پتھروں کی آواز اور ہوا میں پتھروں کے ٹکراؤ کی آواز میں کیا فرق ہے؟  
لہذا آواز کی اشاعت مادے کی تینوں حالتوں، ٹھوس، مائع اور گیس میں ہوتی ہے۔

### سوچئے اور تبادلہ خیال کیجئے۔



آواز کی اشاعت کے معیار پر طوبت کا کیا اثر ہوتا ہے؟  
گر ما اور سرما کے موسم میں ہوا میں آواز کی اشاعت میں کیا کوئی فرق ہوتا ہے؟ اپنے دوستوں سے بحث کیجئے۔

### مشغلہ - 10

### کیا آواز واسطہ کے بغیر بھی سفر کر سکتی ہے؟

ایک شیشہ یا پلاسٹک کا گلاس لیجئے۔ یہ دیکھ لیں کہ یہ گلاس خشک ہو۔ اور یہ کہ اس میں ایک موبائل فون آسانی سے سما سکے۔ ایک چھوٹی جسامت والے موبائل فون کو اس گلاس میں کھڑا کیجئے۔ اور اس میں رنگ ٹون (Ring Tone) بجائیے اور اس آواز کی حد پر غور کیجئے۔ اب اس گلاس کو ایک ڈھکن سے ڈھانک دیجئے اور اب سنائی دینے والی آواز کی حد میں فرق پر غور کیجئے۔ اس گلاس کو اپنے منہ کے قریب رکھ کر ہوا کو کھینچئے۔ جیسا کہ شکل - 13 میں بتایا گیا ہے۔ اگر آپ ہوا کو تیزی سے کھینچتے ہوں تو گلاس کا کور ہونٹوں سے چٹ جاتا ہے۔ اس وقت فون سے آنے والی رنگ ٹون (Ring Tone) کی آواز پر غور کیجئے۔ اور اپنے دوست کو بھی اسکو سننے کے لئے کہتے تاکہ آواز میں تقابل کیا جاسکتا ہے۔ کیا آپ نے یا آپ کے دوست نے آواز کی حد میں کوئی فرق محسوس کیا۔

☆ اگر ہم ایسی کوئی آواز سنتے ہیں تو کیا ہوگا؟

## آواز کی خصوصیات

ہم یہ سیکھ چکے ہیں کہ آواز کس طرح پیدا ہوتی ہے اور ارتعاش کیا ہوتا ہے۔ اب ہم آواز کی دوسری خصوصیات کا مشاہدہ کریں گے۔

## بلند آواز، نحیف آواز اور حیطہ ارتعاش

افراد کبھی بلند آواز سے بات کرتے ہیں اور کبھی دھیمی آواز سے۔ اگر ہم ایک میز کو زور سے ماریں تو بلند آواز سنائی دیتی ہے۔ اگر ہم میز کو آہستہ مارتے ہیں تو نحیف آواز سنائی دے گی۔

ہم اپنی روزمرہ زندگی کے مختلف موقعوں پر بھی بلند آوازیں اور کبھی ہلکی آوازیں سنتے ہیں۔ مثال کے طور پر ہم اسکول کی اسمبلی میں ڈرم (Drum) سے آنے والی آواز کو سنتے ہیں جو بہت بلند آواز ہوتی ہے لیکن ہم اسمبلی میں جو عہدہ (Pledge) کرتے ہیں اس کی آواز نحیف (ہلکی) ہوتی ہے۔ ہم جانتے ہیں کہ دیوالی روشنی اور آواز کا تہوار ہے جب ہم پٹانے جلاتے ہیں تو بلند آوازیں آتی ہیں۔

● کچھ آوازیں بہت بلند ہوتی ہیں۔ کیوں؟

● کچھ آوازیں نحیف ہوتی ہیں۔ کیوں؟

● کیا آواز پیدا کرنے والے اجسام کے ارتعاشات اور آواز کی حدت میں کوئی تعلق ہوتا ہے؟

## کیا آپ جانتے ہیں؟



”ارتعاشات آواز پیدا کرتے ہیں اور آواز ارتعاشات پیدا کرتی ہے۔“ ان میں سے کونسا صحیح ہے؟ بحث کیجئے۔

”ہمارے کان میں تین ذرائع ہوتے ہیں جس سے آواز کی اشاعت ہوتی ہے، کیا یہ بیان صحیح ہے؟ اپنے دوست سے تبادلہ خیال کریں۔“

سیکھ چکے ہیں کہ آواز ارتعاشات کی وجہ سے خلل کے طور پر سفر کرتی ہے۔ یہ واسطہ میں یہ خلل طبعی جھلی سے ٹکراتے ہیں۔ اور اس کو مرتعش کرتے ہیں۔

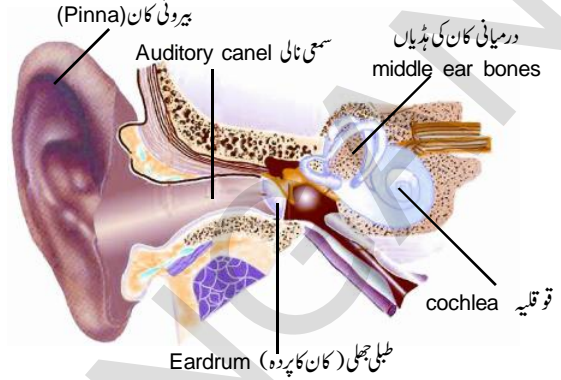

شکل - 16 کان کے پردے کی ساخت

طبعی جھلی سے ارتعاشات درمیانی کان کو منتقل ہوتے ہیں درمیانی کان تین ننھی ہڈیوں مطرقی (Malleus) (تھوڑا نما)، سندان (Incus) (آہرن نما) اور رکیب (Stapes) (گھڑنعلی شکل) پر مشتمل ہوتا ہے۔ یہ ارتعاشات کے خلل کو آگے بڑھاتے ہیں۔ رکیب خلل کو بیضوی کھڑکی (Oval window) کی جھلی تک پہنچاتا ہے بیضوی کھڑکی کا سطحی رقبہ کان کے پردے کے رقبہ کا  $1/20$  واں حصہ ہوتا ہے جس کی وجہ سے ارتعاشات 30 تا 60 گنا زیادہ ہو جاتے ہیں۔ بیضوی کھڑکی سے ارتعاشات تو قلیہ (Cochlea) کو پہنچتے ہیں۔ تو قلیہ سیال سے بھرا ہوتا ہے تو قلیہ میں ارتعاشات کے خلل سیال کے ذریعہ منتقل ہوتے ہیں ان ارتعاشات کو بدنی خلیے (بال نما ساخت) دماغ تک پہنچاتے ہیں۔ ارتعاشات کے یہ خلل برقی (الکٹریکل) سگنل میں منتقل کئے جاتے ہیں جہاں ہر آواز کا احساس پیدا ہوتا ہے۔ آواز کے یہ خلل اندرونی کان سے راست طور پر کھوپڑی کی ہڈیوں کے ذریعہ بھی منتقل ہو سکتے ہیں۔

☆ کیا ہم جو آوازیں سنتے ہیں ان میں کوئی آواز نقصان دہ بھی ہوتی ہے؟



### جدول - 3

قوت	آرے/اسکیل کے ارتعاشات	آواز کی حدت
چھوٹے		
بڑے		

**مقصد:** جسم کے ارتعاشات اور اس سے پیدا ہونے والی آواز کی حدت کے درمیان تعلق کو معلوم کرنا  
درکار اشیاء: لکڑی کا میز، 30cm کی پٹری یا 30cm لمبائی والا آرا اور ایک اینٹ۔

#### طریقہ عمل:

- آپ نے بلند آواز اور نجیف آواز کے دوران آرے/اسکیل میں ہونے والے ارتعاشات میں کیا فرق محسوس کیا؟
- اسکیل/آرے کی حالت سکون کا حصہ میز کی سطح پر ہے۔ اس مقام کو اوسط مقام (Mean Position) کہتے ہیں۔
- جیسا کہ شکل 18 میں دکھایا گیا ہے۔ OA مرتعش آرے/اسکیل کا اوسط مقام ہے OB اور OC جسم کے جھٹکے کے مقامات ہیں۔

1. آرایا اسکیل میز پر اس طرح رکھیے کہ آرا 10cm میز کی سطح پر اور باقی ہوا میں ہو۔ ایک وزنی اینٹ کو آرے/اسکیل کے 10cm اندرونی سرے پر رکھیے۔
2. آرے/اسکیل کو ہلکے سے مرتعش کیجئے اور پیدا ہونے والے ارتعاشات کا مشاہدہ کرتے ہوئے آواز کو سنیئے۔ اس عمل کو 2، 3 دفعہ دہرائیئے۔ اور ذیل میں دیئے گئے جدول - 3 میں اپنے مشاہدات کو درج کیجئے۔

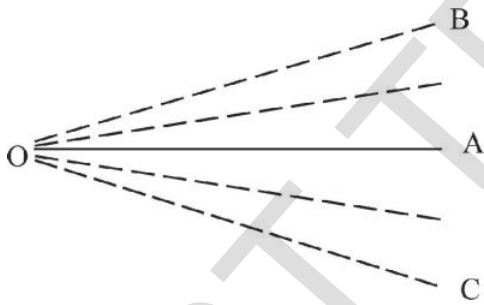

شکل: 18

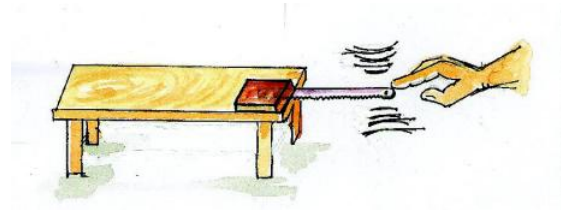

#### شکل - 17 جسم کے ارتعاشات اور آواز کی حدت

اوسط مقام سے اوپر اور نیچے کی حرکت ایک ارتعاش کہلاتی ہے۔ جسم اپنے اوسط مقام OA سے OC تک حرکت کرتا ہے۔ اور OA کو لوٹ آتا ہے اور پھر OA سے OB تک سفر کرتا ہے اور پھر OA سے واپس آجاتا ہے۔ مرتعش جسم کا اپنے اوسط مقام سے اعظم ترین نقل مقام جھٹکے ارتعاش کہلاتا ہے۔ اوپر دی گئی شکل میں سب سے زیادہ نقل مقام A سے B یا A سے C دکھایا گیا ہے۔

- اب اسکیل/آرے کو زیادہ قوت سے مرتعش کیجئے۔ ارتعاشات کا مشاہدہ کرتے ہوئے آواز کو سنیئے۔ اس عمل کو 2، 3 دفعہ دہرائیئے اور اپنے مشاہدات کو ذیل کے جدول میں درج کیجئے۔
- ہمیں بلند آواز کب سنائی دیتی ہے؟
- ہمیں نجیف آواز کب سنائی دیتی ہے؟





## کیا آپ جانتے ہیں؟



ذیل میں کچھ آوازوں کے امتداد کی صعودی ترتیب دی گئی ہے  
کیڑے < نومولود < بچہ < بالغ عورت < بالغ مرد < بھر  
کیا آپ بتا سکتے ہیں کہ اس کی وجہ کیا ہے؟  
کیا آپ سیٹی بجانے کی آواز اور ڈھول بجانے کی آواز میں کوئی فرق  
محسوس کرتے ہیں؟

## عام آواز ملے جلے تعدد کی حامل ہوتی ہے

ہم اپنی روزمرہ زندگی کے مشاغل میں کئی آوازوں کو سنتے ہیں  
لیکن ہم ان پر غور نہیں کرتے۔ یہ تمام آوازیں مختلف تعداد اور مختلف جیٹھ  
ارتعاش پر مبنی ہوتی ہیں۔ مثال کے طور پر تدریس سے قبل کمرہ جماعت میں  
پیدا ہونے والی آوازیں۔ اگر ہم ان آوازوں پر غور کریں تو یہ معلوم ہوگا ان  
میں کوئی بھی دو افراد سے پیدا ہونے والی آواز کا امتداد اور جیٹھ مساوی نہیں  
ہوتا۔

● ہم گفتگو کے دوران مختلف امتداد اور جیٹھ کی آوازیں نکالتے  
ہیں۔ کیوں؟  
بات کرنے کے دوران ہم آواز کے امتداد اور جیٹھ میں فرق کی  
بنیاد پر ہی ایک دوسرے سے گفتگو کر سکتے ہیں جس کو زبان (Language)  
کہتے ہیں۔

قدیم دور کے لوگوں میں ایسی کوئی زبان فروغ نہیں پائی تھی  
جس سے کہ گفتگو کر سکیں لیکن وہ اشاروں اور مختلف آوازوں کے ذریعہ  
ترسیل کرتے تھے۔ اس کے بعد عمل ارتقاء کے دوران یہ مخصوص آوازیں  
ایک با معنی ترسیل کا ذریعہ بن گئیں اور ان کو تحریر میں لایا جانے لگا جس نے  
آگے چل کر آج کی ترقی یافتہ زبان کی شکل اختیار کی جو آج ہم گفتگو کے

● دونوں بلیڈوں کے ارتعاشات کی تعداد میں کیا فرق ہے؟  
● پیدا ہونے والی آواز کے معیار میں آپ نے کیا فرق محسوس کیا؟  
آپ نے مشاہدہ کیا ہوگا کہ 20cm لمبائی والے اسکیل میں  
5cm لمبائی والے اسکیل سے کم ارتعاشات ہوتے ہیں۔ 5cm اسکیل سے  
پیدا ہونے والی آواز کی باریکی (Shrillness) 20cm لمبائی والی اسکیل  
سے پیدا ہونے والی آواز کی باریکی (Shrillness) سے زیادہ ہوتی ہے۔  
☆ آواز کی باریکی کو امتداد (Pitch) کہتے ہیں۔  
☆ ایک سکینڈ میں ہونے والے ارتعاشات کی تعداد ’تعدد‘ کہلاتی ہے  
☆ آواز کے امتداد کا انحصار اس کے تعدد پر ہوتا ہے۔

اوپر بتائے گئے تجربہ میں 20cm لمبائی والے اسکیل کے ایک  
سکینڈ میں پیدا ہونے والے ارتعاشات کی تعداد کم ہے جو یہ ظاہر کرتی ہے کہ  
اس کا تعدد کم ہے۔ جبکہ 5cm لمبائی والے اسکیل کے ایک سکینڈ میں پیدا  
ہونے والے ارتعاشات کی تعداد زیادہ ہے لہذا اس کا تعدد زیادہ ہے۔  
لہذا چھوٹی پٹی / اسکیل (5cm) سے پیدا ہونے والی آواز کا  
امتداد زیادہ اور پٹی / اسکیل 20cm سے پیدا ہونے والی آواز کا امتداد کم  
ہوتا ہے۔

اس تجربہ کو مختلف لمبائی والے اسکیل کی پٹیوں سے دہرائیے اور  
اپنے مشاہدات کو نوٹ کیجئے۔  
مردوں، عورتوں اور بچوں کی صوتی ڈوریوں کی لمبائی ذہن میں  
رکھتے ہوئے ان کی آواز کے امتداد کا قیاس کیجئے۔

ایک چڑیا کی آواز کا امتداد زیادہ ہوتا ہے اور ایک شیر کی ڈھاڑ  
کم امتداد والی ہوتی ہے۔ ان دونوں میں کس آواز کا تعدد زیادہ ہے؟  
آپ کو روزمرہ سنائی دینے والی قدرتی آوازوں کی مثالیں  
دیجئے۔ اور بلحاظ امتداد فرق کو ظاہر کیجئے۔

## سمعی حدود

ہمارے حسی اعضاء میں سے ایک ”کان“ بھی ہے جو ہمیں آواز سننے کے قابل بناتا ہے۔ کیا ہم اطراف و اکناف میں پیدا ہونے والی آوازیں سن سکتے ہیں۔

- کیا ہم چمگا ڈر کی آوازوں کو بھی سن سکتے ہیں؟
- وہ آوازیں جن کو عام انسان سن سکتے ہیں قابل سماعت آوازیں کہلاتی ہیں اور وہ آواز جو عام انسان نہیں سن سکتے ناقابل سماعت آواز کہلاتی ہیں۔ قابل سماعت آواز کا تعدد 20 ارتعاشات فی سکینڈ تا 20000 ارتعاشات فی سکینڈ ہوتا ہے۔ اور ناقابل سماعت آواز کا تعدد 20 ارتعاشات فی سکینڈ سے کم یا 20000 ارتعاشات فی سکینڈ سے زیادہ ہوتا ہے۔

## صوتی آلودگی sound pollution

فضائی اور آبی آلودگی کی طرح صوتی آلودگی بھی ایک تشویشناک مسئلہ ہے۔ یہ انسان کیلئے نقصان دہ ہے۔ آواز کی حدت کی پیمائش (dB) ڈی بیس میں کی جاتی ہے۔ جس کو ہم اس باب میں پڑھ چکے ہیں۔ عام گفتگو میں پیدا ہونے والی آواز تقریباً 60dB ہوتی ہے۔ اگر آواز کی حدت 80dB سے زیادہ ہو جائے تو یہ تکلیف دہ ہو جاتی ہے اگر کوئی شخص 80dB والی آواز میں مسلسل کھڑا رہے تو اس کو سماعت کے مسائل پیدا ہوں گے۔

آئیے ان آوازوں پر غور کریں جو صوتی آلودگی کا سبب بنتی ہیں۔ ہمارے اطراف و اکناف ایسی کئی آوازیں پیدا ہوتی ہیں جو صوتی آلودگی کا سبب بنتی ہیں۔ جیسے ٹریفک کی آوازیں، ہارن کی آوازیں اور زیر تعمیر عمارتوں کے پاس پیدا ہونے والی آوازیں، صنعتوں سے پیدا ہونے والی آوازیں، معدنی کانوں سے آنے والی آوازیں، دھماکے یا پٹانے جلانے سے آنے والی آوازیں وغیرہ۔

ہمارے اطراف پیدا ہونے والی ناپسندیدہ آوازیں صوتی آلودگی کا باعث بنتی ہیں۔ ہمارے گھروں میں استعمال ہونے والی مشینیں (آلات) جیسے میکسر گریڈر، واشنگ مشین، پانی کی موٹر وغیرہ سے پیدا

لئے استعمال کرتے ہیں۔ نہ صرف انسان بلکہ جانور بھی ترسیلی طریقہ کار کو استعمال کرتے ہوئے ان کی ضرورتوں کے مطابق مختلف تعدد اور حیثیت کی آواز نکالتے ہیں۔

جسم کے وہ اعضاء جو آواز پیدا کرنے میں اہم کردار ادا کرتے ہیں۔

- صوتی ڈوریاں
- ہونٹ
- دانت اور زبان
- ناک اور حلق

ہم جو لفظ ادا کرتے ہیں وہ صرف ایک آواز نہیں ہوتا بلکہ مختلف تعدد اور حیثیت پر مبنی آوازوں پر مشتمل ہوتا ہے۔ لہذا ایک لفظ مختلف تعدد والے حرفوں سے بنتا ہے۔ یعنی لفظ آوازوں کا ایک مرکب ہوتا ہے۔ کبھی کبھی ایک ہی لفظ کو مختلف طریقہ سے ادا کرنے پر اس سے مختلف جذبات کا اظہار ہوتا ہے۔ مثال کے طور پر لفظ ”نہیں“ کو الگ الگ امتداد سے ادا کرنے پر اس کے معنی انکار، غصہ، برہمی ہوتے ہیں۔

## شور اور موسیقی

- ایک مصروف سڑک کی ٹریفک سے آنے والی آوازیں سن کر آپ کیا محسوس کرتے ہیں؟
- آپ ایک ریڈیو پر گیت سننے کے دوران کیسا محسوس کرتے ہیں؟
- اوپر بتائی گئیں آوازوں میں کونسی آواز خوش الحان ہوتی ہے؟

ہم موسیقی کے آلات کی آوازوں سے محفوظ ہوتے ہیں۔ یہ آوازیں سننے میں خوش الحان ہوتی ہیں لیکن کچھ آوازیں ناقابل برداشت ہوتی ہیں جیسے ایک اسٹیل کے برتن کو فرش پر گرانے سے پیدا ہونے والی آواز۔ جو آواز سننے میں خوش الحان معلوم ہوتی ہے ”موسیقی“ کہلاتی ہے اور جو خوش الحان نہیں ہوتی ”شور“ کہلاتی ہے۔ ”شور“ اور ”موسیقی“ کی چند مثالیں دیجئے۔

ہونے والی آوازیں بھی صوتی آلودگی کا باعث بنتی ہیں۔

آپ کے اطراف و اکناف پائی جانے والی مزید چند اشیاء کا نام بتلائیے۔ جن سے پیدا ہونے والی آوازیں صوتی آلودگی کا سبب بنتی ہیں۔

## صوتی آلودگی کے اثرات

صوتی آلودگی سے ہونے والے مضر اثرات کیا ہیں؟ سب سے پہلا مضر اثر یہ ہے کہ اس سے سماعت میں نقص پیدا ہوتا ہے اس کے ساتھ ساتھ صوتی آلودگی کئی بیماریوں کی وجہ بنتی ہے۔ مثلاً: بے خوابی، اختلاج (Hypertension) اور بلڈ پریشر میں اضافہ (blood Pressure) وغیرہ۔

اپنے دوستوں اور اساتذہ سے تبادلہ خیال کیجئے۔ اور صوتی آلودگی سے ہونے والے مزید چند اثرات کی فہرست بنائیے۔

## صوتی آلودگی پر قابو پانے کے اقدامات

ہم آواز کو پیدا ہونے سے نہیں روک سکتے! ہاں اس سے ہونیوالی صوتی آلودگی میں کمی کر سکتے ہیں۔ اس کے لیے ذیل میں چند اقدامات دیئے گئے ہیں۔

- موٹر سیکلوں اور دوسری مشینوں کو Silencer لگائیے۔
  - ایسی مشینوں کو تیار کیجئے جو کام کے دوران کم آواز پیدا کرتی ہوں۔
  - اپنے گھروں میں ٹی۔وی اور ٹیپ ریکارڈر کی آواز کو کم رکھیں۔
  - صوتی آلودگی کو کم کرنے کے لئے شجر کاری کریں۔
- اپنے دوستوں اور اساتذہ سے تبادلہ خیال کیجئے اور مزید چند تدابیر کی فہرست تیار کیجئے۔

## کیا آپ جانتے ہیں؟



ایم۔ ایس۔ سبالکشمی اپنی سریلی موسیقی کے لئے مشہور

تھیں۔ ان کی قابلیت دنیا کے

گوشہ گوشہ میں جانی جاتی ہے۔

وہ نہ صرف موسیقی کے میدان کی

ایک ممتاز شخصیت تھیں بلکہ ایک

انسان دوست خاتون تھیں۔

انہوں نے اپنی زندگی کو قوم اور



عوام کی خدمت کے لئے صرف کر دیا۔

گننا سالا ویٹیکلیشور راؤ ایک مشہور گلوکار تھے۔ وہ اپنی



سریلی آواز کی وجہ سے

شہرت رکھتے تھے۔ انہوں

نے تلگو، ٹامل، کناڈا اور

ملیالم میں کل 10,000

سے بھی زائد گیت گائے

ہیں اور 100 سے زائد

فلموں میں موسیقی بھی ترتیب دی ہے۔ ان کے بھکتی نغمے بھی کافی

شہرت رکھتے ہیں۔

## اہم نکات

ارتعاش ، نرخرہ ، صوتی ڈوریاں ، واسطہ ، خلاء ، کان کا پردہ ، آواز کی بلندی ، نجیف آواز ، حیطہ، تعدد ، ڈسی بل ، امتداد ، کرختگی ، شور ، موسیقی

## ہم نے کیا سیکھا

- مرتعش اجسام سے آواز پیدا ہوتی ہے۔
- انسان صوتی ڈوریوں کی مدد سے آواز پیدا کرتے ہیں۔
- آواز ٹھوس اور گیسوں میں سفر کرتی ہے۔ آواز خلاء میں سفر نہیں کر سکتی۔

- مرتعش جسم سے پیدا ہونے والی آواز جب ہمارے کان کے پردے کو مرتعش کرتی ہے تو ہمیں سماعت کا احساس ہوتا ہے۔
- آواز کے حیثہ ارتعاش سے اس کی حدت (بلندی یا پستی) کو معلوم کیا جاتا ہے۔
- آواز کی حدت کی پیمائش ڈی بیس dB میں کی جاتی ہے۔
- آواز کی باریکی اور امتداد کو اس کے تعدد سے معلوم کیا جاسکتا ہے۔
- ایک سکینڈ میں ہونے والے ارتعاشات کی تعداد، تعدد کہلاتی ہے۔
- عام آواز، (عام گفتگو وغیرہ) مختلف تعددوں کا آمیزہ ہوتی ہے۔
- انسان جن آوازوں کو سن سکتا ہے وہ آوازوں کے حدود ”سمعی حدود“ کہلاتے ہیں۔
- ایسی آوازیں جو ہمارے کان پر خوشگوار اثر ڈالتی ہیں موسیقی کہلاتی ہیں۔ ایسی آوازیں جو ہمارے کان پر ناخوشگوار اثر ڈالتی ہیں شور کہلاتی ہیں۔

اپنی معلومات کو فروغ دیجئے۔



## تصورات پر عمل

- 1- آپ کیسے سمجھائیں گے کہ آواز میں توانائی ہوتی ہے۔ (AS1)
- 2- آواز کی حدت کی پیمائش کس اکائی میں کی جاتی ہے؟ (AS5)
- 3- شور اور موسیقی میں کیا فرق ہے؟ سمجھائیے۔ (AS1)
- 4- اپنے اطراف و اکناف میں صوتی آلودگی کو پیدا کرنے والے مختلف ذرائعوں کی وضاحت کیجئے۔ (AS1)
- 5- آپ صوتی آلودگی کو کم کرنے کے لیے کیا کریں گے؟ مشورہ دیجئے؟ (AS7)

## تصورات کا اطلاق

- 1- کرکٹ (Cricket) نامی کیڑے (حشرات الاراض) کی آوازیں ہمیں اپنے کان بند کر لینے پر مجبور کرتی ہیں کیوں؟ (AS1)
- 2- کسی تین موسیقی آلات کے نام لکھئے جنہیں آپ جانتے ہیں؟ بتائیے کہ ان میں موسیقی کے کس طرح پیدا ہوتے ہیں؟ (AS1)
- 3- صوتی آلودگی کو کم کرنے کے لیے دو نعرے لکھئے۔ (AS7)
- 4- کم امتداد اور زیادہ امتداد کو بتلانے کے لئے شکل بنائیے۔ (AS5)
- 5- ”کسی جسم کے ارتعاشات آواز پیدا کرتے ہیں“ آپ اس بات کو کیسے ثابت کریں گے؟ (AS3)

## غور و فکر پر مبنی اعلیٰ درجے کے سوالات

- 1- آواز کی اشاعت کے معیار پر رطوبت کے کیا اثرات مرتب ہوتے ہیں؟ اور اسی طرح بتلائیے کہ سرما اور گرما میں ہوا میں آواز کی اشاعت میں کیا کوئی فرق پایا جاتا ہے؟
- 2- صوتی آلودگی کس طرح حیاتی تنوع پر اثر انداز ہوتی ہے؟ واضح کیجئے۔ (AS7)

## کثیر جوابی سوالات

- 1- اگر کوئی جسم اوسط مقام سے آگے اور پیچھے کی جانب حرکت کرتا ہے تو ایسی حرکت کہلاتی ہے۔ ( )  
(a) خطی حرکت (b) اهتزازی حرکت (c) سادہ حرکت (d) زاویائی حرکت
- 2- اکائی وقت میں پیدا ہونے والے ارتعاشات/اہتزازات کہلاتے ہیں۔ ( )  
(a) تعدد (b) کرنٹنگلی (Shrillness) (c) اهتزازی حرکت (d) ڈسی بلس
- 3- انسان کی قابل سماعت آواز ( )  
(a) 10 تا 10,000 ہرتز فی سکینڈ (b) 20 تا 20,000 ہرتز فی سکینڈ  
(c) 30 تا 30,000 ہرتز فی سکینڈ (d) 40 تا 140,000 ہرتز فی سکینڈ
- 4- بیضوی کھڑکی (Oval Window) کا سطحی رقبہ کان کے پردے کے رقبے کا \_\_\_\_\_ واں حصہ ہوتا ہے ( )  
(a) 1/10 (b) 2/10 (c) 2/20 (d) 1/20
- 5- آواز کی باریکی (Shrillness) اس کو کہا جاتا ہے ( )  
(a) Pitch (b) اهتزاز (c) حدت (d) ڈسی بلس

## مجوزہ تجربات (Suggest Experiments)

- 1- جسم کے ارتعاشات اور اس سے پیدا ہونے والی آواز کی حدت کے درمیان تعلق کو معلوم کرنے کے لئے ایک تجربہ منعقد کیجئے۔
- 2- مختلف آوازوں کی امتداد (Pitch) اور باریکی (Shrillness) کی شناخت کرنے کے لئے تجربہ انجام دیجئے۔

## مجوزہ پراجیکٹس (Suggest Projects)

- 1- صوتی آلودگی کی مختلف تصاویر جمع کیجئے اور اس کو کتابچہ کی شکل دیجئے۔ (AS4)
- 2- مختلف موسیقی آلات کی تصاویر جمع کر کے ایک اسکرپ بک تیار کیجئے۔
- 3- نامور مقامی موسیقاروں کی تصاویر جمع کیجئے۔ اور ان کو اپنے کمرہ جماعت میں آویزاں کیجئے؟ (AS4)

کیا آپ جانتے ہیں؟



گوکنڈہ قلعہ (حیدرآباد)

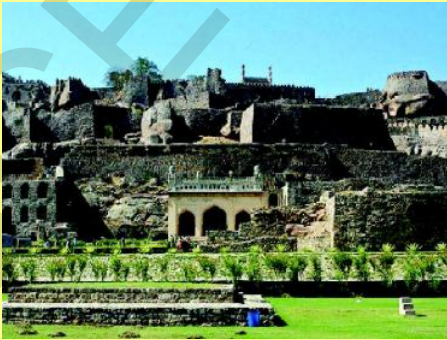

یہ ہندوستان کا ایک مشہور قلعہ ہے۔ یہ انجینئرنگ اور فن تعمیر کے کئی حیرت انگیز نمونوں کے لئے شہرت رکھتا ہے۔ قلعہ کے باب الداخلے کے گنبد کے نیچے ایک مخصوص مقام پر تالیوں سے پیدا ہونے والی آواز کی گونج تقریباً ایک کلومیٹر کے فاصلہ پر واقع قلعہ کے سب سے اونچے مقام پر سنائی دیتی ہے۔

# انعکاس نور۔ مستوی سطحوں کے ذریعہ

باب

6

Reflection of Light by Plane surfaces

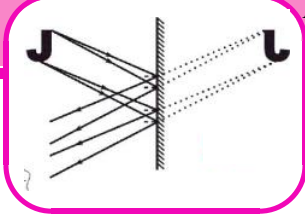

اس سبق میں ہم انعکاس نور مستوی سطحوں کا تفصیلی مطالعہ کریں گے تاکہ مذکورہ سوالات کو سمجھ سکے۔ آئیے سابقہ معلومات کی بنیاد پر کچھ سادے سے تجربات کریں۔

## مشغلہ - 1

### ثقبالہ (پن ہول) کیمرے کے ذریعہ خیال کی بناوٹ

چھٹی جماعت میں ہم نے پڑھا ہے کہ ایک سوراخ کے اصول پر کام کرنے والے کیمرے کی مدد سے عکس کیسے بنتے ہیں۔ شعاعوں پر مشتمل ایک خاکہ کھینچے جس میں ایک سوراخ کے کیمرے کی مدد سے عکس بنایا جائے۔

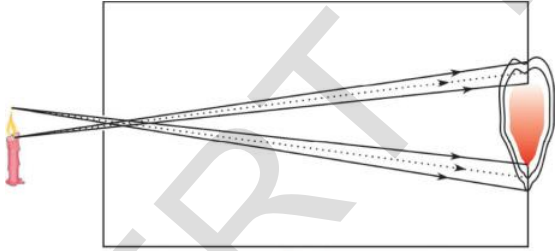

fig-1

کیمرے کے سوراخ کی جسامت بڑھا دینے پر کیا تبدیلی واقع ہوتی ہے۔

ایک سوراخ والے کیمرے کے ذریعہ موم بتی کی شعاع کیسے عکس بناتی ہے مشاہدہ کیجئے۔ کیمرے کے سوراخ کی جسامت میں اضافے کے ذریعے عکس کی بناوٹ کو ظاہر کرنے کے لیے ایک شعاعی خاکہ کھینچئے۔ (شکل 1 دیکھئے)

چھٹی جماعت میں ہم نے سائے سے متعلق معلومات حاصل کی ہیں اور اس موضوع پر روشنی کی شعاعوں کے کئی تجربات کیے ہیں۔ اس کے علاوہ ہم نے کسی خاص سمت میں روشنی کی اشاعت یعنی روشنی خط مستقیم میں سفر کرتی ہے، سے متعلق بھی پڑھا ہے ساتویں جماعت میں ہم نے انعکاس نور کے کلیات کا مطالعہ کیا ہے۔

آئیے اب ہم ان میں سے بعض کلیات کا اعادہ کریں گے۔  
 سائے کی تشکیل کے لیے روشنی کا میدا ایک غیر شفاف جسم اور پردے (Screen) کی ضرورت ہوتی ہے۔  
 روشنی خط مستقیم میں سفر کرتی ہے۔  
 کسی سطح سے انعکاس پر روشنی کی شعاع سے پیدا ہونے والا زاویہ وقوع، زاویہ انعکاس کے مساوی ہوتا ہے۔  
 شعاع وقوع اور نقطہ وقوع پر کھینچا ہوا عمود اور شعاع انعکاس ایک ہی مستوی میں پائے جاتے ہیں۔

آپ نے روزمرہ زندگی میں سائے اور عکس دیکھے ہوں گے۔ سایوں اور عکس کے مشاہدے کے بعد آپ کے ذہن میں کچھ سوالات پیدا ہوئے ہوں گے۔

- چھوٹے سے آئینے میں بڑی عمارت کا خیال کیسے بنتا ہے؟
- کیا ہم آئینے سے بننے والے خیال کو اسکرین پر حاصل کر سکتے ہیں؟
- جب ہم کسی آئینے میں دیکھتے ہیں تو دایاں بایاں اور بایاں دایاں یعنی (جانبی معکوس) نظر آتا ہے۔ ایسا کیوں ہوتا ہے؟
- جب کوئی شعاع کسی سطح پر منعکس ہوتی ہے تو ایسی صورت میں زاویہ انعکاس اور زاویہ وقوع مساوی ہوتے ہیں؟ کیوں؟

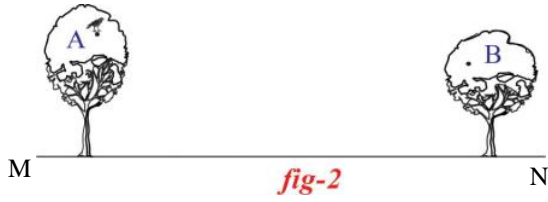

fig-2

کر سکتا ہے لیکن شرط یہ ہے کہ اقل ترین وقت میں ایک درخت کے مقام سے A سے دانہ چگتے ہوئے دوسرے درخت کے مقام B پر پہنچنے کے لیے کونسا راستہ اختیار کرنا چاہیے۔ اگر ہم یہ فرض کرتے ہیں کہ کوئے کی رفتار مستقل ہو تو کوئے کا اختیار کیا ہوا راستہ مختصر ترین ہونا چاہیے آئیے مختصر ترین راستے کو معلوم کریں۔

شکل 3 میں جو ممکنہ صورتیں ہیں ان پر غور کیجیے

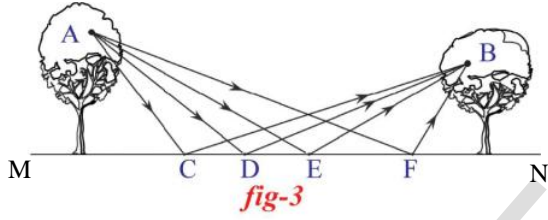

fig-3

بتائیے کہ دیئے گئے راستوں ACB، ADB، AEB اور AFB میں سے کونسا سب سے مختصر راستہ ہے؟ ان راستوں کے طول کا تقابل کرنے کے لیے ہم نے شکل میں ان کے نقل ظاہر کئے ہیں۔ اس طرح کے تمام راستے نقطہ G پر ملتے ہیں۔ جیسا کہ شکل 4 میں ظاہر کیا گیا ہے۔

اس شکل میں  $CB=CG$ ،

$$ACB = AC + CB = AC + CG = ACG$$

یعنی راستہ ACG کا طول راستہ ACB کے طول کے مساوی ہوگا۔

$$\text{راستہ ADG کا طول} = \text{راستہ ADB کا طول}$$

$$\text{راستہ AEG کا طول} = \text{راستہ AEB کا طول}$$

$$\text{راستہ AFG کا طول} = \text{راستہ AFB کا طول}$$

اگر آپ شکل 4 کو بغور دیکھیں گے تو پتہ چلے گا کہ ACG

، AEG، ADG اور AFG میں سب سے چھوٹا راستہ AEG ہے

اس شکل کا مشاہدہ کرنے سے ہم یہ سمجھ سکتے ہیں کہ موم بتی کے اوپری سرے سے آنے والی شعاعیں پردے پر مختلف نقاط پر پڑتی ہیں۔ اس طرح موم بتی کے شعلے کے نچلے حصے سے آنے والی شعاعیں پردے پر مختلف نقاط پر پڑتی ہیں۔ کیمرے کے بڑے سوراخ کی وجہ سے پردے پر پڑنے والی شعاعیں دھندلا عکس بناتی ہیں جیسا کہ شکل میں دکھایا گیا ہے۔

### سوچئے اور تبادلہ خیال کیجئے۔



- ☆ کیا مذکورہ تشریح آپ کے مشاہدے کے مطابق ہیں۔
- ☆ سوراخ بہت بڑا کرنے پر یعنی شعلے کی جسامت کے مساوی ہونے پر کیا تبدیلی واقع ہوگی۔
- ☆ اگر ایسا ہو تو کیا ہم پردے پر سوراخ والے کیمرے سے پیدا ہونے والے عکس کو حاصل کیا جاسکتا ہے؟ کیوں؟
- ☆ کیا ہوگا جب طویل فاصلے سے شعلے کو اسی کیمرے سے دیکھا جائے۔
- ☆ کیا ہوگا جب پن ہول کیمرے میں دو سوراخ بنائیں جائیں۔ سوچ کر جواب دیجئے اور تجربہ انجام دیجئے۔

اب روشنی کے انعکاس پر غور کرتے ہوئے ذیل کے سوالات حل کیجئے۔

### مشکل-2

جیسا کہ شکل 2 میں دکھایا گیا ہے کہ ایک کوا درخت کے مقام A پر بیٹھا ہوا ہے میدان (MN) پر اناج کے کچھ دانے پڑے ہیں اگر کوا دانہ چگتے ہوئے دوسرے درخت کے کسی اور مقام B پر اقل ترین وقت میں پہنچنا چاہے تو بتائے کہ کس مقام سے کوئے کو دانہ چکنا ہوگا۔ ریاضی کے اصولوں کے ذریعہ زاویوں سے متعلق اپنی معلومات کی بناء پر آپ کوئے کے راستے کا انتخاب کر سکتے ہیں؟ اگر نہیں تو ذیل کی سطور غور سے پڑھئے۔

کوا زمین پر موجود دانوں میں کسی بھی دانے کو حاصل



- ہم جانتے ہیں کہ مستوی آئینہ ایک سطح ہے۔ شعاعی خاکوں میں ہم اسے کس طرح ظاہر کرتے ہیں۔

مستوی سطحوں پر انعکاس نور کے کلیات کے مطالعہ سے پہلے آئیے مستوی آئینے کے بارے میں جانیں۔ اس کے علاوہ ہم یہ بھی جاننے کی کوشش کریں گے کہ شعاعی خاک کے کیسے کھینچے جاتے ہیں۔

### مستوی آئینہ

شیشہ کی تختی کے ایک جانب چاندی کی تہہ چڑھانے کے بعد تہہ کو Paint کے ذریعہ محفوظ کیا جاتا ہے تو مستوی آئینہ تیار ہوتا ہے۔ چاندی سب سے بہترین نور کا انعکاس کرنے والی دھات ہے۔ ان دنوں چاندی کے بجائے ایک پتلی سی المونیم کی تہہ شیشہ کی تختی پر چڑھائی جا رہی ہے کیوں کہ المونیم چاندی کی بہ نسبت سستی دھات ہے۔ چاہے المونیم ہو یا چاندی دونوں ہی انعکاسی سطحوں کی طرح آئینہ کی کچھلی سطح پر جمی ہوتی ہیں۔

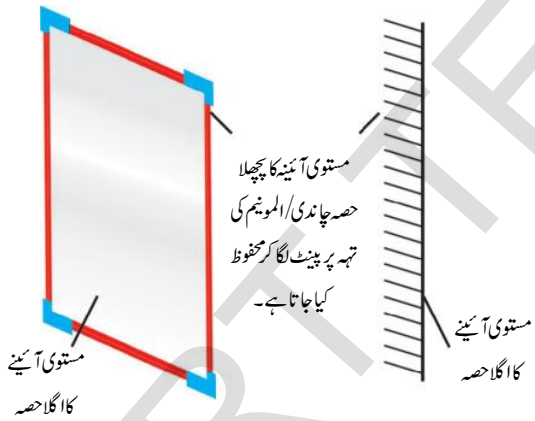

شکل 6(a) مستوی آئینے کا اگلا حصہ  
شکل 6(b) ہم مستوی آئینوں کو خاکوں میں اس طرح ظاہر کرتے ہیں۔

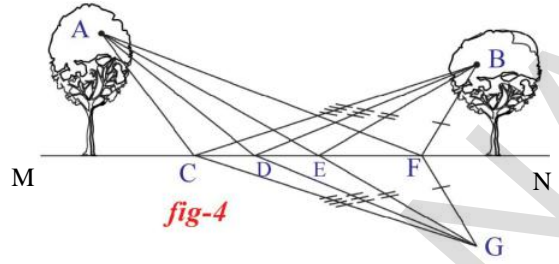

fig-4

اس لیے کہ یہ فاصلہ دو نقاط A اور G کے درمیان مختصر ترین خط مستقیم ہے۔ آپ اس کو پٹری کی مدد سے معلوم کر سکتے ہیں جیسا کہ AEG=AEB یعنی AEB مقام A سے مقام B تک پہنچنے کے لیے مختصر ترین راستہ ہوگا اور اس کو طے کرنے کے لیے بھی سب سے کم وقت درکار ہوگا اس لیے کوئے کو مقام E سے دانہ چکنا پڑے گا۔

راستہ AEB کا دوبارہ مشاہدہ کیجیے جس کو شکل 5 میں دکھایا گیا ہے اگر نقطہ E پر عمود EE' کھینچے پر ہمیں 'AEE' حاصل ہوتا ہے۔

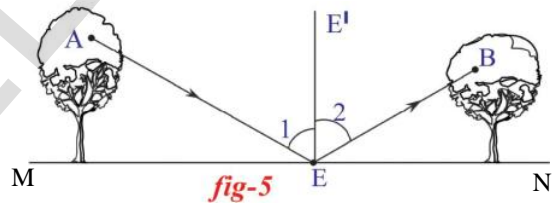

fig-5

(زاویہ 1) جو کہ زاویہ EEB' (زاویہ 2) کے مساوی ہوگا۔

کچھلی مثال میں کوئے سے متعلق مثال روشنی کی شعاع بھی مختصر ترین فاصلے سے سفر کرتی ہے۔ اس اصول کو سب سے پہلے فرانسیسی ماہر قانون Pierre de fermat نے پیش کیا جو وکیل اور ریاضی داں بھی تھا۔

یہ اصول روشنی کے انعکاس پر بھی قابل اطلاق ہے جب روشنی کسی سطح سے منعکس ہوتی ہے تو وہ ایسا راستہ اختیار کرتی ہے جس کے لیے اقل ترین وقت درکار ہوتا ہے۔ اسی لیے زاویہ وقوع زاویہ انعکاس کے مساوی ہوتا ہے جیسا کہ شکل 5 میں دکھایا گیا ہے۔

- حسب بالا مشغلے میں کون سے خط کو آئینہ تصور کیا جاسکتا ہے۔

### مشغلہ-3

### انعکاس نور کی تفہیم کی جانچ

اشکال 7(a) اور 7(b) پر غور کیجیے۔ فرض کیجئے کہ آپ کو ایک مستوی آئینے کی پٹی دی گئی ہے۔  
☆ دی ہوئی آئینے کی پٹی اور شکل 7(a) کی مدد سے شکل 7(b) میں

مطلوبہ آلات: آسنے کی پٹی، Drawing board، سفید کاغذ، پن،  
شکنجے (Clamps) پڑی اور پنسل۔

طریقہ کار: ایک ڈرائینگ بورڈ لیتے ہوئے چھٹے کی مدد سے سفید کاغذ  
لگائیے۔ کاغذ کے مرکز پر ایک خط مستقیم AB کھینچئے۔

اور نقطہ O پر ایک عمود ON کھینچئے۔ ایک زاویہ  $i$  بناتے  
ہوئے خط مستقیم PQ کھینچئے جیسا کہ شکل 7 میں دکھایا گیا ہے نقاط P اور Q  
Q پر عموداً دو پن لگائیے۔ پن P کا عکس P' اور پن Q کا عکس Q' کاغذ  
مستقیم AB کے ساتھ رکھے گئے آئینہ میں واقع ہوتا ہے اس کا مشاہدہ کیجئے  
۔ اب دو مزید پن R اور S کو اس طرح لگائیے کہ وہ P اور Q سے بننے  
والی خط مستقیم کی سیدھ میں ہوں۔ اب S، R اور O کو ملائیے جیسا کہ  
شکل 8 میں بتایا گیا ہے۔

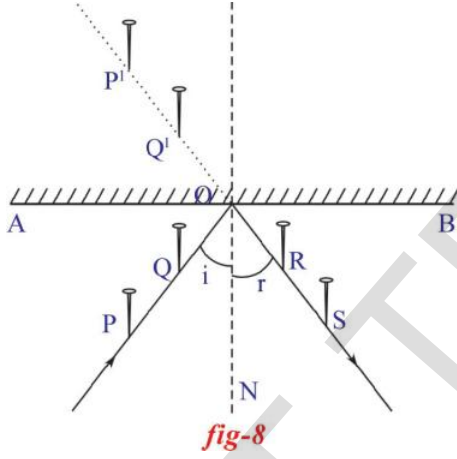

fig-8

RS اور ON کے درمیان یہ زاویہ (زاویہ انعکاس) کو  
محسوب کیجئے۔ اس اصول کی تصدیق ہوگی کہ زاویہ وقوع، زاویہ انعکاس  
کے مساوی ہے۔ اپنے تجربے کو مختلف زاویہ وقوع سے دہرائے اور متعلقہ  
زاویہ انعکاس (r) کو محسوب کیجئے۔  
اپنے مشاہدات کو جدول 1 میں درج کیجئے۔

S.No.	(i)	r	Is $i = r$ Y/N

دی ہوئی اشکال حاصل کرنے کے لئے آپ کیا کریں گے۔  
شکل 7(a) پر مستوی آئینہ کی پٹی کو رکھے جیسا کہ شکل 7(c) میں  
بتایا گیا ہے۔ جس سے 7(b) کے تمام اشکال حاصل ہوں گے۔



fig-7a

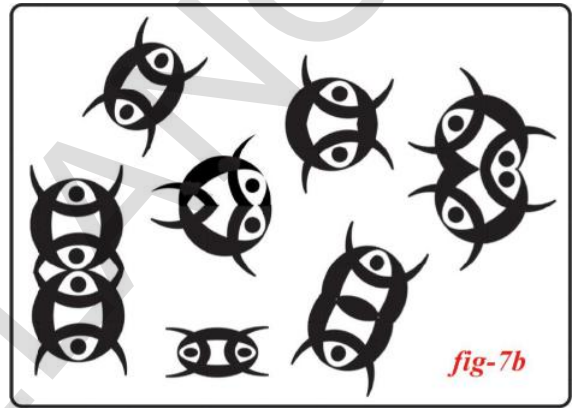

fig-7b

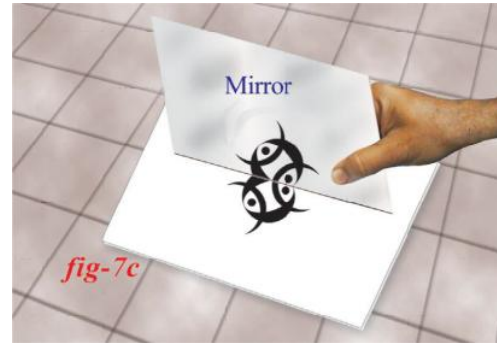

fig-7c

☆ کیا آپ شکل 7(b) کی تمام اشکال حاصل کر سکیں گے؟  
اس کام کی تکمیل کے لیے اپنے دوستوں سے مدد لیجئے۔  
آئیے اب ہم مستوی سطحوں پر روشنی کے انعکاس کا تفصیلی مطالعہ کریں۔

## مستوی آئینوں کے ذریعہ انعکاس نور



تجربہ گا ہی مشغلہ 1

مقصد: انعکاس نور کے کلیات کی تصدیق

- ایسی صورت میں شعاع وقوع کیسی ہوگی؟
- شعاع انعکاس کیسی ہوگی؟
- عمادی خط کیسا ہوگا؟
- انعکاس مستوی کیسا ہوگا؟

دوپن اس طرح ترتیب دیں کہ ان کی بلندیاں مختلف ہوں۔  
سائیکل کی کاڑیوں کی مدد سے شعاع وقوع، شعاع انعکاس اور عمادی خط  
ترتیب دیجیے۔ اب انعکاس مستوی پر غور کیجیے۔

☆ آئینے میں پن یا کوئی اور شے کا عکس کس طرح بنتا ہے؟

## ایک سادہ آئینے سے خیال کی بناوٹ

### صورت حال - 1: فقطی شئے

شکل 9 میں O ایک فقطی شئے ہے۔ نقطہ O سے بعض شعاعیں  
آئینے پر پہنچ کر منعکس ہو جاتی ہیں جب ہم آئینے میں دیکھتے ہیں تو ایسا  
محسوس ہوتا ہے کہ یہ شعاعیں نقطہ I سے آرہی ہیں۔ اس لیے نقطہ I کو  
نقطی شئے O کا خیال کہا جاتا ہے۔

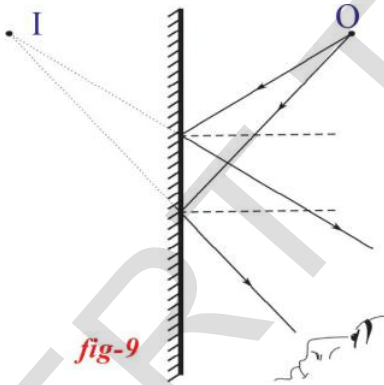

آئینے کی سطح سے شئے O اور اس کا خیال I کے فاصلے کا  
مشاہدہ کیجئے جیسا کہ شکل 9 میں دکھایا گیا ہے۔ خیال اور شئے کے  
درمیان فاصلے کا اندازہ کیجئے۔ شکل 9 میں ہمیں معلوم ہوگا کہ یہ فاصلے  
مساوی ہیں۔

### صورت حال - 2: کچھ بلندی رکھنے والی شئے

فرض کیجئے کہ ایک شئے OO<sup>1</sup> کو آئینے کے سامنے رکھا گیا  
جیسا کہ شکل 10 میں دکھایا گیا ہے اب شئے سے آئے تک چند شعاع

- کیا تمام صورتوں میں زاویہ انعکاس مساوی ہوتا ہے زاویہ وقوع کے؟
- بتائیے کہ روشنی کے انعکاس کے دوسرے کلیہ کے متعلق آپ کی کیا رائے ہے؟ شعاع وقوع، شعاع انعکاس اور عمادی خط (Normal) کس مستوی میں پائے جاتے ہیں؟ آئیے ان پر غور کریں۔

## انعکاس کا مستوی

مذکورہ مشغلہ میں شعاع وقوع وہ شعاع ہے جو کاغذ پر نقاط P اور Q سے مس کرتی ہیں جب کہ منعکس شعاع وہ شعاع ہے جو کہ اسی کاغذ پر نقاط R اور S کو مس کرتی ہیں جب کہ ON آئینے کے نقطہ O پر عمود کہلاتا ہے۔ (عمود سے مراد وہ خط مستقیم ہے جو آئینے کی سطح پر 90 کا زاویہ بناتا ہے۔)

☆ کیا دونوں شعاعیں اور عمادی خط ایک ہی مستوی میں ہیں؟ اگر ہاں! تب وہ مستوی کونسا ہے؟

اگر شعاع وقوع، شعاع منعکس اور عمود ایک ہی مستوی میں واقع ہوتے ہیں جو کاغذ کے مستوی کے متوازی ہوتا ہے۔ یہ مستوی کہاں واقع ہوگا؟

فرض کیجئے کہ P، Q، R اور S کے نقاط پر جن پنوں کو کھڑا کیا گیا ہے ان کی بلندی یکساں ہے۔ شعاع وقوع وہ شعاع ہے جو ان پنوں سے گذرتی ہے جو پنوں p اور q پر واقع ہیں اور شعاع انعکاس وہ شعاع ہے جو ان پنوں سے گذرتی ہے جو نقاط R اور S پر واقع ہیں۔

☆ عمادی خط کہاں واقع ہوگا؟

☆ شعاع وقوع، شعاع انعکاس اور عمادی خط کس مستوی میں واقع ہیں؟

وہ مستوی جس میں شعاع وقوع، شعاع انعکاس اور عمادی خط واقع ہوں، انعکاس کا مستوی کہلاتا ہے۔

فرض کیجئے کہ نقاط P اور Q پر جو پن لگائے گئے ہیں ان کی بلندی غیر مساوی ہے۔

شے کو اپنی آنکھ کی جانب حرکت دیجئے۔

آپ کیا مشاہدہ کرتے ہیں؟

☆ شے کی جسامت اور عکس کی جسامت کے بارے میں کیا کہتے ہیں؟

شکل-10 میں دکھایا گیا ہے کہ ایک آئینہ میں عکس کیسے بنتا ہے اس شکل میں آپ نے یہ دیکھا ہوگا کہ عکس کی جسامت شے کی جسامت کے مساوی ہوتی ہے۔ جب ہم شے کو ہماری آنکھ کے قریب لاتے ہیں تو عکس کی جسامت میں کمی کیوں واقع ہوتی ہے۔

اس بات کو سمجھنے کے لیے شکل 11 کو دیکھیے۔ جس میں یہ بتایا گیا کہ آئینے میں شے کی جسامت کو ہماری آنکھ کس طرح محسوس کرتی ہے۔

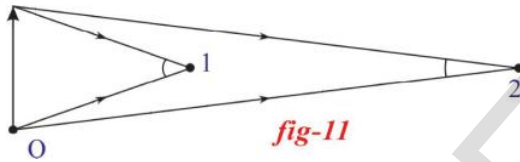

مشاہدہ 1 اور 2، نقطہ O پر واقع کسی شے کو دیکھ رہے ہیں۔ یہ شے مشاہدہ 2 کو مشاہدہ 1 کے مقابلے میں چھوٹی نظر آتی ہے۔ ایسا اس لیے ہوتا ہے کہ شے سے آنے والی روشنی کی شعاعیں مشاہدہ 2 کی آنکھ پر چھوٹا زاویہ بناتی ہیں جو مشاہدہ 1 کے مقابلے میں زیادہ فاصلہ پر واقع ہے کسی شے کی جسامت کی جانچ میں زاویہ کا کلیدی رول ہوتا ہے۔

اس طرح جب ہم کسی شے کو آئینے سے دور کرتے ہوئے آنکھ سے قریب لاتے ہیں تو ایسا محسوس ہوتا ہے کہ آئینے میں بننے والا عکس، آئینہ کے اندر پچھلی جانب حرکت کر رہا ہے۔ اس طرح عکس اور آنکھوں کے درمیان کا فاصلہ بڑھتا جاتا ہے تو آنکھ پر بننے والا خیال کا زاویہ شے سے بننے والے زاویے کے مقابلے میں چھوٹا ہوتا ہے۔ اس لیے خیال، شے کے مقابلے میں چھوٹا نظر آتا ہے۔

جب آپ آئینے کے سامنے ٹہرتے ہیں تو آپ نے دیکھا ہوگا کہ آئینے میں بننے والا عکس کا فاصلہ آپ سے آئینے کے فاصلے کے

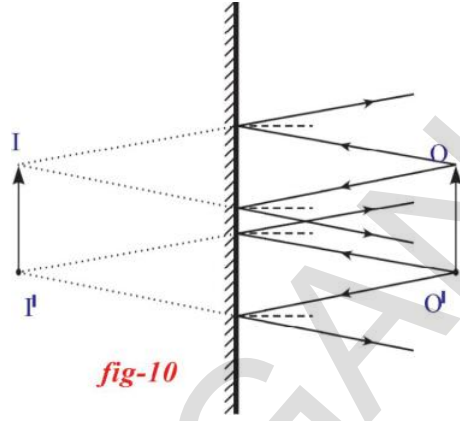

fig-10

دفع اور شعاع منعکس کھینچنے یا درہے کہ وہ انعکاس کے کلیات کی پابندی کرتے ہوں۔ آپ کا کا کہ شکل 10 کے مطابق ہوگا۔

اس شکل میں نقطہ O پر پڑنے والی شعاعیں آئینہ سے منعکس ہو کر ایسی دکھائی دیں گی کہ یہ نقطہ I سے آرہی ہیں لہذا ہم یہ کہیں گے کہ O، I کا عکس ہے۔

نقطہ O' سے آنے والی شعاعیں آئینے سے منعکس ہوتی ہیں اور ایسی دکھائی دیتی ہیں کہ یہ نقطہ I' سے آرہی ہوں اس لیے ہم کہتے ہیں کہ O'، I' کا عکس ہے۔

اور O، O' کے وسطی حصے سے آنے والی شعاعیں میں I اور I کے درمیان اپنا خود کا عکس بناتے ہیں۔ اس طرح ہم کہتے ہیں کہ 'II' کا عکس ہے۔

• کسی شے کی جسامت کے مقابلے میں اس کے عکس کی جسامت کیسی ہوگی؟

آئیے ہم شے کی جسامت، فاصلے اور بائیں یا دائیں جانب بننے والے معکوس عکس کی خصوصیات پر غور کریں گے جو آئینے سے بنتے ہیں۔

### آئینے کے ذریعہ بننے والے عکس کی خصوصیات:

پنل یا پن جیسی کوئی شے لیجیے۔ اس شے کو آئینے کی سطح سے مس کرتے ہوئے رکھئے۔

☆ شے کی جسامت کے مقابلے میں عکس کی جسامت سے متعلق آپ کیا کہیں گے۔

کسی آئینے میں عکس کی تشکیل کے عمل پر غور کرتے ہوئے سمجھائیے کہ عکس جانی طور پر معکوس کیسے بدل ہو جاتا ہے۔ سمجھنے کے لیے شکل 13 کی مدد لیجئے۔

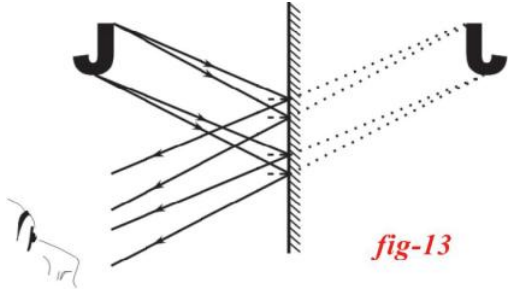

fig-13

### ہماری روزمرہ زندگی میں مستوی آئینوں کے استعمالات

1. مستوی آئینوں کو ہم سنگھار کرنے کے لیے استعمال کرتے ہیں۔
2. مستوی آئینوں کو ہم زیورات، مٹھائی، زلف تراش (حجامت خانوں) جیسی مختلف دکانوں میں سجاوٹ، کثیر خیال حاصل کرنے کے لیے استعمال کرتے ہیں۔
3. مستوی آئینوں کو بعض بصری آلات جیسے منظر بین (Peri Scope) وغیرہ کی تیاری میں بھی استعمال کیا جاتا ہے۔
4. بعض اقسام کے شمسی چولہوں کو مستوی آئینوں کا استعمال کرتے ہوئے بھی بنایا جاتا ہے۔

جیسا کہ شکل 14 میں دکھایا گیا ہے چند انگریزی، اُردو، تلوگو وغیرہ کے حروف کو سادہ آئینے کے سامنے رکھتے ہوئے ان کا مشاہدہ کیجئے۔

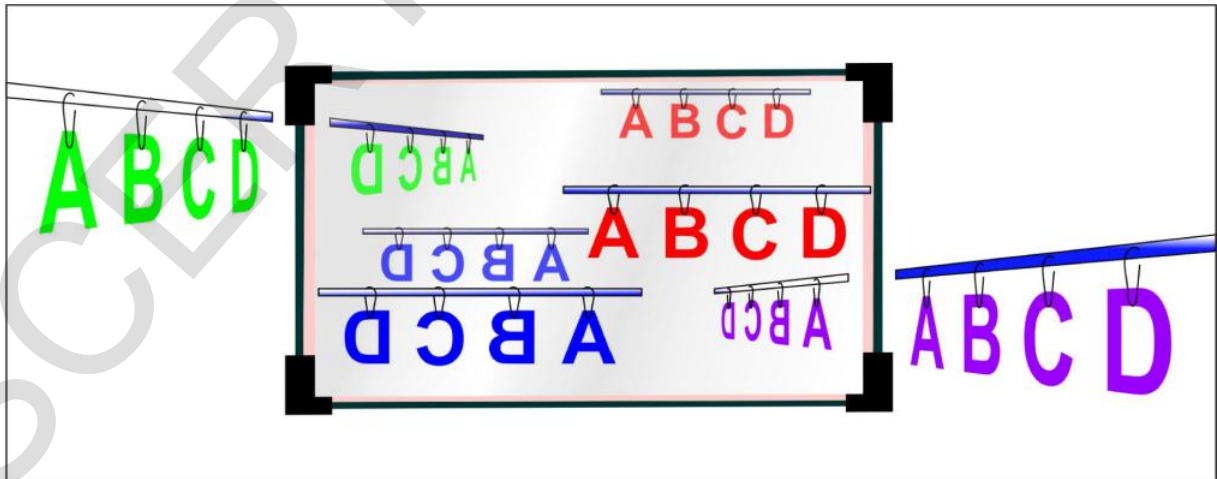

fig-14

مساوی ہوتا ہے۔ عام طور پر آپ کا جو مشاہدہ ہوتا ہے وہ صحیح ہوتا ہے۔ اسی بات کو آپ شکل 10 میں مشاہدہ کر سکتے ہیں۔

اسی طرح آپ نے کسی مستوی آئینے میں سایے کے دائیں یا بائیں معکوس عکس پر غور کیا ہوگا۔

☆ عکس میں (دائیں یا بائیں) سطحی تبدیلی کیوں واقع ہوتی ہے؟

شکل 12 پر غور کیجئے۔

☆ اس شکل میں آپ کیا مشاہدہ کرتے ہیں؟

روشنی کی شعاعیں جو سیدھے کان کی جانب سے آتی ہیں آئینے

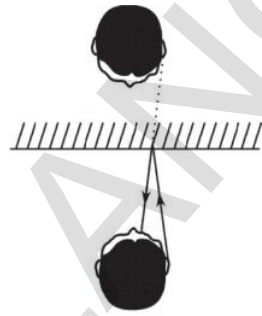

fig-12

میں منعکس ہوتی ہیں اس کا خیال

آپ کی آنکھ میں بنتا ہے۔ آپ

کے دماغ میں یہ بات آتی ہوگی کہ

منعکس ہونے والی شعاع آئینے

کے اندر سے آرہی ہے۔ (نقطوں

کی لکیر سے اس بات کو شکل 12

میں دکھایا گیا ہے) اسی وجہ سے

سیدھا کان عکس میں بائیں کان

دکھائی دیتا ہے۔

آئیے غور کرتے ہیں کہ دیئے ہوئے حرف کی سطحی حالت

معکوس کیسے ہو جاتی ہے۔ اس کو شکل 13 میں دکھایا گیا ہے۔

## ہم نے کیا سیکھا



- روشنی ایسا راستہ اختیار کرتی ہے جسے طے کرنے کے لیے اقل ترین وقت درکار ہو (Fermat's Principle)۔ یہ اصول انعکاس نور کے لیے لاگو ہوتا ہے۔
- مستوی آئینہ میں بننے والا خیال مجازی اور سیدھا ہوتا ہے۔ اور شے کی جسامت کے مساوی ہوتا ہے۔
- مستوی آئینہ میں بننے والا خیال چھوٹا نظر آتا ہے کیونکہ ہماری آنکھ میں بننے والا زاویہ چھوٹا ہوتا ہے۔
- مستوی آئینہ میں بننے والا خیال جانبی معکوس ہوتا ہے۔

## اہم نکات



انعکاس، شعاع وقوع، شعاع منعکس، عمود، زاویہ وقوع، زاویہ انعکاس، انعکاس کی مستوی، جانبی معکوس، شے کا فاصلہ، مجازی خیال، حقیقی خیال

## اپنی معلومات کو فروغ دیجئے۔



## تصورات پر رد عمل

1. اگر ایک مستوی آئینہ پر شعاع وقوع عموداً واقع ہوتی ہے تو بتلائیے کہ اس شعاع سے بننے والا زاویہ انعکاس کیا ہوگا؟ (AS1)
2. انعکاس نور کے کلیہ کی وضاحت کیجئے۔ (AS1)
3. پن ہول کیمرے میں خیال کے بننے کے عمل کی وضاحت کیجئے۔ اس کے لیے ایک شعاعی کا کہہ کیجئے۔ (AS1)
4. مستوی میں خیال جانبی معکوس کیوں نظر آتا ہے؟ (AS1)
5. مستوی آئینہ میں کسی نقطلی جسم سے بننے والے خیال کی وضاحت کرنے کے لیے شعاعی کا کہ بنائیے۔ (AS1)

## تصورات کا اطلاق

1. متصلہ شکل میں AO اور OB ترتیب وار شعاع وقوع اور شعاع انعکاس ہیں جبکہ زاویہ  $AOB = 90^\circ$  ہو تو زاویہ وقوع اور زاویہ انعکاس معلوم کیجئے (AS4)

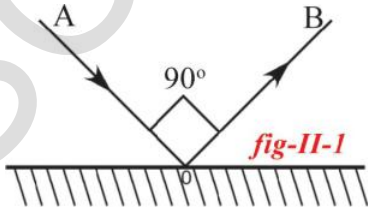

2. عبداللہ مستوی آئینہ کے سامنے 5 میٹر دور کھڑا ہوا ہے۔ اور اس میں اپنا عکس دیکھتا ہے۔ اگر وہ مستوی آئینہ کی جانب 2 میٹر حرکت کرتا ہے تو بتائیے کہ عبداللہ اور اس کے عکس کے درمیان کتنا فاصلہ ہوگا؟
3. مستوی آئینہ میں انگریزی حرف تہجی 'B' کے عکس کے بننے کے عمل کو خاکہ کے ذریعہ وضاحت کیجئے۔ (AS5)
4. سفید کاغذ میں ہمارا عکس کیوں دکھائی دیتا جبکہ سفید کاغذ روشنی کا انعکاس کرتا ہے؟ (AS2)
5. عمارتوں کی بیرونی سجاوٹ (Building Elevation) میں آئینوں کے استعمال کی خوبیوں اور خامیوں پر بحث کیجئے۔ (AS1)

### غور و فکر پر مبنی اعلیٰ درجے کے سوالات

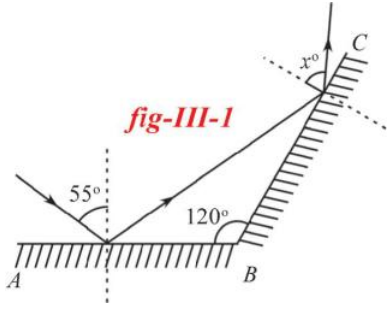

1. متصلہ شکل کا مشاہدہ کیجئے۔ AB اور BC دو مستوی آئینے  $120^\circ$  کے زاویہ کے ساتھ ترتیب دیئے گئے ہیں۔ اگر ایک شعاع AB آئینہ پر  $55^\circ$  کا زاویہ بنا تے ہوئے وقوع ہوتی ہے تو  $x$  کی قدر معلوم کیجئے۔ (AS6)

2. شائعہ ایک گھڑی کو اپنے ہاتھ میں پکڑی ہوئی ہے جس میں 3 بجے ہیں۔ اگر اس گھڑی کے عکس کو مستوی آئینہ میں دیکھیں تو گھڑی کیا وقت بتلائے گی۔ (AS1)

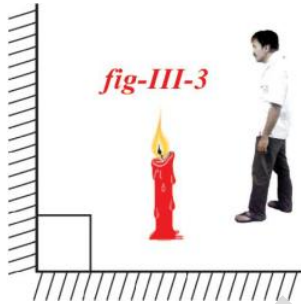

3. دو مستوی آئینوں کو زاویہ قائمہ پر جوڑا گیا ہے اور ان کے درمیان ایک جسم رکھا گیا ہے جیسا کہ شکل میں دکھلایا گیا ہے۔ ان شعاعوں کو کھینچئے جن سے مشاہدہ کو کسی آئینہ میں عکس نظر آئے۔
4. دو غیر مرکوزی (Divergent rays) شعاعیں ایک ہی نقطے سے  $10^\circ$  کا زاویہ بنا تے ہوئے نکلتی ہیں۔ جب یہ ایک مستوی آئینہ پر یکساں زاویہ وقوع کے ساتھ ٹکرائی ہیں تو زاویہ انعکاس کیا ہوگا۔
5. جب آپ کسی شے کو آئینے سے اپنی آنکھ کی جانب حرکت دیتے ہیں تو اس شے کا خیال آئینے میں بتدریج کم ہوتا نظر آتا ہے۔ ان حالات میں بننے والے زاویوں کا خاکہ بنائیے۔

### کثیر انتخابی سوالات

1. زاویہ وقوع = زاویہ انعکاس اس اصول کو پیش کرنیوالا ( )  
 (a) فرمٹ (b) نیوٹن (c) آرشمیدس (d) پاسکل
2. حسب ذیل میں کونسے حروف جانبی معکوسیت کا شکار نہیں ہوں گے ( )  
 (a) C (b) O (c) B (d) N

3. ایک شعاع مستوی آئینہ پر  $90^\circ$  کا زاویہ بناتے ہوئے ٹکراتی ہے تو زاویہ انعکاس ہوگا  
 (a)  $0^\circ$  (b)  $90^\circ$  (c)  $45^\circ$  (d)  $180^\circ$
4. جب ہم مستوی آئینہ سے کسی شے کو دور حرکت دیتے ہیں تو آئینہ میں شے کے عکس کی جسامت ہوگی  
 (a) بڑھتی (b) کھٹتی (c) مساوی ہوتی ہے (d) خیال حقیقی ہوتا ہے
5. مستوی آئینہ میں بننے والے خیال سے متعلق حسب ذیل میں یہ بات صحیح نہیں ہے۔  
 (a) عکس الٹا ہوگا (b) عکس کی جسامت شے کی جسامت کے مساوی ہوگی  
 (c) جانبی معکوس (d) خیال حقیقی ہوگا

### مجوزہ تجربات

1. تجربہ کے ذریعہ انعکاس نور کے کلیات کی تصدیق کیجئے۔ اور ایک جدول تیار کیجئے۔
2. شکل 8 میں بتلائیے گئے طریقہ پر ایک مستوی آئینہ کے سامنے نسب کی ہوئی پنوں کے سروں سے گزرنے والی شعاع وقوع کے لیے تجربہ کے ذریعہ انعکاس کا مستوی معلوم کیجئے۔

### مجوزہ پراجیکٹ

1. مستوی آئینے کو استعمال کرتے ہوئے شمسی چولہا/کوکر بنائیے۔ اس کی تیاری کے طریقہ پر رپورٹ لکھئے۔
2. عام طور پر Periscope کو "Z" شکل میں بناتے ہیں۔ آپ "C" شکل میں بنائیے C شکل میں Periscope بنانے کے دوران کون کونسے مسائل درپیش آتے ہیں انھیں بیان کیجئے۔ اور "C" شکل کے Periscope میں بننے والے خیال کے لیے شعاعی خاکے اُتار کر سمجھائیے۔



# Coal and petroleum کوئلہ اور پٹرولیم

باب

7



معراج نے دل میں سوچا کہ شاندار دادا جان قدیم زمانے کا مٹی سے بنا ہوا مرتبان سمجھ رہے ہیں آجکل تو پلاسٹک سے بنے مرتبان استعمال ہو رہے ہیں جو ٹوٹے پھوٹے نہیں۔ اور مزید کیا کیا تبدیلیاں واقع ہوئی ہوں گی اس طرح وہ حیرت میں پڑ گئی۔ مزید معلومات کے لئے معراج کی مدد کیجئے۔

معراج محراب میں سب سے اوپر رکھے ہوئے اچار کے مرتبان کو نکال رہی تھی۔  
دادا جان: بیٹی ذرا احتیاط سے نکالنا یہ گرنے سے ٹوٹ سکتا ہے۔  
معراج: نہیں ٹوٹے گا دادا جان کیونکہ یہ پلاسٹک سے بنا ہوا مرتبان ہے

مشغلہ: 1

## مختلف مقاصد کے لئے استعمال میں آنے والی اشیاء اور ان کے مادے کی شناخت:

جدول 1 پر نظر ڈالیں۔ روزمرہ زندگی میں کام آنے والی اشیاء کا نام A میں دی گئی ہیں۔ اپنے بزرگوں یا دیگر ضعیف لوگوں سے معلومات حاصل کیجئے کہ کالم A میں دی گئی اشیاء کس سے بنائی گئی ہیں اور اشیاء و مادوں کے نام کالم B میں لکھئے۔ آپ کی سہولت کے لئے چند خالی جگہوں کو پر کیا گیا ہے۔ موجودہ دور میں ان اشیاء کو بنانے کے لئے کونسے مادے استعمال ہو رہے ہیں انہیں کالم C میں لکھئے۔

### جدول - 1

اشیاء / مشغلہ (A)	اشیاء / مادے جو آج کل زیر استعمال ہیں	اشیاء / 30-40 سال قبل استعمال کئے جانے والے مادے (B)
اچار محفوظ کرنے کے لیے برتن	مٹی کا مرتبان	.....
سفر کے لئے غذا پیک کرنے گھبیا	پلاسٹک باکس	.....
گھروں میں پائے جانے والے پانی کے پائپ	.....	.....
کنگھیاں	.....	.....
غذا تیار کرنے کے لئے استعمال ہونے والے برتن	اسٹیل کے برتن	.....
غذا تیار کرنے کے لئے استعمال کیا جانے والا ایندھن	.....	.....
ریل انجن میں استعمال کیا جانے والا ایندھن	.....	.....
کپڑے لے جانے کے لئے	دھاتی صندوق	.....
پانی کی بالٹیاں	.....	.....
گھروں میں پانی ذخیرہ کرنے کے لئے	پلاسٹک کی بالٹیاں	.....
تعمیری اشیاء	.....	.....
زیورات	.....	.....
چوبیسہ (کرسیاں اور پلنگ)	.....	.....

کیا آپ جانتے ہیں؟

?

## پن چکی Wind Mill

ہوا ایک اہم اور قدرتی وسیلہ ہے بادبان اور سمندری/ کشتیاں ہوا کی طاقت کو کم از کم 5,500 سال سے استعمال کرتے آرہے ہیں۔ پن چکیاں مکئی کو پیسنے اور نمک بنانے کے لئے سمندر سے پانی نکالنے کے کام آتی تھیں۔



### ماڈوں کے ماخذ

ہم جانتے ہیں کہ ہمیں لکڑی درختوں سے حاصل ہوتی ہے۔ کیا آپ جانتے ہیں کہ لوہا اور تانبہ جیسی دھاتیں ان کے معدنیات سے حاصل ہوتے ہیں پلاسٹک اور شیشے کی تیاری میں کن ماڈوں کا استعمال ہوتا ہے۔

- کیا آپ کو یاد ہے کہ آپ نے باب پلاسٹک اور مصنوعی ریشوں میں پٹرولیم کے بارے میں پڑھا تھا کہ مختلف اشیاء کو کیسے حاصل کیا جاسکتا ہے۔ جدول-2 ہمارے لئے چند جوابات مہیا کرتا ہے۔

### جدول - 2

شے	یہ کس طرح حاصل ہوتا ہے؟
شیشہ	ریت اور دیگر اشیاء کو پگھلا کر تیزی سے ٹھنڈا کرنے پر
مٹی	معدنی نمک جیسے کاؤلوناٹ کو پانی کے ساتھ ملانے پر
لکڑی	خشک درختوں کے ذریعے
پلاسٹک	پٹرولیم کے ذریعے
دھاتیں	متعلقہ کچھ دھاتوں کے ذریعے

مشغلہ 1 سے آپ نے اشیاء کی ایک طویل فہرست حاصل کی ہوگی۔ لکڑی، دھاتیں (لوہا، چاندی، سونا وغیرہ) جیسی اشیاء دس سال پچاس سال بلکہ سو سال قبل استعمال کی جاتی تھیں۔ کیا آپ کے بزرگوں کو یاد ہے کہ جوانی کے دور میں کبھی انہوں نے پلاسٹک استعمال کیا۔ سوچئے اور جوابات لکھئے۔

- ان میں سے کتنی اشیاء 10 سال قبل ہمیں دستیاب تھیں؟
  - ان میں سے کتنی اشیاء 50 سال قبل ہمیں دستیاب تھیں؟
  - ان میں سے کتنی اشیاء 100 سال قبل ہمیں دستیاب تھیں؟
- اگر آپ کو کوئی شک ہو تو سماجی علم پڑھانے والے معلم/معلمہ یا اپنے بڑے بزرگوں کی مدد بھی لے سکتے ہیں۔ وہ بھی بہت خوش ہوں گے۔

ہم یہ بات جان چکے ہیں کہ لکڑی اور سونا جیسی چند اشیاء جو آج استعمال ہو رہی ہیں وہ ہزاروں سال قبل بھی استعمال میں تھیں۔ لیکن پلاسٹک وغیرہ جدید زمانے کی دین ہیں سائنس اور ٹکنالوجی کے شعبے میں ترقی کی وجہ سے ہمیں روزانہ نئی نئی اشیاء حاصل ہو رہی ہیں۔ سائنس کی وہ شاخ جو اشیاء سے متعلق کام کرتی ہے Material Science کہلاتی ہے۔

ہمارے لئے پٹرولیم نہ صرف بطور ایندھن ضروری ہے بلکہ اسکے دیگر استعمالات بھی ہیں جنہیں ہم آئندہ باب میں پڑھیں گے۔

## مشغلہ - 2

### محدود اور لامحدود قدرتی وسائل کی فہرست بنائیے

بکثرت اور کم مقدار میں پائے جانے والے قدرتی وسائل کی ایک فہرست تیار کیجئے اور انہیں جدول 3 میں درج کیجئے۔

### جدول - 3

.....	لامحدود وسائل
.....	محدود وسائل

### کیا پٹرولیم ختم ہو رہا ہے؟

کیا ہم دنیا میں دستیاب جملہ پٹرولیم کی مقدار استعمال کر سکتے ہیں؟ تو جواب ہاں ہوگا۔ 1859 تا 1969 اگر ہم پٹرولیم کی پیداوار پر نظر ڈالتے ہیں تو تیل کی جملہ پیداوار 227 بلین بیئرل تھی۔ (تیل کی صنعت میں پٹرولیم کی پیمائش کے لئے بیئرل اکائی کا استعمال ہوتا ہے اور ایک بیئرل 159 لیٹر کے مساوی ہوتا ہے) اس کے منجملہ 50 فیصد حصہ ابتدائی 100 سال (1859-1959) میں استعمال کیا گیا جبکہ باقی 50 فیصد حصہ صرف 10 سال میں استعمال کیا گیا۔ آجکل پٹرولیم کے صرفہ کی شرح اسکی پیداوار کی شرح سے بہت زیادہ ہے۔ ہم روزانہ اتنی مقدار میں پٹرولیم کا صرفہ کرتے ہیں جسکی پیداوار کے لئے زمین کو ایک ہزار سال سے بھی زیادہ عرصہ درکار ہوتا ہے۔ سال 2015 تک موجودہ ذخیرہ کا نصف حصہ ہم صرف کر چکے ہوں گے تیل کی کشید کرنا دن بدن مشکل ہوتا جا رہا ہے۔

جدول - 2 کے مطالعے سے ہمیں یہ بات معلوم ہوتی ہے کہ قدیم زمانے میں استعمال ہونے والی اشیاء مٹی (چکنی مٹی - ریت) پانی، کچدھاتوں وغیرہ سے حاصل ہوتی تھیں۔ مٹی، پانی اور ہوانہ صرف اشیاء کے ماخذ ہوتے ہیں بلکہ توانائی کے ذرائع بھی ہیں۔ آجکل پلاسٹک ایک قدیم اشیاء کے متبادل کے طور پر استعمال ہو رہا ہے۔ پلاسٹک بنانے کے لئے استعمال ہونے والے پٹرولیم، پٹرولیم سے حاصل ہوتے ہیں۔ مختلف مقاصد کے لئے استعمال کی جانے والی اشیاء قدرت میں موجود مختلف ماخذوں سے حاصل ہوتی ہیں۔ اس لئے مٹی، پانی، ہوا اور پٹرول وغیرہ قدرتی وسائل کہلاتے ہیں

### ختم ہونے والے اور ختم نہ ہونے والے وسائل:

قدرتی وسائل کی اہمیت اور ضرورت کو جاننے کے لئے آئیے

ہم چند سوالوں پر غور کریں۔

- کیا یہ وسائل ہمیں ہمیشہ دستیاب رہیں گے؟
- کیا ہوا بھی کبھی ختم ہو جائے گی؟
- کیا پانی بھی کبھی ختم ہو جائیگا؟
- کیا یہ وسائل انسانی سرگرمیوں کی وجہ سے ختم ہو جائیں گے؟
- کیا ہمیں کوئلہ اور پٹرولیم لامحدود مقدار میں حاصل ہوتا رہے گا؟
- ہوا اور پانی جیسے توانائی کے وسائل کو استعمال کرنے پر وہ ختم نہیں ہوتے۔ اس لئے انہیں ختم نہ ہونے والے وسائل کہا جاتا ہے۔ کوئلہ اور پٹرولیم جیسے توانائی کے وسائل استعمال کرنے پر ختم ہو جاتے ہیں۔ اگر یہی حالت مستقبل میں برقرار رہی تو شاید ہمیں شمسی توانائی پر انحصار کرنا پڑے گا۔ لیکن فرنیچر بنانے کے لئے لکڑی کے استعمال پر غور کیجئے۔
- اگر تمام جنگلات کاٹ کر لکڑی کو مختلف کاموں کے لئے استعمال کیا جائے تو کیا ہوگا؟ غور کیجئے۔
- انہیں دوبارہ نشوونما پانے کے لئے کتنا وقت درکار ہوگا؟ غور کیجئے۔ قدرت میں پودوں جیسے کئی وسائل ایسے ہیں جن کا اگر ہم بے دریغ استعمال کریں گے تو وہ ختم ہو جائیں گے۔
- کیا ہم دستیاب پٹرولیم استعمال کر سکتے ہیں یا کیا یہ بھی نہ ختم ہونے والی شے ہے؟

ہم شمسی توانائی، ہوا کی توانائی اور بحری توانائی وغیرہ غیر روایتی توانائی کے وسائل کا صرف 10% حصہ استعمال کر رہے ہیں۔ یہ وسائل کبھی ختم نہ ہونے والے ہیں اور قدرت میں بکثرت پائے جاتے ہیں۔

- مستقبل کی ضروریات سے نمٹنے کے لئے کیا ہمیں رکاری مستقبل میں توانائی کی ضرورتوں کو پورا کرنے کے لئے ہمیں کن کاروائیوں کی ضرورت ہے؟

• اگر کوئلہ اور پٹرولیم جیسے رکاری ایندھن مکمل طور پر ختم ہو جائیں تو کیا ہوگا؟

• مستقبل میں توانائی کے حصول کے لئے ماخذ کیا ہوں گے؟

توانائی کے ماخذوں کے میدان میں شعبہ تحقیق و ترقی Research and Development (R&D) بتاتا ہے کہ ہم بنیادی طور پر رکاری ایندھن جیسے روایتی وسائل پر انحصار کرتے ہیں۔

کیا آپ جانتے ہیں؟

?

### حیاتیاتی ڈیزل، ایندھن کا ایک متبادل وسیلہ:

حیاتیاتی ایندھن غیر روایتی توانائی کا ایک بہت بڑا وسیلہ ہے۔ یہ غیر زہریلا اور قابل تجدید وسیلہ ہے۔ حیاتیاتی ڈیزل دراصل اُن حیاتیاتی تیل میں سے ایک ہے جو ہمارے استعمال کردہ معیاری ڈیزل ایندھن کا ایک متبادل ہو سکتا ہے۔ اس کو پٹرولیم یا خام تیل کی بجائے حیاتیاتی اشیاء سے تیار کیا جاتا ہے۔

حیاتیاتی ڈیزل دراصل نباتی تیل یا حیواناتی چربی سے تیار کیا جاتا ہے جو ایک سلسلہ وار کیمیائی تعامل سے ہو کر گذرتا ہے۔ یہ ایک محفوظ ایندھن ہے جو ڈیزل انجن میں استعمال کیا جاسکتا ہے۔ (لیکن حیاتیاتی ڈیزل کاشت کے قابل زمین کے ایک بڑے حصے پر پھیلا ہوا ہے جو مستقبل میں غذا کی پیداوار میں کمی کا باعث ہو سکتا ہے۔)



### کوئلہ، پٹرولیم اور قدرتی گیس بطور ایندھن



پہلے زمانے میں لوگ پکوان کے لئے لکڑی کا چولہا استعمال کرتے تھے لیکن اب زیادہ تر لوگ گیس، کیروسین اسٹو استعمال کر رہے ہیں۔ ابتداء میں لکڑیاں جلا کر پکوان کیا جاتا تھا۔ بعد میں کوئلہ کے چولہے اور اب گیس کے چولہے استعمال کئے جا رہے ہیں۔



ہم ایندھن کا نہ صرف پکوان کے لئے استعمال کرتے ہیں بلکہ یہ ذرائع حمل و نقل میں بھی استعمال ہوتے ہیں۔ ہم طویل فاصلوں پر سفر کرنے کے لئے مختلف گاڑیاں (ریل، بس، کار، دوپیسے والی گاڑی) استعمال کرتے ہیں۔ اور ان میں مختلف قسم کا ایندھن استعمال ہوتا ہے، بہت سے لوگ پانی کے جہازوں سے بھی سفر کرتے ہیں۔ ان میں کونسا ایندھن استعمال کیا جاتا ہے؟ بجلی کی پیداوار کے لئے بھی ایندھن استعمال کیا جاتا ہے۔

شکل - 1

## کوئلہ ایک قدیم تھنہ ہے جو

### جدید سماج کی خدمت کر رہا ہے

انسان ہزاروں سال سے کوئلے کے بارے میں جانتا ہے اور اسے استعمال کرتا چلا آ رہا ہے، یہ حرارت اور روشنی کے لئے ابتدائی ذریعہ رہا ہے۔ صنعتی انقلاب کے بعد جہاں ایندھن کی طلب میں بہت زیادہ اضافہ ہوا ہے۔ اس کے بعد ہی لکڑی کے متبادل ایندھن کے طور پر کوئلے کی اہمیت بھی بڑھ گئی ہے کیونکہ ایندھن کی زیادہ کھپت کی پابجائی لکڑی سے نہیں ہو رہی تھی۔

کیا آپ جانتے ہیں کہ جلانے کی لکڑی سے حاصل ہونے والے کوئلے اور گاڑیوں، فیکٹریوں میں استعمال ہونے والے کوئلے میں فرق پایا جاتا ہے؟ فیکٹریوں میں استعمال ہونے والا کوئلہ دراصل کوئلے کی کان سے نکالا جاتا ہے جبکہ گھریلو استعمال میں آنے والا کوئلہ چارکول ہوتا ہے۔

ہم پچھلے صفحہ پر خانے میں دی گئی معلومات حاصل کر چکے ہیں پن بجلی میں ہوا کی طاقت استعمال کی جاتی ہے۔ صنعتی انقلاب کے دوران بھاپ انجن ایجاد ہوا جس میں کوئلہ استعمال ہوتا ہے۔

یہ بھاپ کے انجن بنائی کرگھوں سے لیکر زمین اور پانی پر چلنے والی گاڑیوں میں استعمال کئے جاتے ہیں۔

19 ویں صدی میں کوئلہ ایک اہم ایندھن کے طور پر استعمال ہوتا تھا۔ یہ ایک ختم ہو جانے والا توانائی کا وسیلہ ہے۔ لیکن استعمال کی موجودہ شرح کے اعتبار سے ہم اسے اگلے 250 سے 300 سال تک اپنی ضروریات کی تکمیل کے لئے استعمال کر سکتے ہیں۔ سال 1950 تک جملہ برقی پیداوار کا نصف حصہ کوئلہ سے ہی پیدا کیا جاتا تھا۔

بہت زیادہ باکفایت انجنوں کی ایجاد کے بعد پٹرولیم کوئلے کی جگہ متبادل ایندھن کے طور پر استعمال کیا جانے لگا۔ کوئلے کا زیادہ استعمال آجکل تھرمل پاور پلانٹس میں بجلی پیدا کرنے کے لئے ہو رہا ہے۔

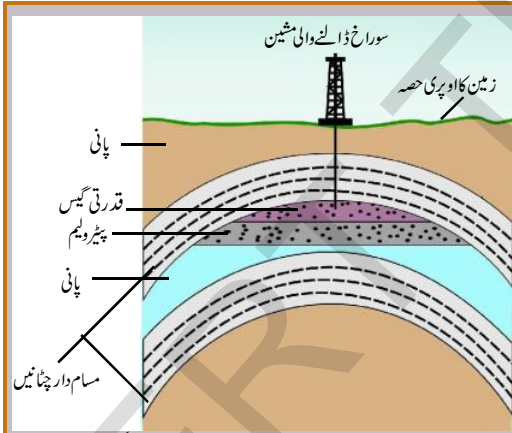

آجکل گاڑیوں میں بطور ایندھن استعمال ہونے والا پٹرول اور ڈیزل ایک معدن سے حاصل ہوتا ہے جسے پٹرولیم کہا جاتا ہے۔ ماقبل تاریخ دور سے ہی لوگ پٹرولیم سے واقف ہیں۔ تقریباً 4000 سال قبل اسفالٹ (پٹرولیم کا محاصل) کو دیواروں اور میناروں کی تعمیر کیلئے استعمال کیا جاتا تھا قدیم چین کی تاریخ سے ظاہر ہوتا ہے کہ پٹرولیم کے حصول کے لئے بڑے بڑے کنوئیں کھودے جاتے تھے۔ لیکن ہمارے آبا و اجداد اس پٹرولیم کو کس طرح استعمال کرتے تھے؟ وہ اپنی لکڑی کی کشتیوں کو پانی کے مزاحم بنانے کے لئے چراغوں میں بطور ایندھن اور کچھ دہی ساختہ ادویات میں پٹرولیم کا استعمال کرتے تھے۔ سائنس اور ٹکنالوجی کے شعبہ میں ترقی کے بعد ہی ہمیں پٹرولیم سے آگاہی ہوئی جس سے ہمیں پٹرولیم کیلکس اور پٹرول حاصل ہو رہا ہے۔ اور اسکی مدد سے کئی انجن کار کردہ ہیں۔

## کیا آپ جانتے ہیں؟



## قدرتی گیس اور اہم ایندھن ہے

بعض مرتبہ پٹرولیم کے بغیر پائی جاتی ہے۔ پٹرولیم کے حصول کے دوران پہلے گیس یا تو باہر خارج کردی جاتی ہے یا پھر جلادی جاتی ہے۔

قدرتی گیس غیر مسام دار چٹانوں Impervious Rocks کے درمیان پائی جاتی ہے۔ یہ بعض اوقات پٹرولیم کے ساتھ اور

ONGC (Oil and Natural Gas Coporation لئے  
Limited) کی جانب سے سارے ہندوستان میں کھوج کی جا رہی ہے  
ہندوستان کے تری پورہ، ممبئی ہائی، کرشنا اور گوداروی کے ڈیلٹا اور جسرلمیر  
علاقوں میں گیس فیلڈس دریافت کیئے گئے ہیں

لیکن اب قدرتی گیس کو اہم تصور کیا جا رہا ہے کیونکہ یہ ماحول کے لئے  
سازگار ہوتی ہے۔ اسکو زیادہ دباؤ کے تحت محفوظ کیا جاتا ہے۔ اسی لئے  
اس کو (CNG) Compressed Natural Gas کہا جاتا ہے  
زیادہ سے زیادہ پٹرولیم اور قدرتی گیس حاصل کرنے کے

**کوئلہ، پٹرولیم اور قدرتی گیس کے دیگر استعمالات:** ہم میں زیادہ تر لوگوں کا یہ خیال ہے کہ پٹرولیم ایندھن کا ماخذ ہے لیکن ہماری معلومات میں جب اضافہ  
ہوا تو ہم کو پتہ چلا کہ مختلف کیمیائی تعاملات کے لیے کوئلہ اور پٹرولیم کو بطور متعامل استعمال کر کے کئی ایک محاصلات حاصل کیئے جاتے ہیں۔ پٹرولیم ایک  
پچیدہ مرکب ہے۔ کسری کشید کے طریقے کو استعمال کر کے پٹرولیم کو مختلف اجزاء میں تحلیل کیا جاسکتا ہے۔ تصویر دیکھیے ہم یہ دیکھ سکتے ہیں کہ پٹرولیم کے  
ذریعہ ہم مختلف محاصلات حاصل کرتے ہیں ابتداء میں کوئی جامع تکنیک نہ ہونے کی وجہ سے پٹرولیم کے آمیزے کو صرف چند اجزاء میں ہی تحلیل کیا جاسکتا  
تھا۔ پٹرولیم سے کشید کیا ہوا پہلا مادہ کیروسین تھا جو پٹرولیم سے زیادہ بہتر ایندھن تصور کیا جاتا تھا۔ اب ہم پٹرولیم سے کئی ایک اجزاء علیحدہ کر سکتے ہیں۔

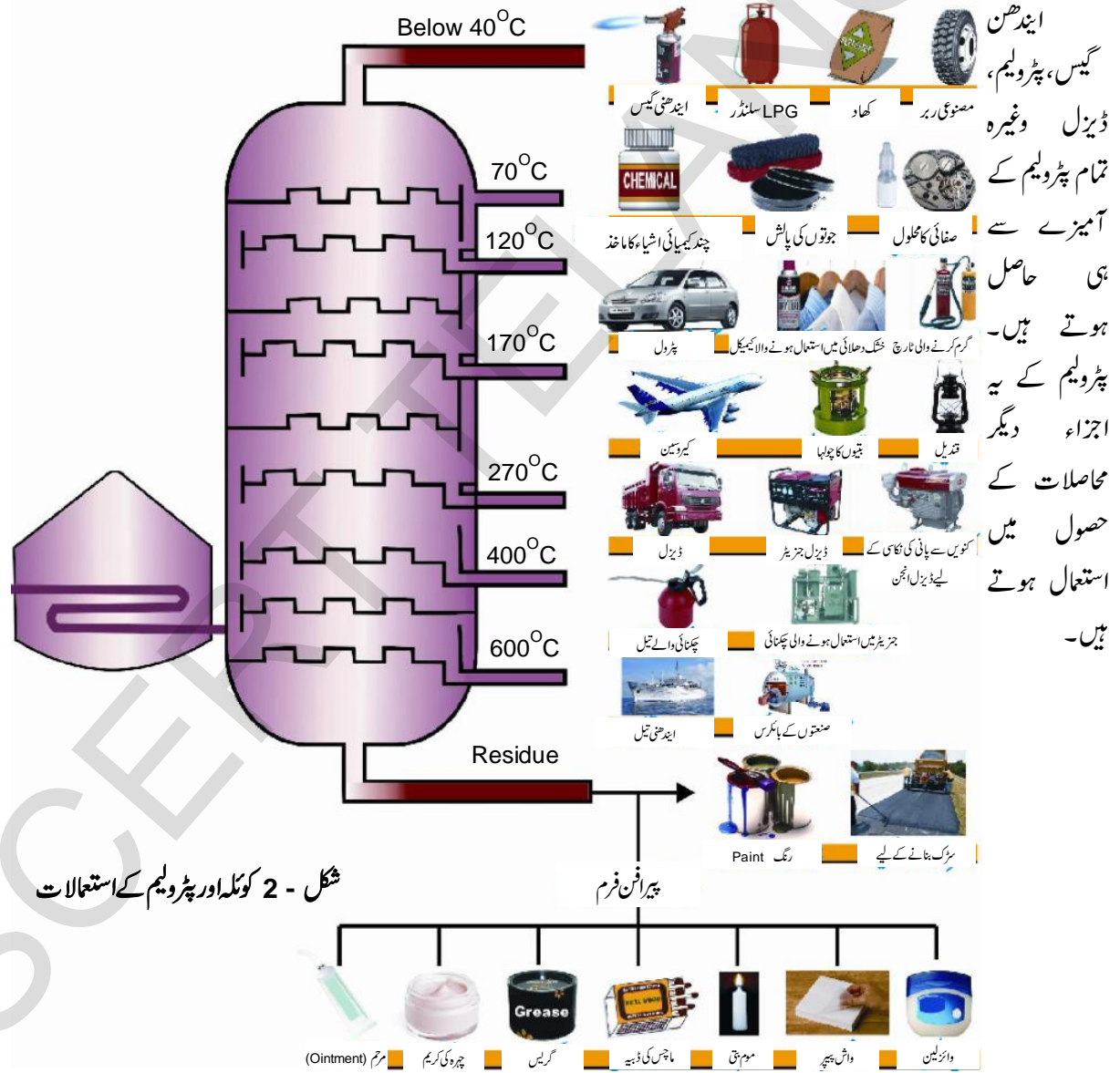

شکل - 2 کوئلہ اور پٹرولیم کے استعمالات

## پٹرولیم کے مختلف استعمالات کی شناخت

شکل 2 دیکھئے پٹرولیم اور اُس کے اجزاء کے دیگر استعمالات معلوم کیجئے۔ جدول کو پُر کیجئے۔ جدول - 4

پٹرولیم حاصل کا نام	استعمالات
پٹرول	
ابندھنی تیل	
کیروسین	
ڈیزل کا تیل	
پیرافن موم	

کر کے چند مفید اشیاء جیسے جھانواں کوئلہ، کول تار، اور کول گیس حاصل کئے جاتے ہیں۔

### جھانواں کوئلہ (Coke)

یہ سخت، مسام دار اور قلمی ہوتا ہے یہ کاربن کی تقریباً خالص شکل ہے۔ اس کوئلے کو اسٹیل کی تیاری کے علاوہ کئی ایک دھاتوں کی تخلیص کے لئے استعمال کیا جاتا ہے۔

کوئلہ:

کوئلے کا اُتنا کثیر المقاصد استعمال نہیں ہے جتنا کہ پٹرولیم کا ہے لیکن یہ بھی بہت فائدہ مند ہے۔ ذیل کی تصویر دیکھیئے۔ ہم یہ سمجھ سکتے ہیں کہ کوئلے سے جھانواں کوئلہ (Coke) کول تار اور کول گیس (Coal Gas) حاصل ہوتی ہے۔ ان میں ہر ایک جُو کے کئی استعمالات ہیں۔ جب کوئلے کو ہوا کی موجودگی میں جلایا جاتا ہے تو یہ جل کر کاربن ڈائی آکسائیڈ پیدا کرتا ہے۔ صنعتوں میں کوئلے کی پراسسنگ

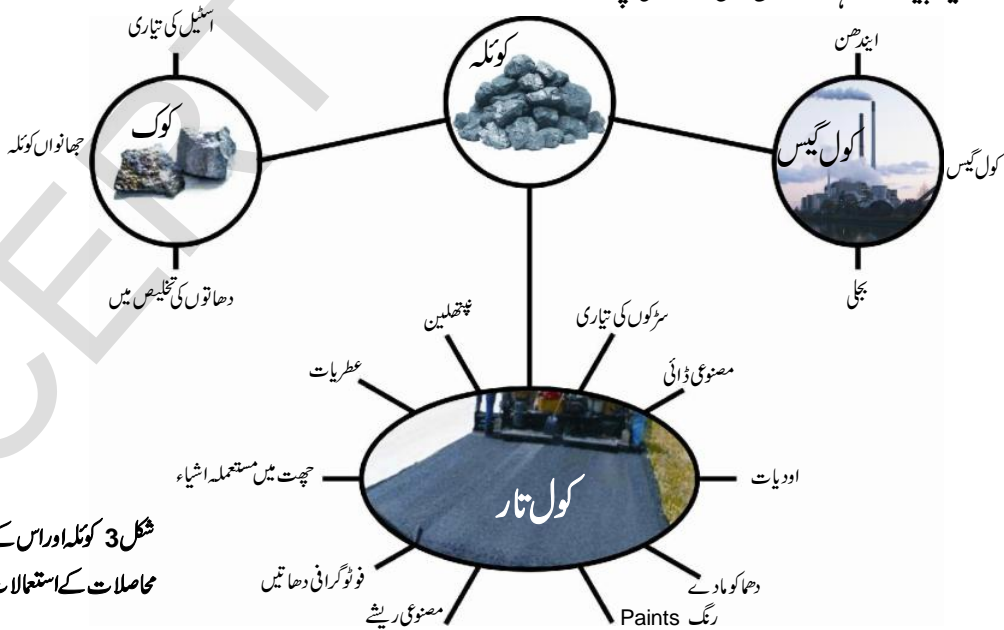

شکل 3 کوئلہ اور اس کے حاصلات کے استعمالات

## کول تار:

حاصل ہوتی ہے یہ گیس اُن صنعتوں میں زیادہ استعمال ہوتی ہے جو کولے کے Processing Unit کے قریب قائم کی جاتی ہیں۔

### مشغلہ - 4

#### کولے کے محاصلات کی شناخت:

مندرجہ بالا تصویر کا مشاہدہ کیجئے اور درج ذیل میں کولے کے محاصلات درج کیجئے۔ آپ اپنے بزرگوں اور دوستوں سے گفتگو کرتے ہوئے اور زیادہ معلومات اکٹھا کر سکتے ہیں۔

یہ ایک سیاہ رنگ کا گاڑھا بدبودار مائع ہوتا ہے۔ یہ تقریباً 1200 اشیاء کا آمیزہ ہوتا ہے۔ کول تار سے حاصل ہونے والے محاصلات کو مصنوعی ڈائی، ادویات، دھماکو اشیاء عطریات، پلاسٹک، پینٹ اور چھتوں کی اشیاء بنانے کے لئے بنیادی شے کے طور پر استعمال کیا جاتا ہے۔ یہ بڑی دلچسپ بات ہے کہ کیڑے پتنگوں کو دور بھگانے کے لیے استعمال ہونے والا نیشہ تھلین بھی کول تار سے حاصل کیا جاتا ہے۔

## کول گیس:

کولے سے جھانواں کولہ حاصل کرنے کے دوران کول گیس

### جدول - 5

کول گیس	کول تار	کولہ

### تجربہ گاہی مشغلہ

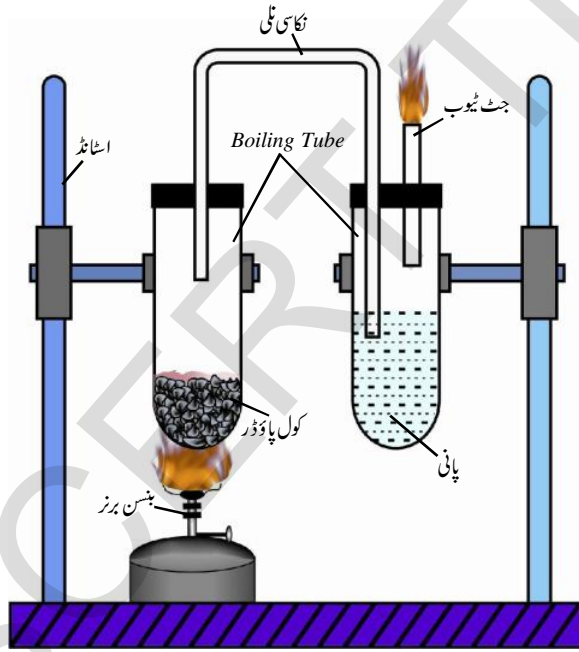

شکل - 4 کولے کو گرم کرنا

**مقصد:** یہ بتانے کیلئے کہ جب اعلیٰ معیاری کولے کو گرم کیا جاتا ہے تو ایک گیس نکلتی ہے۔ (کاربن کی زیادہ مقدار) ضروری اشیاء: دو جوش دی جانے والی امتحانی نلیاں ربرکارک، لوہے کا اسٹانڈ نکاسی ٹی، جٹ نلی، بنسن برنر (Bunsen burner)۔

**طریقہ:** ایک سخت شیشے کی امتحانی نلی میں ایک چمچہ کولے کا سفوف لیجئے اور امتحانی نلی کو شکل میں بتائیے گئے طریقے پر ایک اسٹانڈ پر ایستادہ کیجئے۔ امتحانی نلی کے منہ پر ایک ربرکارک لگائیے۔ اسکو ایک دوسری امتحانی نلی سے جوڑئیے جسمیں کچھ پانی بھرا ہوا ہو اور اسکو ایک دوسرے اسٹانڈ پر ایستادہ کیجئے۔ ان دونوں نلیوں کو ایک "U" شکل کی نکاسی ٹی سے جوڑ دیجئے جیسا کہ شکل میں بتایا گیا ہے گرم کرنے والی دوسری امتحانی نلی کے کارک کو ایک جٹ نلی لگائیے بنسن برنر کی مدد سے اس امتحانی نلی کو گرم کیجئے۔



● آپ نے کیا مشاہدہ کیا؟

● ان دو تجربوں سے آپ نے کیا نتیجہ اخذ کیا؟

## قدرتی گیس اور پٹرولیم کی کیمیکلس

قدرتی گیس نہ صرف ایک اہم گھریلو اور صنعتی ایندھن ہے بلکہ یہ کھادوں کی تیاری میں بھی استعمال ہوتی ہے۔

اپنے مشاہدات کو نوٹ کیجئے اور دوسری امتحانی ٹلی سے نکلنے والی گیس کی جانچ کیجئے۔ اس کے لیے آپ ایک جلتی ہوئی کچی کو جٹ نالی کے منہ پر لگائیے۔ آپ بھورے مال سیاہ بخارات نکلنے ہوئے محسوس کریں گے۔

مذکورہ بالا بخارات کو ایک ایسی امتحانی ٹلی میں سے گذاریئے جس میں پانی بھرا ہو۔ پانی سے بے رنگ گیس کے بلبے نکلنے دکھائی دیں گے۔ اگر آپ نکلتی ہوئی گیس کو گرم کریں گے تو آپ ایک تیز شعلہ کو ٹلی کے سرے پر پائیں گے۔

مذکورہ بالا تجربہ کو بجائے صاف پانی کے چونے کے پانی یا صابن کے پانی سے دوہرائیے۔

● آپ نے کیا مشاہدہ کیا؟ دونوں تجربوں میں آپ کے مشاہداتی فرق کی وجوہات بتائیے

## چند پٹرولیم کی کیمیکل اشیاء:

لکڑی اور دھاتوں جیسی محدود اشیاء کے متبادل کے طور پر پٹرولیم کی کیمیکلس کو استعمال کیا جاتا ہے۔ اسکے علاوہ یہ کئی ایک نئی اشیاء کے بنانے میں بھی کام آتا ہے جو لکڑی، مٹی اور دھاتوں وغیرہ سے حاصل نہیں کی جاسکتیں۔ درج ذیل جدول میں ہماری روزمرہ زندگی میں پٹرولیم کی کیمیکلس کس طرح استعمال میں آتے ہیں اسکو ظاہر کرتا ہے۔

جدول - 6

گھریلو اور دیگر شعبوں میں	صنعتی شعبے میں	زراعت کے شعبے میں
طبی آلات، گھریلو استعمال کی اشیاء جیسے کپڑے، موزے، فرنیچر، پیٹ، دھونے کے سیال، سڑک، ریشے، کاسٹمک، ادویات، پالشنگ محلول وغیرہ	کاریں، موٹر کشتیاں، مواصلاتی آلات، تعمیری اشیاء، کاغذ کی صنعت، ہیلٹ اور فینے ٹائرس وغیرہ	پلاسٹک ٹیوب، کیسہ، باسکٹ، ذخیرہ اندوزی کے ڈبے، زرعی آلات، فریٹلائزر (کیمیائی کھاد)

ہم موجودہ دور میں بہت سی ایسی اشیاء استعمال کر رہے ہیں جو ہمیں 100 سال یا 50 سال قبل دستیاب نہیں تھیں۔ اشیاء کی کھپت میں اضافہ کی وجہ سے زیادہ نا کارہ مادہ (Garbage) پیدا ہو رہا ہے جسکو ضائع کرنا ایک بڑا مسئلہ بن گیا ہے مثال کے طور پر سستے پلاسٹک کی تیاری اور اسکے استعمال سے جہاں ایک فائدہ یہ ہوا کہ ہمیں پیاکنگ میٹریل کے طور پر کام آ رہے

مذکورہ بالا جدول دیکھئے۔ ان تمام اشیاء کے بارے میں غور کیجئے۔ جنہیں آپ ایک دن میں استعمال کرتے ہیں۔ پٹرولیم کی کیمیکلس سے بنی اشیاء جو آپ استعمال کرتے ہیں ان کی فہرست بنائیے کیا آپ تصور کر سکتے ہیں کہ پٹرولیم کی کیمیکلس اشیاء استعمال کئے بغیر آپ ایک دن بھی زندگی گزار سکتے ہیں؟ کیا آپ 100 سال قبل کی زندگی کے بارے میں سوچ سکتے ہیں جبکہ یہ تمام اشیاء غیر موجود تھیں۔

کی تہہ میں جمع ہو جاتے ہیں۔ ان میں پایا جانے والا تیل کئی عملی مرحلوں سے ہو کر گذرتا ہے اور پٹرولیم تیار ہوتا ہے۔ چونکہ کوئلہ، پٹرولیم اور قدرتی گیس زندہ اجسام کے مردہ باقیات (Fossils) سے تیار ہوتے ہیں۔ اسلئے انہیں رکاز ایندھن بھی کہا جاتا ہے۔

## کوئلہ اور پٹرولیم ہمہ مقصدی کیوں ہے؟

کوئلے میں زیادہ تر کاربن پایا جاتا ہے اور پٹرولیم کئی مرکبات کا آمیزہ ہوتا ہے جنہیں ہائیڈروکاربن کہا جاتا ہے۔ (یعنی اس میں زیادہ تر ہائیڈروجن اور کاربن پائے جاتے ہیں۔ اسکے ساتھ ساتھ نائٹروجن، سلفر اور فاسفورس کی قلیل مقدار پائی جاتی ہے) یہ مرکبات کاربن کے دیگر مرکبات کی تیاری میں استعمال کیئے جاتے ہیں۔ کاربن ایک اہم عنصر ہے اور درجہ جدید میں استعمال کی جانے والی اشیاء کی تیاری کا ایک اہم جز ہے۔ اس لئیے کوئلہ اور پٹرولیم بھی کئی ایک مرکبات کی تیاری کیلئے ابتدائی مرکب کے طور پر کام آتے ہیں۔

کیا آپ جانتے ہیں؟



### قدرتی گیس کے مقبالات

ختم نہ ہونے والے گیس وسائل وہ ہیں جو قدرتی گیس کی طرح ختم نہیں ہو جاتے۔ ہمارے ملک میں ایسے کئی گیس وسائل ہیں جس میں زیر زمین کول گیس، کول بیڈ متھن (Coal Bed Methane) اور گیس ہائیڈریٹس وغیرہ۔ مناسب ٹکنالوجی کے فقدان کی وجہ سے یہ تمام تجارتی طور پر تیار نہیں کئے جا رہے ہیں۔ مستقبل میں جب تیل کا دور ختم ہونے کا امکان ہے تو اس وقت صرف توانائی کے حصول کا واحد ذریعہ ایسی گیسوں کی پیداوار ہوگا۔

ہیں وہیں یہ اشیاء ماحول کیلئے ایک خطرہ بنی ہوئی ہیں۔ پچھلے 30 سالوں کے دوران پلاسٹک کا استعمال بہت زیادہ بڑھ چکا ہے لیکن اس سے ماحول آلودہ ہو رہا ہے۔

● کوئلہ اور پٹرولیم کس طرح بنتے ہیں؟

یہ سمجھنے کیلئے ہمیں کوئلہ اور پٹرولیم تیار ہونے کے عمل پر غور کرنا

چاہیے۔

## کوئلہ کا بننا (Formation of Coal)

یہ کہا جاتا ہے کہ کوئلہ ان جگہوں پر بنتا ہے جہاں حیوانات اور پودوں کے مردہ باقیات مدفون ہیں۔ (لیکن چند لوگوں کے مطابق صرف پودوں سے ہی کوئلہ حاصل ہوتا ہے) ان مدفون باقیات کو نامیاتی مادہ بھی کہا جاتا ہے۔ ٹھیک اسی عمل سے پٹرولیم سمندر کی گہرائی میں پیدا ہوتا ہے۔ جب مردہ اجسام دفن کئے جاتے ہیں تو انہیں بیکٹریا وغیرہ اگر نہ کھائیں اور ان میں ہوا کا گزر بھی نہ ہو تو یہ نامیاتی مادوں کے ڈھیر میں تبدیل ہو جاتے ہیں ان سے پانی کا اخراج عمل میں آکر یہ کوئلے میں تبدیل ہو جاتے ہیں۔ چونکہ کوئلے میں زیادہ مقدار کاربن کی پائی جاتی ہے کئی ملین سال کے بعد کڑی حیاتیاتی و کیمیائی تعاملات سے گزرتی ہوئی کوئلہ میں تبدیل ہو جاتی ہے۔ اس طریقے کو کاربن کاری (Carbonisation) کہتے ہیں۔

## پٹرولیم کا بننا (Formation of Petroleum)

یہ خیال کیا جاتا ہے کہ پٹرولیم ننھے ننھے اجسام جیسے پلائکٹن سے وجود میں آتا ہے۔ یہ سمندروں و بحر آعظموں کی سطح کے قریب وجود میں آتا ہے۔ پلائکٹن کے جسم میں تیل کے ننھے ننھے قطرے پائے جاتے ہیں۔ ہم یہ جانتے ہیں کہ جب پلائکٹن فوت ہو جاتے ہیں تو یہ سمندروں



## کوئلے اور پٹرولیم کی بچت

پٹرول کے دام ہمیشہ کیوں بڑھتے جا رہے ہیں؟ آسانی کے ساتھ ہم یہ کہہ سکتے ہیں کہ کسی شے کی قیمت اُسکی دستیابی اور ضرورت پر منحصر ہوتی ہے۔ کوئلہ اور پٹرولیم دونوں بھی ختم ہونے والی اشیاء ہیں لیکن ہمیں دونوں کی اشد ضرورت ہوتی ہے۔ اس کے علاوہ کوئلہ اور پٹرولیم دیگر مرکبات کی تیاری میں بنیادی مرکب کے طور پر بھی استعمال ہوتے ہیں۔ روزانہ ان وسائل کی کھپت میں اضافہ ہو رہا ہے چونکہ اس کی رسد میں کمی آرہی ہے اسی لیے طلب میں اضافہ کی وجہ سے یہ بہت مہنگے ثابت ہو رہے ہیں۔

قریبی جگہ پر جانا ہو تو ہم موٹر سائیکل کا استعمال کرتے ہیں جبکہ ہم بغیر کسی مشکل کے وہ فاصلہ پیدل چل کر طے کر سکتے ہیں۔ یہ ایندھن وسائل کے غلط استعمال کا واضح ثبوت ہے۔

اس لئے ہمیں نہ صرف ان وسائل کی بچت جتنا ممکن ہو کرنا ہے بلکہ ان وسائل کے متبادل کے طور پر دیگر ایندھن کے بارے میں بھی سوچنا ہوگا۔

● کیا آپ چند اور مثالیں دے سکتے ہیں جہاں روزمرہ زندگی میں توانائی یا ایندھن کا غلط استعمال ہو رہا ہے۔

● کیا آپ ایندھن وسائل کے متبادل راستے بنا سکتے ہیں۔ کیا کار سازی ایندھن کے بکثرت استعمال سے حیاتی تنوع متاثر ہوتا ہے۔؟

آئیے ایندھن کی بچت کے مسئلے پر ہم غور کریں۔ ہم دوسری چیزوں کو اختیار کرتے ہوئے کوئلہ اور پٹرولیم کا صرفہ کم کر سکتے ہیں۔ یا پھر ہم کو ان وسائل پر انحصار کرنا چاہیے۔ ہماری پہلی تدبیر تو ممکن نہیں ہو سکتی لیکن ہم کوئلے اور پٹرولیم کو ضائع ہونے سے کس طرح روک سکتے ہیں۔ اُس پر غور کریں گے۔ پالیسی میں تھوڑی تبدیلی لاکر ہم انہیں بہت زیادہ ضائع ہونے سے بچا سکتے ہیں۔ کئی ایک ممالک کی حکومتیں اس پر کام کر رہی ہیں۔

### مشغلہ - 5

ایندھنی وسائل کے غلط استعمال اور درپیش مسائل پر گروہی مباحثہ

گروہی مباحثہ کیجئے کہ ہماری روزمرہ زندگی میں کس طرح ایندھنی وسائل کا غلط استعمال ہو رہا ہے بالخصوص

- ذرائع حمل و نقل میں
  - پکوان میں
  - الکٹرائی آلات کے استعمال میں
- ایندھن کے غلط استعمال سے پیدا ہونے والے مسائل کو کن کوئلے ہیں؟ فہرست تیار کیجئے۔
  - ایندھن کے غلط استعمال کے تدارک کے لئے آپ کن تبدیلیوں کو تجویز کرو گے؟

## توانائی کے وسائل کا غلط استعمال اور درپیش مسائل

ہم اپنی روزمرہ زندگی میں مختلف کاموں کی انجام دہی کے لیے مختلف اقسام کی توانائی کے وسائل کا استعمال کرتے ہیں۔ ان وسائل کے ختم ہونے اور اس سے درپیش مسائل کے بارے میں ہم سوچنا نہیں چاہتے۔

مثال کے طور پر شہری علاقوں میں ہم کپڑے دھونے کی مشین استعمال کرتے ہیں جو بجلی سے چلتی ہے۔ کپڑے دھو کر ہم مشین کے خشکندے میں ہی کپڑے خشک کرتے ہیں جس سے بہت زیادہ بجلی خرچ ہوتی ہے جبکہ کپڑے دھوپ میں سکھائے جاسکتے ہیں۔

## اینڈھن کے استعمال کے دوران ہونیوالے مضر اثرات

علاوہ عالمی حدت کا باعث بھی بنتا ہے۔  
 کوئلہ سے بجلی پیدا کرنے والے پلانٹس پارہ سلیمنیم اور  
 آرسینک جیسے عناصر کا اخراج کرتے ہیں جو انسانی صحت اور  
 ماحول کے لیے مضر رساں ہیں۔  
 کونکے اور پٹرول کے محاصلات بھی نقصان دہ ہو سکتے ہیں۔  
 بہت سے رنگ اور پینٹ پٹرولیم سے بنتے ہیں جن میں کچھ زہریلے  
 مادے بھی پائے جاتے ہیں۔ یہ زہریلے مادے فضاء میں خارج ہوتے  
 ہیں۔ اس سے صحت کے کئی مسائل پیدا ہوتے ہیں جن میں دل،  
 پھیپھڑے کی بیماریوں کے علاوہ متلی اور چکر وغیرہ شامل ہیں۔

● بہت سے مضر اثرات ہماری لاپرواہی کا نتیجہ ہیں۔ مثال کے  
 طور پر خام تیل بردار پانی کے جہاز کے حادثات کی وجہ سے سمندر میں تیل  
 بہہ جاتا ہے جس سے قدرتی ماحولیاتی نظام کو نقصان پہنچتا ہے۔ اس سے  
 سمندری پرندے، پستانینے، Shell Fish اور دوسرے جاندار فوت  
 ہو جاتے ہیں۔

اسی طرح اینڈھن کے کثرت سے استعمال سے مزید مضر  
 اثرات رونما ہوتے ہیں۔ آئیے دیکھتے ہیں۔

● جلتا ہوا اینڈھن ایک گرین ہاؤس گیس کاربن ڈائی آکسائیڈ کا  
 اخراج کرتا ہے جو موسم میں تبدیلی لانے کا باعث بننے کے

### اہم نکات



قدرتی وسائل ختم ہونے والے وسائل، ختم نہیں ہونے والے وسائل، پٹرولیم، کسری کشید، قدرتی گیس، CNG، جھانواں کوئلہ،  
 کول گیس، کول تار، کاربن کاری (کاربوناٹیشن)، پلانٹن، رکازی اینڈھن، پٹرولیمیکلس

### ہم نے کیا سیکھا



- قدرتی وسائل کے ختم ہونے والے اور ختم نہیں ہونے والے وسائل میں درجہ بندی کی جاسکتی ہے۔
- کئی ملین سال سے زمین میں مدفون زندہ اجسام کے مردہ باقیات کی وجہ سے رکازی اینڈھن تیار ہوتا ہے۔
- کوئلہ، پٹرولیم اور قدرتی گیس رکازی اینڈھن ہیں۔
- جھانواں کوئلہ، کول تار اور کول گیس کونکے کے محاصلات ہیں۔
- اجسام جیسے پلانٹن کے مردہ باقیات سے پٹرولیم بنتا ہے۔
- خام تیل سے اُس کے اجزا کو علیحدہ کرنا کسری کشید کہلاتا ہے۔
- پٹرولیم گیس، پٹرول، ڈیزل، کیروسین، پیرائن موم، چکنائی والے تیل وغیرہ تمام پٹرولیم کی کسری کشید سے حاصل ہوتے ہیں۔
- قدرتی گیس بعض اوقات پٹرولیم کے ساتھ اور بعض مرتبہ بغیر پٹرولیم کے حاصل ہوتی ہے۔
- پٹرولیم اور قدرتی گیس سے حاصل ہونے والے مفید مادے پٹرولیمیکلس کہلاتے ہیں۔
- رکازی اینڈھن کثرت سے استعمال کرنے پر یہ فضائی آلودگی، گرین ہاؤز اثر عالمی حدت جیسے مضر اثرات مرتب کرنے کے علاوہ کئی  
 ایک صحت کے مسائل بھی پیدا کرتا ہے۔
- رکازی اینڈھن کے وسائل محدود ہیں۔ ہمیں اس کے متبادل کے بارے میں غور کرنا چاہیے۔
- سائنس اور ٹکنالوجی کے شعبوں میں ترقی سے ہماری زندگیاں بدل گئیں ہیں۔



## تصورات پر عمل

- 1- کونلہ اور اس کے محاصلات کے استعمالات کو ظاہر کرنے والا خاکہ بنائیے۔ (AS5)
- 2- پیٹرولیم کو مائع سونا (Liquid Gold) کیوں کہا جاتا ہے؟ وضاحت کیجئے۔ (AS1)
- 3- زراعی میدان میں استعمال ہونے والے پیٹرولیم کیلکس کے نام لکھئے۔ (AS1)
- 4- زمین کے اندر پیٹرولیم کے بننے کے طریقے کو بیان کیجئے؟ (AS1)
- 5- ہم لوگوں کو رکازی ایندھن کے متبادل ایندھن کی تلاش کیوں کرنا چاہئے۔ (AS7)

## تصورات کا اطلاق

- 1- سڑکیں بچھانے کیلئے استعمال ہونے والا پیٹرولیم حاصل کونسا ہے؟ (AS3)
- 2- کیا ہوگا اگر رکازی ایندھن جیسے کونلہ اور پیٹرولیم مکمل طور پر ختم ہو جائیں گے؟ (AS2)
- 3- ہندوستان میں اُن مقامات کے بارے میں معلومات حاصل کیجئے جہاں کونلہ، پیٹرولیم اور قدرتی گیس پائی جاتی ہے۔ ان مقامات کی ہندوستان کے نقشہ میں نشاندہی کیجئے۔ (AS1)
- 4- اگر آپ ڈرائیور ہوتے تو پٹرول کی بچت کیلئے کیا اقدامات کرتے؟ (AS7)
- 5- روزمرہ زندگی میں استعمال کے لیے کونلہ اور پیٹرولیم کے متبادل کے طور پر دیگر توانائی کے ماخذ کی ایجاد کرنے کی کوششوں کو آپ کس طرح سراہیں گے؟ (AS6)
- 6- ایندھنی وسائل کی بچت کے لیے چند متبادل طریقے تجویز کیجئے۔ (AS7)

## غور و فکر پر مبنی اعلیٰ درجہ کے سوالات

- 1- رکازی ایندھن کے کثرت سے استعمال سے حیاتی تنوع کیسے متاثر ہوتا ہے بیان کیجئے۔
- 2- ”خام تیل اور ریفائنڈ تیل پانی کے جہازوں سے نکل کر سمندر میں پھیلنے سے ماحولیاتی نظام کو زبردست نقصان ہوتا ہے“ بحث کیجئے۔ (AS7)

## کثیر جوابی سوالات

- 1- بہترین ایندھن کونسا ہے، جو کم آلودگی پیدا کرتا ہے؟ (AS1)
- ( )
- (a) قدرتی گیس (b) کونلہ (c) کیروسین (d) پٹرول
- 2- کونلے کا اہم جز ہے
- ( )
- (a) کاربن (b) آکسیجن (c) ہوا (d) پانی

- 3- جوتے کی پالش کی تیاری میں کونسی شے استعمال ہوتی ہے۔ ( )
- 4- ان میں کونسا رکازی ایندھن نہیں ہے (a) پیرافن موم (b) پٹرول (c) ڈیزل (d) چکنائی والا تیل ( )
- 5- ان میں کس شے کو مائع سونا (Liquid Gold) بھی کہتے ہیں۔ ( )
- (a) کیروسین (b) ڈیزل (c) پٹرولیم (d) پیرافن موم

### مجوزہ تجربات (Suggested Experiments)

- 1- جب اعلیٰ معیاری کونسلے کو گرم کیا جاتا ہے تو ایک گیس خارج ہوتی ہے اور وہ گیس جلتی ہے۔ اس کی تصدیق کے لئے تجربہ انجام دیجئے۔

### مجوزہ پراجیکٹس (Suggested Projects)

- 1- ایندھن جلنے پر خارج ہونے والی کاربن ڈائی آکسائیڈ جو کہ ایک Green House گیس ہے جسکی بنا پر ماحولیاتی تبدیلی واقع ہو رہی ہے اور یہ عالمی حدت کی وجہ بن رہی ہے اس سے متعلق معلومات کو اخبارات اور جریدوں سے حاصل کرتے ہوئے ایک رپورٹ تیار کیجئے۔
- 2- CNG سے جلنے والی موٹر گاڑیوں کا ڈیزل سے جلنے والی موٹر گاڑیوں سے تقابل کیجئے۔ آپ دونوں میں کیا فرق محسوس کریں گے؟ دونوں ایندھن سے پیدا ہونے والی آلودگی کی سطح اور ایندھن کی قیمتوں پر بھی ایک نظر ڈالیئے۔ اور اپنے مشاہدات پر ایک رپورٹ تیار کیجئے۔

ایندھن کا نام	ایندھن کی قیمت بتاریخ.....	پیدا ہونے والے آلودہ مادے
ڈیزل / پٹرول		
CNG		

- 3- آپکے پڑوس میں رہنے والے کوئی پانچ خاندانوں کا انتخاب کیجئے۔ حمل و نقل اور پکوان میں وہ لوگ توانائی کے وسائل کی کس طرح بچت کر رہے ہیں ان معلومات کو اکٹھا کیجئے۔ اور اپنے مشاہدات پر ایک رپورٹ تیار کیجئے۔

صدر خاندان کا نام	خاندان کے جملہ افراد کی تعداد	استعمال کی جانے والی گاڑیوں کی تعداد	ایک مہینے میں ایندھن پر خرچ کی جانے والی رقم	پکوان کے لیے خرچ کی جانے والی رقم

# احترق، ایندھن اور شعلہ

## Cumbustion fuel and flame

سبق

8



مشغلہ - 1

### کیا تمام اشیاء جلتی ہیں

اس کے لئے آپ کو ایک چمٹا، دھاتی یا مٹی کا برتن اور ایک موم بتی واسپرٹ لیمپ چاہئے۔  
چمٹے کو استعمال کرتے ہوئے ایک کاغذ کا پرزہ لیکر اسے ایک جلتی ہوئی موم بتی کے شعلے پر رکھیے جیسا کہ شکل-1 میں بتلایا گیا ہے۔  
اپنے مشاہدے کو جدول - 1 میں درج کیجئے۔

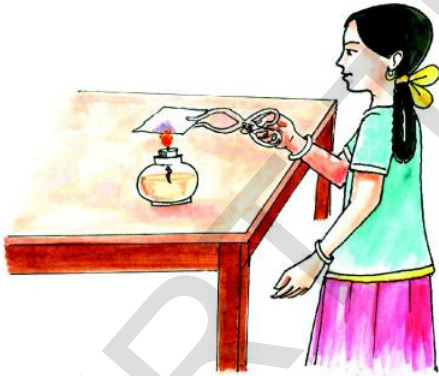

شکل - 1

اس تجربہ کو چار کول، میکینیشیم کے فیٹے، کول ڈرنک اسٹرا سوتی کپڑے، نائیلان کے کپڑے، خشک لکڑی، کنکر، موم، پلاسٹک کے ٹکڑے وغیرہ کو لے کر دہرائیے، اور اپنے مشاہدات کو نوٹ کیجئے۔  
آپ مائع کو جلانے کی کوشش کیجئے  
ایک چھوٹے سے برتن میں 2 ملی لیٹر پانی لیجئے۔ ایک جلتی ہوئی کارٹی برتن میں موجود پانی کے قریب لائیے (شکل 2 دیکھئے)

ہم اپنے گھروں میں مختلف کاموں کے لئے مختلف اشیاء کو بطور ایندھن استعمال کرتے ہیں۔ آپ نے مشاہدہ کیا ہوگا کہ کس طرح لوگ گھروں میں پکوان کے لئے لکڑی، کونلہ، اُپلیاں وغیرہ جلاتے ہیں۔ گاؤں میں لوہار بھی دھاتوں کو گرم کرنے کیلئے اکثر ان اشیاء کو جلاتے ہیں۔ آجکل گاؤں اور شہروں دونوں جگہوں پر ہم پکوان کے لئے LPG گیس استعمال کر رہے ہیں۔ ہم موم بتی یا چراغ سے روشنی اس وقت حاصل کرتے ہیں جبکہ بجلی کی سربراہی منقطع ہوگئی ہو۔ آپ نے کونلے کا جلنا اور موم بتی کے جلنے کا مشاہدہ بھی کیا ہوگا آپ ان دونوں کے جلنے کے عمل میں کیا فرق محسوس کیئے ہیں۔

- جلنے پر موم بتی میں شعلہ پیدا ہوتا ہے جبکہ کونلہ بغیر شعلے کے جلتا ہے؟ کیوں؟
- کیا تمام ایندھن جلانے پر یہ یکساں مقدار میں حرارت کا اخراج کرتے ہیں؟
- کسی شے کو جلانے کیلئے ہمیں کونسی چیز کی ضرورت ہوتی ہے؟
- کیا آپ نے کبھی کاغذ، لکڑی، کونلہ، چھوٹے سے پتھر، کنکر جلانے کی کوشش کی ہے؟
- کیا یہ تمام جل اُٹتے ہیں؟
- آئیے ہم یہ جاننے کے لئے ایک مشغلہ انجام دیتے ہیں کہ کونسی اشیاء جلتی ہیں اور کونسی نہیں۔

## جدول - 1

یہ کس طرح جلتی ہے۔			جلنے والی شے کا نام	سلسلہ نشان
نہیں جلتی ہے	آہستہ جلتی ہے	فوراً جلتی ہے		
	✓		میکنیشیم کی ڈوری	1
✓			کنکر	2
			پٹرول	3
				4
				5

کوہوا میں جلاتے ہیں تو حرارت اور روشنی پیدا ہوتی ہے۔  
وہ کیمیائی تعامل جس میں کوئی شے ہو میں موجود آکسیجن کے  
ساتھ جلتی ہے اور حرارت خارج کرتی ہے تو اس عمل کو احتراق  
(Combustion) کہتے ہیں۔ وہ اشیاء جو شعلہ کے قریب لانے پر جلتی  
ہیں احتراق پذیر اشیاء کہلاتی ہیں۔ ان میں سے چند بطور ایندھن استعمال  
ہوتے ہیں۔ وہ اشیاء جنہیں جلتیں وہ غیر احتراق پذیر اشیاء کہلاتی ہے۔  
☆ مذکورہ بالا مشغلے میں کون کونسی اشیاء احتراق پذیر ہیں؟

☆ آپ نے کیا مشاہدہ کیا؟  
☆ کیا جلتی ہوئی گاڑی کے شعلے میں کوئی فرق دکھائی دیا؟  
☆ جلتی ہوئی گاڑی کو برتن میں موجود پانی کے قریب لایا جائے تو  
اس میں کیا تبدیلی واقع ہوئی؟



شکل - 2

ناریل تیل، سرسوں کا تیل، کیروسین، اسپرٹ، پٹرول وغیرہ کا  
استعمال کر کے تجربہ کو دہرائیے (گاڑی لمبی ہونی چاہیے تاکہ کوئی جلنے کا  
حادثہ نہ ہو)

اپنے مشاہدات جدول - 1 میں درج کیجئے۔

عمل احتراق کے لئے کیا چیزیں ضروری ہیں؟  
ہم جانتے ہیں کہ کسی شے کو جلانے کے لئے ایک ماچس کی تیلی  
یا لائٹر درکار ہوتا ہے۔

☆ ہم اس مشغلے سے کیا نتیجہ اخذ کر سکتے ہیں؟  
ہم یہ نتیجہ اخذ کر سکتے ہیں کہ چند اشیاء جلتی ہیں اور چند اشیاء  
نہیں جلتی ہیں۔ مندرجہ بالا مشغلے میں ہم نے یہ مشاہدہ کیا کہ جب ہم اشیاء



ہم اس تجربہ کے ذریعہ سمجھ سکتے ہیں کہ آکسیجن جلنے میں مدد دیتی ہے۔

## تجربہ گاہی مشغلہ



**مقصد :** ثابت کرنے کیلئے کہ آکسیجن جلنے میں مدد دیتی ہے۔  
**درکار اشیاء :** امتحانی نلی، نلی کو پکڑنے کے لئے ہولڈر (Holder)، اسپرٹ لیپ، دیاسلانی کی ڈبیہ، اگر بتی، پوٹاشیم پرمیگنیٹ (KMnO<sub>4</sub>)

**طریقہ عمل :** ایک اگر بتی جلائیے اور اُسے 10 سکنڈ تک جلنے دیجئے۔ اُسے بجھا دیجئے۔ اور بازورکھ دیجئے۔ ایک امتحانی نلی میں پوٹاشیم پرمیگنیٹ لے کر ایک ہولڈر کی مدد سے امتحانی نلی کو پکڑیے۔ اور اسپرٹ لیپ پر گرم کیجئے۔ گرم کرنے سے آکسیجن آزاد ہوتی ہے۔

اب امتحانی نلی میں جلتی ہوئی اگر بتی کو داخل کیجئے جیسا کہ شکل 4 میں بتایا گیا ہے۔



شکل - 4

### مشاہدات:

- اگر بتی بڑے شعلے کے ساتھ کیوں جلتی ہے؟
- بجھا کر بازورکھنے سے وہ اگر بتی کیوں دوبارہ نہ جل سکی؟
- آپ یہ مشاہدہ کریں گے کہ اگر بتی ایک شعلے کے ساتھ جل اُٹھے گی۔ یہاں اگر بتی کو زیادہ شعلے کے ساتھ جلنے میں آکسیجن مدد کرتی ہے

## مشغلہ - 2

### جلنے کے لئے ہوا کی ضرورت ہوتی ہے جانچ کرنا

ایک جلتی ہوئی موم بتی لے کر اسے ایک ٹیبل پر رکھیے۔ اس پر ایک کانچ کا گلاس اوندھا رکھیے۔ موم بتی تھوڑی دیر تک جلتی رہے گی لیکن تھوڑی دیر کے بعد بھڑکن شروع ہو جائیگی اور آخر کار بجھ جائیگی۔ (دیکھئے شکل - 3)



شکل - 3

گلاس نکال دیجئے اور موم بتی کو دوبارہ جلائیے۔ گلاس واپس موم بتی پر اوندھا ڈھانک دیجئے۔ جب موم بتی کا شعلہ بھڑکن شروع کر دے اور بجھنے کے قریب ہو تو گلاس نکال دیجئے موم بتی میں کیا تبدیلی آئے گی۔ مشاہدہ کیجئے۔

ہم یہ معلوم کر چکے ہیں کہ جلتی ہوئی موم بتی پر گلاس ڈھانک دینے سے ہوا کا گذر منقطع ہو جاتا ہے جس سے موم بتی کا شعلہ بجھ جاتا ہے۔

اس تجربہ سے ثابت ہوتا ہے کہ کسی شے کو جلانے کیلئے ہمیں ہوا کی ضرورت ہوتی ہے چند اور تجربات انجام دینے کی یہاں ضرورت ہے تاکہ یہ ثابت کیا جاسکے کہ آکسیجن جلنے میں مدد دیتی ہے۔

### سوچئے اور جانلے خیال کیجئے۔



اگر آپ گلاس کو (جو موم بتی پر اوندھا رکھا گیا تھا) 1 سنٹی میٹر بلندی تک اٹھاتے ہیں تو کیا واقعہ ہوگا؟ کیوں؟

## چنگاری کی پیش

مشغلہ - 1 میں کاغذ کو جلانے کے لئے ہم نے موم بتی کا استعمال کیا۔ کیا ہم شعلہ کی مدد کے بغیر کاغذ جلا سکتے ہیں۔

### مشغلہ - 3

## سورج کی شعاعوں کی مدد سے کاغذ جلانا

صاف مطلع کے دن ایک محذب عدسہ کی مدد سے سورج کی شعاعوں کو کاغذ پر ایک جگہ مرکوز کیجئے (شکل 5) تھوڑی دیر کے بعد اس حصہ کوچھو کر دیکھئے۔ آپ کیسا محسوس کریں گے؟



شکل 5

آپ نے سنا ہوگا کہ ما قبل تاریخ کے لوگ چنگاری پیدا کرنے کے لئے پتھر کے ٹکڑوں کو آپس میں رگڑتے تھے۔ کیا آپ نے اس طرح کی کوشش کی ہے؟ دو پتھروں کو آپس میں زور سے رگڑیے اور انہیں چھو کر دیکھئے۔ آپ کیسا محسوس کریں گے؟

اب آپ کے گذشتہ تجربات کا اعادہ کیجئے۔

کیا دیا سلائی از خود جلتی ہے؟

آپ دیا سلائی کو جلانے کیلئے اس کے ایک سرے کو کیوں رگڑتے ہیں؟

کیا آپ ایک لکڑی کے ٹکڑے کو جلتی ہوئی دیا سلائی کے قریب لا کر جلا سکتے ہیں؟

لکڑی یا کونہ جلانے کے لئے ہم کاغذ کے پرزے یا کیروسین کیوں استعمال کرتے ہیں۔

مندرجہ بالا مشاہدات اور ہمارے پچھلے تجربات کی روشنی میں ہم اس نتیجے پر پہنچتے ہیں کہ احتراق پذیر اشیاء کو جلانے کے لئے ابتداء میں نہیں گرم کرنا ضروری ہے۔

## سوچئے اور تبادلہ خیال کیجئے۔



- آپ یہ کہہ سکتے ہیں کہ مذکورہ بالا تجربہ میں آزاد ہونے والی گیس آکسیجن ہے؟
- کیا ہم کسی دوسری چیز کو پوٹاشیم پرمیگنیٹ کے متبادل کے طور پر استعمال کر سکتے ہیں تاکہ آکسیجن آزاد ہو؟
- اس بات کو ثابت کرنے کے لئے کہ جلنے کے لئے آکسیجن ضروری ہے کیا کوئی دوسرا طریقہ بھی ہے؟

درج ذیل میں احتراق کی مزید چند مثالیں دی جا رہی ہیں۔ کیا آپ ہونیوالی تبدیلیوں کی وجوہات بیان کر سکتے ہیں؟

- کسی جلنے والی شے پر ہوا پھونکی جاتی ہے تو اس کا شعلہ اور بھڑک اٹھتا ہے جبکہ ایک جلتی ہوئی موم بتی پر پھونک مارنے سے اُس کا شعلہ بجھ جاتا ہے۔ کیوں؟
- سوکھے گھاس کی کثیر مقدار میں لگی ہوئی آگ کو بجھانا مشکل ہوتا ہے کیوں؟

- اگر کسی شے کو آگ لگ جائے تو اس پر ریت ڈال کر یا ایک بلائٹ ڈھانک کر بجھایا جاتا ہے۔ کیوں؟

مذکورہ بالا مثالوں اور مشغلوں سے پتہ چلتا ہے کہ احتراق کا عمل

- صرف آکسیجن کی موجودگی ہی انجام پاتا ہے۔ ہم جانتے ہیں کہ چند اشیاء کو آگ کے قریب لانے پر وہ فوراً جل اٹھتی ہیں، لیکن چند اشیاء کو جلنے کے لئے بہت زیادہ وقت درکار ہوتا ہے باوجود اس کے کہ وہ آگ میں رکھی گئی ہوں۔
- احتراق پذیر اشیاء میں اس طرح کے فرق کی کیا وجوہات ہو سکتی ہیں؟

آئیے مندرجہ ذیل مشغلوں کو انجام دے کر ہم اس بارے میں

معلومات حاصل کریں گے۔

پیالی میں حرارت پانی میں منتقل ہوگی۔ دوسری پیالی میں پانی کی موجودگی سے پیالی کا کاغذ آتش گیری تپش (Ignition temperature) تک نہیں پہنچ رہا ہے اس لئے یہ نہیں جل رہی ہے۔

● دوسری پیالی کب جلنا شروع ہوگی؟

اندازہ لگائیے۔ اور اپنے ٹیچر سے تبادلہ خیال کیجئے۔

### احتراق کے اقسام:

شدید گرما کے موسم میں چند مقامات پر جنگل میں خشک گھاس اچانک جلتی ہے یہ بہت تیزی کے ساتھ سارے جنگل کو جلا دیتی ہے اس طرح کی جنگلاتی آگ پر قابو پانا بہت مشکل ہوتا ہے۔

اگر آپ دیا سلائی کے سرے کو دیا سلائی ڈبیہ کی ایک جانب رگڑتے ہیں تو یہ فوراً جلنے لگتی ہے۔

● دیا سلائی کو کونسی شے جلاتی ہے؟

مناسب لکڑی سے تراشی ہوئی دیا سلائی کے سرے پر اینٹی مونی ٹرائی سلفائیڈ پوٹاشیم کلورائیڈ اور سفید فوسفور کے آمیزے میں تھوڑا نشاستہ ملا کر لگایا جاتا ہے۔ جب اس کو کسی کھر دری سطح پر رگڑا جاتا ہے تو رگڑ کی حرارت سے سفید فوسفور جل اٹھتی ہے۔ یہ دیا سلائی میں احتراق کا عمل پیدا کرتی ہے۔ لیکن سفید فوسفور سے متعلق یہ بات ثابت ہے کہ دیا سلائی کی صنعت میں کام کرنے والے مزدوروں اور دیا سلائی کا استعمال کرنے والے دونوں کے لئے یہ خطرناک شے ہے۔

آج کل دیا سلائی کے سرے پر صرف اینٹی مونی ٹرائی سلفائیڈ اور پوٹاشیم کلورائیڈ ہی پایا جا رہا ہے۔ اور ڈبیہ کی کھر دری سطح پر شیشہ کا سفوف اور کم مقدار میں سرخ فوسفور استعمال کی جا رہی ہے (جو بہت کم مضر رساں ہوتی ہے) جب دیا سلائی کو کھر دری سطح پر رگڑا جاتا ہے تو سرخ فوسفور کی تھوڑی مقدار سفید فوسفور میں تبدیل ہو جاتی ہے اور فوراً دیا سلائی میں موجود پوٹاشیم کلورائیڈ سے تعامل کرتی ہے۔ جس سے مناسب مقدار میں حرارت پیدا ہو کر اینٹی مونی ٹرائی سلفائیڈ جلتا ہے اور احتراق کا عمل شروع ہوتا ہے۔

احتراق کی وہ قسم جس میں مادے یا شے بغیر کسی ظاہری وجہ کے فوراً جلتے ہیں اور شعلہ پیدا کرتے ہیں بے ساختہ احتراق کہلاتی ہے۔

ایک مخصوص تپش پر وہ جلنا شروع ہوتی ہے اس اقل ترین تپش کو جس پر کوئی شے جلنا شروع ہوتی ہے آتش گیری تپش (Ignition temperature) کہا جاتا ہے۔ جب کوئی شے جلنا شروع ہوتی ہے تو حرارت پیدا ہوتی ہے۔ اور وہی حرارت اس شے کو مسلسل جلانے میں مدد کرتی ہے۔ مختلف اشیاء کیلئے آتش گیری تپش (Ignition temperature) مختلف ہوتی ہے کسی بھی شے کی آتش گیری تپش (Ignition temperature) کی قیمت کا انحصار اس کے آگ پکڑنے کے وقت پر ہوتا ہے۔ وہ اشیاء جن کی آتش گیری تپش (Ignition temperature) بہت ہی کم ہوتی ہے وہ یہ آسانی آگ پکڑ لیتی ہے ایسی اشیاء ”آتش گیر“ مادے کہلاتے ہیں۔ آتش گیر مادوں کی مثالیں پٹرول، الکوہل، مائع پٹرولیم گیس (LPG) وغیرہ ہیں۔

● کیا آپ آتش گیر مادوں کی فہرست تیار کر سکتے ہیں؟

### مشغلہ - 4

### آئیے آتش گیری تپش (Ignition Temperature) کو سمجھیں

کاغذ سے بنی ہوئی دو چھوٹی پیالیاں لیجئے ایک پیالی میں پانی ڈالیئے۔ دونوں پیالیوں کو علحدہ علحدہ اسٹانڈ پر رکھ دیجئے انہیں علحدہ موم بتیوں سے گرم کیجئے جیسا کہ شکل - 6 میں بتایا گیا ہے۔



شکل - 6

● کونسی پیالی پہلے گرم ہوگی؟

● کیا پیالی میں موجود پانی گرم ہو جائیگا؟ کیوں؟

گرم کرنے پر آتش گیری تپش (Ignition temperature) کی بنیاد پر ایک پیالی فوراً جل جائے گی اور دوسری نہیں جلے گی۔

ہم نے دونوں پیالیوں کو مساوی حرارت پہنچائی لیکن دوسری

## ایندھن

ہم جانتے ہیں کہ احتراق سے ہمیں حرارت اور روشنی حاصل ہوتی ہے۔ عام طور پر گاڑیوں اور فیکٹریوں میں استعمال ہونے والا ایندھن زیادہ تر لکڑی، چارکول، پٹرول، کیروسین LPG اور CNG وغیرہ ہے، ان اشیاء کو ایندھن کہا جاتا ہے۔ پچھلے باب میں ہم نے رکازی ایندھن کے بارے میں پڑھا ہے۔ اور یہ کہ یہ ایندھن حرارت خارج کرتے ہوئے مختلف مواقع پر ہمارے لیے کارآمد ہیں۔ ہم رکازی ایندھن ہی نہیں بلکہ دیگر ایندھن بھی مختلف مقاصد کے لئے جیسے گھریلو استعمال، آٹوموبائلز اور صنعتوں میں استعمال کرتے ہیں۔ مختلف مقاصد کے تحت استعمال کئے جانے والے ایندھن کو جدول میں درج کیجئے۔

گھریلو استعمال کیلئے	حمل نقل کیلئے	صنعتوں کیلئے

مندرجہ بالا ایندھنوں کی ٹھوس، مائع اور گیس میں درجہ بندی کیجئے اور انہیں جدول 2 میں لکھئے۔

ٹھوس	مائع	گیسیس

### جدول 2

جدول 2 میں موجود ایندھنوں پر نظر ڈالیں

- کیا آپ ان میں سے بہتر ایندھن کا تعین کر سکتے ہیں
- ایندھن کا تعین کرنے کے لئے کیا معیار ہے؟
- آپ کے دوستوں سے بحث کیجئے / گفتگو کیجئے۔
- کونسا ایندھن بہتر ہے اس کا انحصار اس کے استعمال کے مقصد پر ہوتا ہے پکوان کیلئے ایک ایندھن اگر بہتر ہو تو ضروری نہیں کہ وہ موٹر گاڑیوں میں استعمال کیلئے بھی بہتر ثابت ہو۔

باروچی خانے میں رکھے ہوئے گیس اسٹوکا کھکا Knob کھولیں اور ایک دیاسلانی کی جلی ہوئی گاڑی یا لائٹر کو اس کے قریب رکھیں۔ گیس تیزی سے جلنے لگتی ہے اور حرارت اور روشنی پیدا کرتی ہے۔ اس قسم کا احتراق تیز رفتار احتراق کہلاتا ہے۔

اشیاء جیسے اسپرٹ، پٹرول، Camphor (کانور) فوراً جلنا شروع ہو جاتے ہیں۔ حتیٰ کہ یہ لائٹر کی ایک چنگاری سے جل اُٹھتے ہیں۔

## کیا آپ جانتے ہیں؟



1) آپ نے یہ غور کیا ہوگا کہ پٹرول ٹینکس پر Highly (Inflammable) بہت زیادہ آتش گیر لکھا ہوتا ہے۔ یہ عوام کیلئے انتباہ ہے کہ لوگ کسی بھی جلتی ہوئی چیز کو ان اشیاء سے دور رکھیں۔

2) عام طور پر تہواروں کے موقع پر ہم آتش بازی سے لطف اندوز ہوتے ہیں۔ جب ایک پٹاخہ جلایا جاتا ہے تو وہ ایک دھماکے کے ساتھ پھٹ جاتا ہے جس سے حرارت روشنی اور آواز پیدا ہوتی ہے۔ ایسا تعامل دھماکہ کہلاتا ہے۔ اگر پٹاخوں پر دباؤ ڈالا جاتا ہے تو بھی دھماکہ ہو سکتا ہے۔

## سوچئے اور جاؤ خیال کیجئے۔



- ہم فاسفورس کو پانی میں کیوں محفوظ رکھتے ہیں۔ (اشارہ: احتراق میں آتش گیری پیش Ignition temperature کے کردار پر غور کیجئے)
- آپکے تجربہ خانے میں موجود کیروسین اسٹویا نمین برز میں چھوٹے چھوٹے سوراخ کیوں پائے جاتے ہیں (اشارہ ہوا کے کردار پر غور کیجئے)
- موسم برسات میں ماچس کی تیلی جلانا کیوں مشکل ہوتا ہے۔ کیوں؟

## فائر کنٹرول

آپ نے دیکھا ہوگا کہ بعض اوقات ہمارے گھروں، دکانوں اور فیکٹریوں وغیرہ میں آگ لگ جاتی ہے۔

● آگ لگنے پر ہم اسے کس طرح بجھاتے ہیں؟

ہم آگ بجھانے کے لیے مختلف طریقے استعمال کرتے ہیں۔ لیکن ان سب طریقوں میں ایک ہی اصول ہوتا ہے۔ وہ یہ کہ احتراق میں مدد دینے والے عناصر کو اس مقام سے نکال دینا۔

ان عوامل کا اپنے ذہن میں اعادہ کیجئے۔ جو احتراق میں مدد دیتے ہیں۔

(a) احتراق پذیر شے یا ایندھن کی موجودگی

(b) ہوا یا آکسیجن کی فراہمی

(c) بلند تپش (آتش گیری تپش سے کہیں زیادہ تپش)

مندرجہ بالا تین عوامل سے کسی ایک کو وہاں سے نکال دینا آگ پر قابو پانے میں معاون ہوگا۔ آئیے ہم چند مثالوں پر غور کریں گے۔  
مثال اگر کسی مکان یا تجارتی مقام پر آگ لگ جاتی ہے تو آتش فرو عملہ سب سے پہلے برقی سربراہی کو مسدود کر کے آگ پر پانی برساتا ہے۔

● آتش فرو عملہ آگ بجھانے کے لیے برقی سربراہی کو کیوں منقطع کرتا ہے؟

● کس طرح پانی ان عوامل کو نکال پھینکتا ہے جو احتراق میں مدد دیتے ہیں؟

ابتداء میں پانی احتراق پذیر اشیاء کو ٹھنڈا کرتا ہے اور اس طرح ان اشیاء کی تپش میں کمی واقع ہوتی ہے۔ یہ آگ کو پھیلنے سے روکتا ہے اب حرارت پانی کو بخارات میں تبدیل کرتی ہے جو جلنے والی شے کے اطراف گھیرے ہوئے ہوتے ہیں اور یہ جلنے والی اشیاء کو آکسیجن کی سربراہی روک دیتا ہے۔ اس طرح آگ بجھ جاتی ہے۔

کسی ایندھن کا انتخاب بہت سارے عوامل پر منحصر ہوتا ہے۔ مثلاً استعمال کا مقصد اس کی ایندھنی صلاحیت، دستیابی مناسب قیمت، حمل و نقل میں آسانی، ذخیرہ اندوزی کے لیے محفوظ آسانی سے جلنے اور بجھنا وغیرہ کہ وہ کس طرح ہمیں حرارت مہیا کرتے ہیں اور یہ حرارت مختلف طریقوں سے ہمارے کس کام آتی ہے۔

● ہم اپنے گھروں، موٹر گاڑیوں اور صنعتوں میں نہ صرف رکازی ایندھن بلکہ دیگر ایندھنوں کا استعمال بھی کرتے ہیں۔ مختلف ایندھنوں کو ہم مختلف مقاصد کے لیے استعمال کرتے ہیں۔ ان کی ایک فہرست بنائیے۔ ایندھن ایک اوسط رفتار سے جلنا چاہیے اس کے علاوہ اگر ممکن ہو تو وہ کم آلودگی پیدا کرے۔ اس کے ساتھ ساتھ اس کی حراری قیمت بھی زیادہ ہو

● حراری قیمت سے کیا مراد ہے؟

فرض کیجئے اگر آپ ایک کلوگرام کوئلہ اور ایک کلوگرام گائے کا گوبر جلا سکتے ہیں تو ان میں سے کونسا زیادہ حرارت پیدا کرتا ہے؟ ہم جانتے ہیں کہ مختلف اشیاء کو گرم کرنے پر مختلف مقدار میں حرارت خارج ہوتی ہے۔ ہم خارج ہونے والی حرارت کی پیمائش کلو جول میں کرتے ہیں۔ 1 کلوگرام ایندھن کے مکمل احتراق پر خارج ہونے والی حرارت کی مقدار اس ایندھن کی حراری قیمت کہلاتی ہے۔ اس کی پیمائش کلو جول فی کلوگرام (Kj/Kg) میں کی جاتی ہے

کیا آپ جانتے ہیں؟

?

ایندھن	حراری قیمت (KJ / Kg)
گائے کا گوبر	6000 - 8000
لکڑی	17000 - 22000
کوئلہ	25000 - 33000
پٹرول	45000
کیروسین	45000
ڈیزل	45000
CNG	50000
LPG	55000
حیاتی گیس	35000 - 40000
ہائیڈروجن	150000

## شعلہ

### مشکلہ - 5

#### مختلف ٹھوس ایندھن کے طرز عمل کا مشاہدہ

چند ایندھن جیسے موم بتی، کوندہ، چارکول، میگنیشیم کافیتہ، لکڑی، گوبر کی اُپلیاں، کانور، چراغ کی بتی، کیروسین اسٹوکی بتی وغیرہ۔ اکٹھا کیجئے۔ انہیں اسپرٹ لیپ کی مدد سے یکے بعد دیگر جلاتے جائیے۔ اور ان کے آگ پکڑنے کا وقت نوٹ کیجئے۔ اسکے علاوہ وہ کس طرح جلتے ہیں اس کا مشاہدہ کیجئے۔

- کیا وہ تمام ایک ہی انداز میں جلتے ہیں اگر نہیں تو آپ انکے جلتے میں کیا فرق محسوس کرتے ہیں؟
  - کیا یہ تمام جلتے سے شعلہ پیدا ہوتا ہے؟
- آپ کے مشاہدات کو درج ذیل جدول میں ریکارڈ کیجئے۔

### جدول - 3

اشیاء	شعلہ بنتا ہے	شعلہ نہیں بنتا
موم بتی		
میگنیشیم		
کیروسین اسٹوکی بتی		
چارکول		
کانور Camphor		
گھریلو گیس		
اُپلیاں		

آپ نے مشاہدہ کیا ہوگا کہ ایک موم بتی شعلے کے ساتھ جلتی ہے جبکہ چارکول نہیں جلتا چند اشیاء شعلے کے ساتھ جلتی ہیں لیکن چند اشیاء کے جلتے سے شعلہ نہیں بنتا۔ کیروسین اور موم بتی پگھل کر جلتے ہوئے گیس اور دھوئیں کی شکل اختیار کر لیتے ہیں اور شعلہ پیدا ہوتا ہے۔ لیکن چارکول تبخیری حالت میں تبدیل نہیں ہو سکتا ہے؟ اسلئے یہ شعلہ نہیں پیدا کر سکتا۔ ایک ایندھن اس وقت جلد آگ پکڑ لیتا ہے جبکہ وہ گیس کی حالت میں

پانی ایک بہت ہی عام آتش فرو مادہ ہے لیکن پانی صرف لکڑی اور کاغذوں کو لگی آگ بجھایا جا سکتا ہے اگر آگ برقی آلات میں لگی ہو تو یہ آگ بجھانے والے کے لئے نقصان دہ ہو سکتا ہے کیونکہ پانی موصل برق ہے۔ اور برقی رساں میں گذر کر آگ بجھانے والے کو نقصان پہنچاتی ہے۔ تیل اور پٹرول میں لگی آگ بجھانے کے لیے بھی پانی مناسب نہیں ہوتا کیونکہ پانی تیل سے وزنی ہوتا ہے اور یہ تیل کے نیچے چلا جاتا ہے اور اوپر تیل اسی طرح جلتا رہتا ہے۔

چونکہ آگ سے احتراق پذیر اشیاء کو الگ کرنا مشکل کام ہے اس لئے ہوا کی سربراہی کو منقطع کرنا اور تپش کو کم کرنا آگ بجھانے کے بہترین طریقے ہیں۔

ایسے مواقع جہاں پانی آگ بجھانے کے لئے استعمال نہیں ہو سکتا وہاں کاربن ڈائی آکسائیڈ گیس کو استعمال کرتے ہیں حالانکہ یہ ایک گیس ہے اور آکسیجن سے وزنی ہوتی ہے۔ یہ گیس زیادہ دباؤ کے تحت سلنڈرس میں مائع حالت میں محفوظ کی جاتی ہے۔ جب یہ سلنڈر سے باہر چھوڑی جاتی ہے تو یہ پھیل جاتی ہے اور تپش کو کم کر دیتی ہے۔ یہ آگ پر ایک غلاف کی طرح عمل کرتی ہے۔ اس طرح کے عمل سے جلتے والی شے اور آکسیجن کے درمیان رابطہ کٹ جاتا ہے تو آگ پر قابو پایا جا سکتا ہے یہ گیس نہ صرف جلتی اشیاء کے اطراف ایک غلاف بنتی ہے بلکہ یہ تپش کو بھی کم کر دیتی ہے۔

اسی لیے یہ گیس ایک بہترین آتش فرو مادہ ہے۔ کاربن ڈائی آکسائیڈ گیس کی ایک اور خصوصیت یہ ہے کہ یہ برقی آلات کو نقصان نہیں پہنچاتی اس لیے دفاتر، تعلیمی اداروں اور ہمہ منزلہ عمارتوں میں آتش فرد آلات کی تنصیب بے حد ضروری ہے۔

اندرونی حلقے کا مشاہدہ کیجئے جو سیاہ رنگ کا ہے وہاں آپ کیا دیکھتے ہیں؟ کیا یہاں احتراق کا عمل واقع ہوا۔ وہاں کچھ بھی جلتا ہوا دکھائی نہیں دیتا اس علاقے میں موم بخیری حالت میں تبدیل ہوتا ہے۔  
شعلے کے نچلے حصے کا مشاہدہ کیجئے۔ تخیل شدہ موم کی مکمل تکسید عمل میں آتی ہے اور یہ نیلے رنگ کے ساتھ جلتی ہے۔ یہ نیلا حصہ ہے۔

### کیا آپ جانتے ہیں؟

موم بتی روشنی کا اہم ذریعہ ہوتی ہے لیکن اس سے تھوڑی مقدار میں حرارت بھی خارج ہوتی ہے۔ موم بتی موم سے تیار کی جاتی ہے جس میں ایک موٹا دھاگہ داخل کیا جاتا ہے جب موم بتی کو جلایا جاتا ہے تو اسکا موم پگھلنا شروع ہو جاتا ہے۔ تھوڑا سا موم گیس میں تبدیل ہوتا ہے۔ یہ گیس ہوا میں موجود آکسیجن کے ساتھ مل کر شعلہ بناتی ہے۔ شعلے کی حرارت موم بتی کے اوپری حصے میں موجود موم کو پگھلاتی ہے۔ مائع موم دھاگے کے ذریعے اوپر کی جانب گزرتا ہے۔ جب کہ یہ بھی گیس میں تبدیل ہوتا ہے اور شعلے کی شکل میں جلتا ہے

### مشئلہ - 7

موم بتی کے شعلے کے مختلف حلقوں میں واقع ہونیوالی تبدیلیوں کا مشاہدہ

ایک موم بتی جلائیے۔ ایک کانچ کی ٹلی کو چمچے کی مدد سے پکڑ کر اسکے ایک سرے کو نہ بھڑکنے والے شعلے کے سیاہ حلقے میں داخل کیجئے۔ کانچ کی ٹلی کے دوسرے سرے کے قریب ایک جلتی ہوئی دیا سلائی رکھیے۔ جیسا کہ شکل 8 میں بتایا گیا ہے۔ آپ کیا مشاہدہ کریں گے۔ کیا آپ وہاں ایک شعلہ دیکھیں گے؟ اگر دیکھیں ہیں تو کونسی وجہ سے وہاں شعلہ پیدا ہوا؟ غور کیجئے کہ گرم بتی کے قریب موجود موم بہت جلد پگھلتا ہے۔

ہو۔ پکوان گیس جلد آگ پکڑتی ہے۔ اسپرٹ اور پٹرول کمرہ کی تپش پر گیس میں تبدیل ہوتے ہیں۔ اس لیے وہ جلد سٹلگ جاتے ہیں۔

### سوچئے اور تبادلہ خیال کیجئے۔



ایک موم بتی ذرد رنگ کے شعلے کے ساتھ جلتی ہے جبکہ گھر یلو پکوان گیس ایک نیلے شعلے کے ساتھ جلتی ہے۔ کیوں؟

### شعلے کی ساخت

#### مشئلہ - 6

### شعلے کی ساخت مشاہدہ

ایک موم بتی جلائیے اور اس کے شعلے کا مشاہدہ کیجئے۔  
شعلے میں ظاہر ہونے والے مختلف رنگوں کے حلقوں کو نوٹ کیجئے  
شعلے میں جملہ کتنے رنگ دکھائی دیتے ہیں؟  
شعلے کے ابتدائی حصے سے شروع ہو کر مکمل شعلے میں کتنے رنگوں کے حلقوں کا آپ نے مشاہدہ کیا؟ شعلے کے سب سے بیرونی حلقے کا رنگ کیا ہے؟

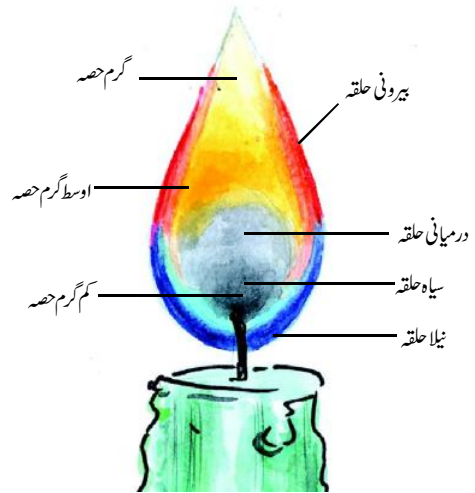

شکل - 7

کا پتہ چلتا ہے۔ شعلے کے اس علاقے میں نامکمل احتراق کا عمل انجام پاتا ہے شکل - 9 دیکھئے

تانے کے ایک لائے اور پتلے تار کو شعلے کے اندر نصف سنڈ تک پکڑے رکھیے جیسا کہ شکل 10 میں بتلایا گیا ہے۔ آپ کیا مشاہدہ کریں گے؟ شعلے کے اندر موجود تانے کے تار کا حصہ گرم ہو کر سُرخ ہو جائیگا۔ اس سے ظاہر ہوتا ہے کہ شعلے کے غیر منور حلقہ کی تپش بہت بلند ہوتی ہے۔ یہ شعلے کا سب سے زیادہ گرم حصہ ہوتا ہے۔ اس کا رنگ نیلا ہوتا ہے۔ اور آکسیجن کی فراہمی کی وجہ سے یہاں مکمل احتراق کا عمل واقع ہوتا ہے۔

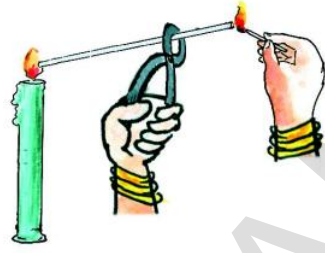

شکل - 8

ایک شیشے کی تختی کو شعلے کے سب سے زیادہ منور حصہ ذرہ حلقہ پر 10 سنڈ کے لئے رکھیے شکل 9 دیکھئے۔ آپ کیا مشاہدہ کریں گے؟

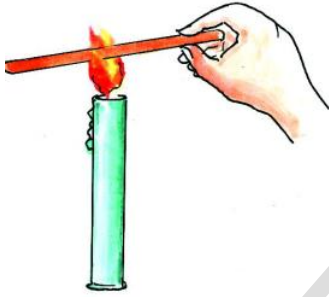

شکل - 10

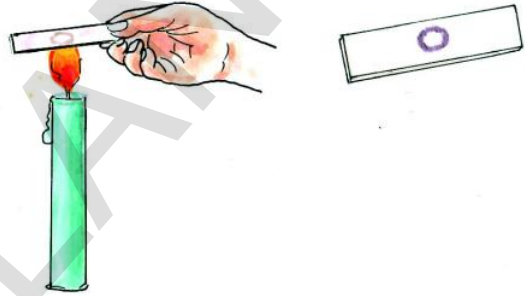

شکل - 9

شیشے کی تختی پر ایک سیاہ رنگ کا حلقہ بنتا ہے۔ یہ کیا ہے؟ اس سے شعلے کے منور حصہ پر موجود نہ جلنے والے کاربن کے ذرات کی موجودگی

### اہم نکات

احتراق ، احتراق پذیر اور غیر احتراق پذیر اشیاء ، آتش گیری تپش (Ignition Temperature) ، آتش گیر مادہ ، بے ساختہ احتراق ، تیز رفتار احتراق ، دھماکہ ، ایندھن ، حراری قدر

### ہم نے کیا سیکھا

- ☆ کسی شے کو ہوا (آکسیجن) کی موجودگی میں جلانے کا عمل احتراق کہلاتا ہے۔
- ☆ جلنے کے لئے ہوا یا آکسیجن کی ضرورت ہوتی ہے۔
- ☆ وہ اقل ترین تپش جس پر کوئی بھی شے سلگتی ہے آتش گیری تپش (Ignition Temperature) کہلاتی ہے۔



- ☆ احتراق کی وہ قسم جس میں بغیر کسی ظاہری وجہ کے کوئی شے اچانک شعلوں کیساتھ جلتی ہے بے ساختہ احتراق کہلاتی ہے۔
- ☆ احتراق کی وہ قسم جس میں اشیاء تیزی سے جلتی ہیں اور حرارت و روشنی پیدا کرتی ہیں تیز رفتار احتراق کہلاتی ہے۔
- ☆ 1kg ایندھن کے مکمل احتراق کی وجہ سے خارج ہونے والی حراری توانائی کی کل مقدار اسکی حراری قدر کہلاتی ہے۔
- ☆ موم بتی کے شعلے کے سیاہ علاقے میں جلنے کا عمل واقع نہیں ہوتا۔
- ☆ موم بتی کے شعلے کے نیلے علاقے میں آکسیجن کی بہتر فراہمی کے نتیجے میں تیز شدہ موم کی مکمل تکسید واقع ہوتی ہے اور یہ جلتا ہے۔

اپنی معلومات کو فروغ دیجئے۔



### تصورات پر عمل

- 1- احتراق پذیر اشیاء کی کوئی چار مثالیں دیجئے؟ (AS1)
- 2- ہمیں پٹرول اور اسپرٹ کو اپنے مکانوں میں کیوں ذخیرہ نہیں کرنا چاہئے؟ (AS1)
- 3- تیل میں لگنے والی آگ کو پانی سے بجھانا نہیں چاہیے۔ کیوں؟ (AS1)
- 4- برقی آلات میں لگی آگ بجھانے کے لیے پانی استعمال نہیں کیا جاتا ہے۔ کیوں؟ (AS1)
- 5- آتش فرو عمل آگ بجھانے کے لیے کتنے طریقے استعمال کرتا ہے؟ فہرست بنائیے (AS4)۔
- 6- موم بتی کے شعلے کی تصویر اتاریے اور تمام حلقوں کی نشاندہی کیجئے۔ (AS5)

### تصورات کا اطلاق

- 1- آگ پر پانی ڈالنے کے دوران کونسے احتیاطی اقدامات اختیار کئے جائیں؟ (AS1)
- 2- بہترین ایندھن کی ایک مثال دیجئے؟ آپ نے وہ ایندھن کیوں منتخب کیا تھائیے؟ (AS1)
- 3- ہرے پتوں کے ڈھیر جلانا مشکل ہے لیکن سوکھے پتوں کے ڈھیر کو جلانا مشکل نہیں ہے بیان کیجئے۔ کیوں؟ (AS1)
- 4- آپ کی روزمرہ زندگی میں بے ساختہ احتراق اور تیز رفتار احتراق کہاں دیکھتے ہیں؟ (AS7)
- 5- آتش فرو عمل آگ بجھانے سے قبل برقی کے مین سوئچ کو کیوں بند کر دیتا ہے؟ (AS1)
- 6- وجوہات بتلاتے ہوئے تشریح کیجئے۔ ذیل کے کس موقع پر پانی کم وقت میں گرم ہوتا ہے۔ (AS3)
  - (a) زاہد نے پانی سے بھرے استوانے کو موم بتی کے شعلے کے ذریعہ سے قریب رکھا۔
  - (b) خالد نے پانی سے بھرے استوانے کو شعلے کے سب سے پیرونی حصے میں رکھا۔

## غور و فکر پر مبنی اعلیٰ درجے کے سوالات

- 1- فاسفورس کو پانی میں محفوظ کیوں رکھا جاتا ہے؟ (AS1)
- 2- ”اینڈھن ہماری زندگی کا اہم حصہ ہے۔“ آپ کیسا محسوس کرتے ہیں؟ (AS7)
- 3- آکسیجن جلنے میں مدد دیتی ہے یہ ثابت کرنے کے لیے کوئی اور طریقہ بھی ہے؟ (AS2)
- 4- اگلے چند سالوں میں زمین پر اینڈھن بالکل ختم ہو جائے گا۔ سوچئے، انسانی تہذیب کا کیا ہوگا؟ (AS2)

## کثیر جوابی سوالات

- 1- ان میں سے احتراق کے لیے ضروری گیس ( )
- (a) آرگان (b) آکسیجن (c) کاربن ڈائی آکسائیڈ (d) ہائیڈروجن
- 2- وہ اقل ترین تپش جس پر کوئی بھی شے جل اٹھتی ہے ( )
- (a) آتش گیر تپش (b) اعظم ترین تپش (c) کمرے کی تپش (d) عام تپش
- 3- حراری قدر کی اکائی ( )
- (a) نیوٹن فی گرام (b) نیوٹن فی کلوگرام (c) کلو جول فی کلوگرام (d) کلو جول فی گرام
- 4- Spirit اور پیٹرول اس تپش پر گیس میں تبدیل ہو جاتے ہیں ( )
- (a) کمرے کی تپش (b) آتش گیر تپش (c) اعظم ترین تپش (d) عام تپش
- 5- احتراق کی وہ قسم جس میں مادے یا شے کسی بیرونی عامل کے بغیر فوراً جلتے ہیں اور شعلہ پیدا کرتے ہیں ( )
- (a) تیز تر احتراق (b) سست احتراق (c) بے ساختہ احتراق (d) دھماکہ

## مجوزہ تجربات

- 1- جلنے کے لیے ہوا ضروری ہے۔ اس کی جانچ کے لیے ایک تجربہ انجام دیجئے۔
- 2- آکسیجن جلنے میں مدد دیتی ہے۔ یہ ثابت کرنے کے لیے ایک تجربہ کا انعقاد کیجئے۔
- 3- کیا آپ کاغذ سے بنے برتن میں پانی گرم کر سکتے ہیں؟ یہ کیسے ممکن ہے؟ آتش گیر تپش سے آگاہی کے لیے تجربہ منعقد کیجئے۔

## مجوزہ پراجیکٹ

- 1- روزمرہ زندگی میں استعمال کئے جانے والے مختلف ایندھنوں کی فہرست تیار کیجئے اور ان کو ٹھوس، مائع، گیس میں درجہ بند کیجئے۔
- 2- مختلف ایندھنوں سے متعلق دستیاب معلومات اکٹھا کیجئے۔ فی کلوگرام اس کی قیمت معلوم کیجئے اور قیمت کا اسکی حراری قیمت سے تقابل کیجئے۔ اس پر ایک رپورٹ تیار کیجئے (AS4)
- 3- دنیا کے مختلف حصوں میں سالانہ خرچ کئے جانے والے ایندھن کے متعلق معلومات اکٹھا کیجئے؟ ایندھن ہمارے لیے اگلے کتنے سال تک دستیاب ہوگا اس پر اپنا خیال ظاہر کیجئے۔ ان معلومات پر مبنی ایک پوسٹر تیار کیجئے۔ جس میں ایندھن کی بچت کی اپیل کی گئی ہو۔ (AS4)

# مائعات کی برقی موصلیت

## Electrical conductivity of liquids

سبق

9

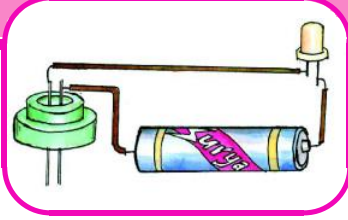

گئے طریقہ پر برقی دور ترتیب دیجئے۔

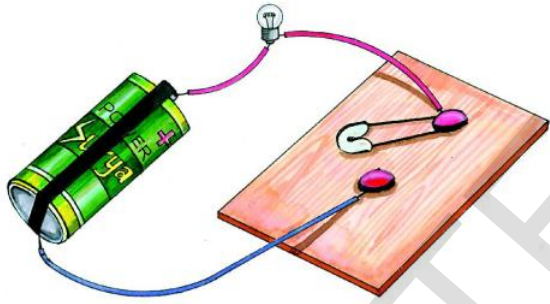

شکل - 1 اشیا کی موصلیت کی جانچ

برقی دور کو مکمل کیجئے یعنی (KEY ON) کیجئے آپ مشاہدہ کریں گے کہ بلب روشن ہو گیا۔ اب برقی دور میں پلگ کی جگہ کیلے کا استعمال کیجئے۔ کیا بلب روشن ہوگا؟

اب اس مشغلہ کو ڈرائیونگ پن کی جگہ دوسری اشیاء جیسے کاغذ کا ٹکڑا، چاک کا ٹکڑا، اسٹرا (Straw)، پلاسٹک کا ٹکڑا، ربر، پیپر کلپ، پنسل، گرافائیٹ وغیرہ کو استعمال کرتے ہوئے دہرائیے

ہر ایک تجربہ میں بلب روشن ہوتا ہے یا نہیں ان مشاہدات کو جدول - 1 میں درج کیجئے۔

بعض اوقات ہم اخبار میں ایسی خبریں پڑھتے ہیں کہ کسان نے کھیتوں میں پانی کی سیرابی کے لئے موٹر چلاتے ہوئے برقی جھٹکے محسوس کیا۔ خاص کر اس وقت جبکہ گیلیے ہاتھوں سے موٹر کا بٹن کو دبایا جاتا ہے۔ کیا آپ اس کی وجوہات جانتے ہیں؟

ہمارے بزرگ ہمیں برقی ہیٹر کو چھونے سے منع کرتے ہیں جب وہ پانی میں ڈوبا ہوتا ہے۔ وہ اس سے ہمیں دور رہنے کے لئے کیوں کہتے ہیں؟ پانی میں برقی رو کس طرح دوڑتی ہے؟

پچھلی جماعت میں ہم یہ پڑھ چکے ہیں کہ برقی روتانہ، المونیم جیسی دھاتوں میں آسانی سے گذرتی ہے۔ کیا آپ کچھ اور ایسی اشیاء کو یاد کر سکتے ہیں جن میں برقی رو گذرتی ہے؟ آئیے اب ہم یہاں اس کا عملی تجربہ کرتے ہیں۔

### مشغلہ - 1

کون کونسی اشیاء اپنے اندر سے برقی رو گزرنے دیتی ہیں ان کی شناخت کرنا؟

ایک ٹارچ بلب یا Light Emitting Diode (LED)۔ ایک خشک برقی خانہ، لکڑی کا تختہ، دو ڈرائیونگ پن، ایک پلگ (سیفیٹی پن)، برقی تار کے ٹکڑے لیجئے ان سب کو ملا کر شکل 1 میں بتائیے

## جدول - 1

نشان سلسلہ	اشیاء	مادہ	بلب روشن ہوتا ہے ہاں/نہیں	اچھا موصل / خراب یا ناقص موصل
1	پن PIN	لوہا	ہاں	اچھا موصل
2	ایریزر (Eraser)	ربر	نہیں	ناقص موصل

دیتی ہے اچھی موصل برق کہلاتی ہے۔

احتیاط : دوران تجربہ جب کبھی بلب روشن ہوگا تب پلگ (KEY) کو لمبے عرصے کے لیے کھلا مت رکھیے ورنہ برقی خانہ کی بیٹری ڈسچارج ہو جائے گی۔

### مانعات کی برقی موصلیت

مشغلہ 1 میں ہم اشیاء جیسے کیلا، کاغذ کا ٹکڑا، چاک وغیرہ کی برقی موصلیت کی جانچ کر چکے ہیں۔ یہ تمام ٹھوس اشیاء ہیں۔ لیکن کیا مانعات بھی اپنے اندر سے برقی روگزارنے کی صلاحیت رکھتے ہیں؟ آئیے ہم دوسرا تجربہ کرتے ہیں تاکہ یہ معلوم کیا جاسکے کہ مانعات اپنے اندر سے برقی روگزارنے دیتے ہیں یا نہیں۔

مندرجہ بالا مشغلہ سے ہم یہ نتیجہ اخذ کرتے ہیں کہ چند اشیاء اپنے اندر سے برقی روگزارنے دیتی ہیں جنہیں ہم اچھے موصل برق کہتے ہیں۔ عام طور پر تمام دھاتیں اچھی موصل برق ہوتی ہیں۔ اسکے برخلاف ایسی اشیاء جو اپنے اندر سے برقی روگزارنے نہیں دیتیں ناقص موصل برق یا حاجز کہلاتی ہیں۔

### مشغلہ - 2

#### مانعات کی برقی موصلیت کی جانچ:

LED ڈائیوڈ - خشک خانہ - دھاتی پن - انجکشن کی شیشی پر لگا ربر کا ڈھکن - برقی تار کے ٹکڑے ان تمام اجزاء کو لیکر شکل 2 کے مطابق ایک برقی دور ترتیب دیجئے۔

### سوچئے اور جاؤ۔ خیال کیجئے۔



بعض اشیاء اپنے اندر سے برقی روگزارنے دیتی ہیں اور بعض اشیاء نہیں؟ کیوں؟

برقی موصلیت کسی بھی دی گئی شے کی خاصیت ہوتی ہے، ہم یہ کہہ سکتے ہیں کہ کوئی بھی شے جو اپنے اندر آسانی سے برقی روگزارنے

بھرتیجئے۔ اور ہر مرتبہ یہ مشاہدہ کیجئے کہ آیا ڈائیوڈ LED روشن ہوا یا نہیں۔ ابتدا میں ربر کے ڈھکن کو کشید کئے ہوئے پانی (Distilled water) سے بھرئیے (کشید کیا ہوا پانی بیٹری سے یا پھر میڈیکل شاپ سے حاصل کیا جاسکتا ہے) تاکہ دونوں برقیہے آپس میں ایک دوسرے سے رابطہ میں آجائیں۔ اب جانچ کیجئے کہ آیا ڈائیوڈ LED روشن ہوا یا نہیں؟

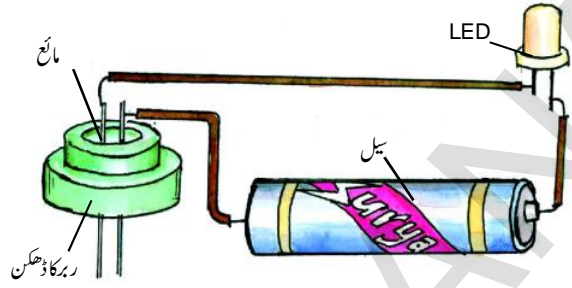

شکل - 2 مائع کی موصلیت کی جانچ

خیال رہے کہ ڈھکن سے گزرنے والے دونوں دھاتی پن کے درمیان بہت ہی کم تقریباً (2 ملی لیٹر) کا فاصلہ ہو۔ لیکن پن ایک دوسرے سے مس نہ ہونے پائیں اور جب دو پن ایک دوسرے سے دور ہوں تو LED ڈائیوڈ روشن نہ ہونے پائے۔

اب کچھ لمحہ کے لئے پن کے دونوں سروں کو آپس میں ملا کر جانچ کریں کہ آیا LED ڈائیوڈ روشن ہوا یا نہیں۔ پھر دونوں سروں کو الگ کریں تاکہ ڈائیوڈ LED روشن نہ ہو۔ اس طرح یہ ایک برقی روکی جانچ کے آلے کا کام کریگا۔ اب اس آلے کو مائع کی موصلیت کی جانچ کے لیبل استعمال کریں گے۔

دوسری مرتبہ ڈھکن کو پینے کے پانی سے بھرئیے۔ اور مشاہدہ کیجئے۔ اسی طرح اس عمل کو مختلف مائعات جیسے کھوپرے کے تیل، مٹی کے تیل، ارنڈی کے تیل، شکر کے محلول، لیمو کے رس وغیرہ سے دہرائیے۔ لیکن احتیاط رہے کہ ایک مائع کے بعد دوسرا مائع ربر کے ڈھکن میں بھرنے سے پہلے ربر کے ڈھکن اور برقی پن کو اچھی طرح صاف اور خشک کر لیں۔ اپنے مشاہدات کو جدول - 2 میں درج کریں۔

ان مشاہدات سے یہ طے کریں کہ کونسا مائع اچھا برقی موصل ہے اور کونسا مائع خراب برقی موصل ہے؟ ان نتائج کو جدول - 2 میں درج کریں۔

ربر کے ڈھکن کو ایک کے بعد دیگرے مختلف مائعات سے

## جدول - 2

سلسلہ نشان	مانع	LED ڈروشن ہوا (ہاں / نہیں)	اچھا موصل / خراب کمزور موصل
1	کشید کیا ہوا پانی	نہیں	خراب موصل برق
2	پینے کا پانی	ہاں	اچھا موصل برق
3	کھوپرے کا تیل		
4	لیمو کا رس		
5	سرکہ		
6	مٹی کا تیل		
7	سبزیوں کا تیل		
8	شکر کا محلول		
9			
10			
11			

## کیا آپ جانتے ہیں؟



برقی روکی جانچ کے آلے (Tester) میں ہم ٹارچ بلب کی جگہ LED کیوں استعمال کرتے ہیں؟ LED برقی دور میں کمزور برقی بہاؤ پر بھی روشن ہوتا ہے۔ اس طرح یہ برقی بہاؤ کے امتحان میں مدد دیتا ہے اس لیے برقی آلات جیسے موبائل فون ٹیلی ویژن، ٹرانسفارمر وغیرہ میں برقی روکی جانچ کیلئے LED استعمال کئے جاتے ہیں تاکہ یہ جانچا جاسکے کہ برقی آلہ کام کر رہا ہے یا نہیں۔ کسی بھی LED میں دو تار جڑے ہوتے ہیں جن کو (Leads) لیڈس کہتے ہیں۔ ایک لیڈ دوسرے لیڈ سے قدرے بڑا ہوتا ہے۔ شکل - 3 دیکھئے۔

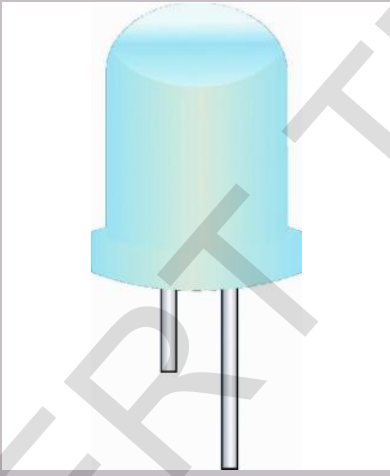

شکل - 3 LED

جب LED کو برقی سرکٹ میں جوڑا جاتا ہے تب بڑا لیڈ ہمیشہ بیٹری کے مثبت برقی سے جوڑا جاتا ہے اور چھوٹا لیڈ ہمیشہ منفی برقی سے جوڑا جاتا ہے۔

آئیے درج بالا مشاہدات پر غور کریں

● کیوں LED تمام صورتوں میں روشن نہیں ہوا یا تمام صورتوں میں LED بند کیوں نہیں رہا؟ مشغلہ 1 میں ہم یہ کہہ چکے ہیں کہ دونوں تاروں کے درمیانی خلا میں جب کوئی شے داخل کی جاتی ہے تب اسکے ذریعہ برقی روگذرتی ہے اور LED روشن ہو جاتا ہے۔ اسی طرح ربر کے ڈھکن میں جو برقی روکی جانچ کا آلہ (Tester) ہے کسی مائع کے ذریعہ جب دونوں برقیوں کے درمیان برقی روگذرتی ہے تب برقی دور مکمل ہوتا ہے اور بلب LED روشن ہوتا ہے تب ہم کہتے ہیں کہ مائع اچھا موصل برقی ہے۔ جبکہ دوسری جانب مائع برقی روگگذرنے نہیں دیتا اور برقی دور کھلا رہتا ہے جس سے ڈائیوڈ LED روشن نہیں ہوتا۔ تب ہم کہتے ہیں کہ مائع ناقص موصل برقی ہے۔

جدول - 2 کی مدد سے اچھے موصلوں کی فہرست بنائیے۔

مندرجہ بالا مشغلے میں آپ مشاہدہ کر چکے ہیں کہ تمام حالات میں روشن ہونے والے LED کی روشنی ایک جیسی نہیں ہے۔ بعض حالات میں LED کی روشنی تیز (حدت) پائی گئی اور بعض حالات میں قدرے مدہم۔ ایسا کیوں ہوتا ہے؟

LED میں روشنی کی مقدار برقی دور میں برقی کے گزرنے کی مقدار پر منحصر ہوتی ہے۔ مائع بھی دھات کی طرح ایک موصل ہوگا لیکن یہ اپنے اندر برقی روگواتنا آسانی سے نہیں گزرنے دیتا جتنا کسی دھات میں سے برقی روگذرتی ہے جسکے بنا برقی دور میں تسلسل تو رہتا ہے اور ڈائیوڈ LED بھی روشن ہو جاتا ہے لیکن بعض مائع میں برقی روگ کے گزرنے کی رفتار سست ہونے کی وجہ سے LED کی روشنی مدہم ہوتی ہے جبکہ بعض مائع میں برقی کے گزرنے کی رفتار تیز ہونے کی وجہ سے LED کی روشنی تیز ہوتی ہے۔

## مائعات میں برقی ایصال کب ہوتا ہے؟

گذشتہ تجربات میں ہم یہ مشاہدہ کر چکے ہیں کہ کشید کئے ہوئے پانی میں برقی ایصال نہیں ہوتا۔ کیا ہم کمزور موصل برق جیسے کشید کئے ہوئے پانی کو ایصال برق کے قابل بنا سکتے ہیں؟ آئیے کوشش کریں۔

### مشغلہ - 3

## برق پاشیدے کی برقی موصلیت

تین استوانوں میں مساوی مقدار میں کشید کیا ہوا پانی لیجئے

پہلے استوانے میں تھوڑی مقدار میں نمک حل کیجئے۔ دوسرے میں کا پر سلفیٹ (نیلا توتا) اور تیسرے میں لیمو کارس حل کیجئے۔  
مشغلہ - 2 میں استعمال کیا گیا برقی جانچ کا آلہ Tester استعمال کرتے ہوئے اس تجربہ کو یہ تینوں استوانوں کے محلول کے لیے دہرائیے اور مشاہدات کو جدول - 3 میں درج کیجئے۔  
(احتیاط: ہر ایک مائع کے استعمال کے بعد Tester کے پن کو اچھی طرح دھو کر خشک کر لیں)

### جدول - 3

نشان سلسلہ	اشیاء	کیا LED روشن ہوا (ہاں / نہیں)	اچھا موصل / خراب کمزور موصل
1	کشیدہ کیا ہوا پانی	نہیں	خراب موصل
2	کشید کیا ہوا پانی + نمک		
3	کشید کیا ہوا پانی + $CuSO_4$		
4	کشید کیا ہوا پانی + لیمو کارس		

دوسری جانب کشید کئے ہوئے پانی میں نمکیات، معدنیات اور ترشے وغیرہ نہیں پائے جاتے۔ اور یہ خراب موصل برق ہوتا ہے۔  
● اب آپ سمجھ چکے ہوں گے کہ گیلے ہاتھوں سے برقی آلات کو کیوں نہیں چھونا چاہئے؟  
نمک کا پانی ایک اچھا موصل برق ہے اور ہمارے گھروں میں جو بجلی برقی آلات میں دوڑ رہی ہے وہ بہت طاقتور ہوتی ہے اس لئے ان برقی آلات کو کبھی بھی گیلے ہاتھوں سے نہیں چھونا چاہئے۔  
درج بالا تجربات میں جس طرح پانی میں ایصال برق ہوتا ہے اسی طرح دوسرے اور مائعات جیسے ترشے، اساس، اور نمک کے محلول میں بھی اچھی طرح ایصال برق ہوتا ہے۔

مذکورہ بالا مشاہدہ سے ہم یہ نتیجہ اخذ کر سکتے ہیں کہ کشید کیا ہوا پانی برقی رو کو اپنے اندر سے گزرنے نہیں دیتا۔ اسلئے پانی کشید کی ہوئی حالت میں خراب موصل برق ہے لیکن جب پانی میں نمک اور ترشے پائے جاتے ہیں تب یہ اپنے اندر سے برقی کو گزرنے دیتا ہے اور یہ اچھے برقی موصل میں تبدیل ہو جاتا ہے۔

وہ پانی جو ہم نل، بورویل، تالاب وغیرہ سے حاصل کرتے ہیں وہ خالص کشید کئے ہوئے پانی کی طرح نہیں ہوتا ان میں چند نمکیات اور معدنیات حل شدہ ہوتی ہیں۔ چند معدنیات ہماری صحت کے لئے کارآمد ہوتی ہیں۔ یہ پانی اچھا موصل برق ہوتا ہے۔

## برقی روکا کیمیائی اثر

اگر ترشے اور مختلف محلول ایصال برقی کرتے ہیں تو ترکاریوں اور پھلوں میں برقی روکے کیا اثرات ہوں گے؟ آئیے اسے معلوم کرنے کی کوشش کریں گے۔

### مشغلہ - 4

### آلو پر برقی روکے اثر کی جانچ:

ایک آلو لیجئے اسکو دو نصف حصوں میں تقسیم کیجئے اس کا ایک نصف حصہ لیجئے۔ ڈائیوڈ LED سے Tester بنائیے۔ آلو کے نصف حصہ میں Tester کے دو تانے کے تار داخل کیجئے۔ دونوں تاروں کے درمیان ایک سنٹی میٹر کا فاصلہ رکھیں۔ جیسا کہ شکل - 4 میں بتایا گیا ہے

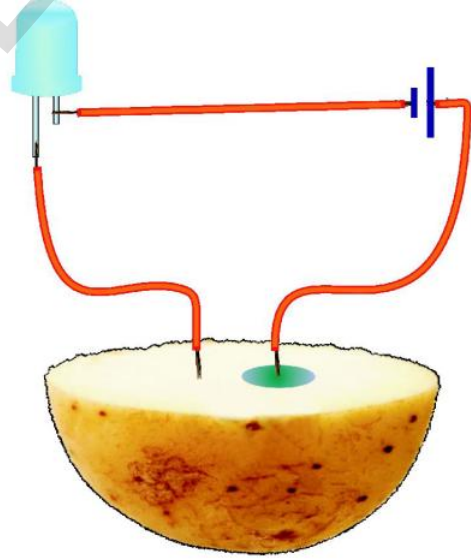

شکل - 4

کیا LED روشن ہوا؟  
داخل کئے گئے تاروں کو 20 تا 30 منٹ تک آلو ہی میں رہنے دیں۔

## • آلو کی سطح پر آپ کیا محسوس کریں گے؟

بیٹری کے مثبت برقیہ سے جڑے ہوئے تار کے اطراف آلو پر سبز آمیز نیلا نشان دیکھائی دے گا لیکن دوسرے تار کے اطراف ایسا کوئی نشان نہیں دیکھائی دے گا۔ آلو پر یہ سبز آمیز نیلا نشان کیمیائی تغیر کی وجہ سے ظاہر ہوا۔

## • اس تغیر کی کیا وجہ ہو سکتی ہے؟

• کیا دوسری ترکاریاں بھی اس قسم کے اثر کا اظہار کرتی ہیں۔  
• دوسری ترکاریاں جیسے گاجر، چقندر، ککڑی، مولی، بیگن، شکر قند وغیرہ لے کر جانچ کیجئے۔

### سوچئے اور جانو۔ خیال کیجئے۔



اگر ایک صندوق میں بند رکھی گئی بیٹری کے دو تار باہر نکال دیئے گئے ہوں تو آپ کس طرح ان میں مثبت اور منفی برقیہ کی پہچان کریں گے؟

## برقی پاشیدگی خانہ

مندرجہ بالا تمام مشاغل میں ہم نے جو بیٹری کا استعمال کیا ہے وہ ایک خشک خانہ کی بنی ہوئی تھی۔ پچھلی جماعتوں میں ہم خشک خانہ کے متعلق پڑھ چکے ہیں۔

• کیا ہم دوسرے طریقے سے برقی رو تیار کر سکتے ہیں؟  
• پہلا برقی خانہ کیسے بنایا گیا؟





کیا آپ جانتے ہیں؟

## پہلا برقی خانہ کس طرح تیار کیا گیا؟

تقریباً چار سو سال قبل یورپ میں لوگ برقی رو پر تجربات کر رہے تھے۔ وہ برقی رو کو مختلف طریقوں سے حاصل کرتے رہے اور مختلف تجربات کرتے رہے لیکن برقی رو کی حقیقت کو سمجھنے میں انکو کئی مشکلات پیش آئیں۔ انکے ہاں برقی رو کا کوئی مستقل ذریعہ نہ تھا جس طرح آج یہ ایک چھوٹا مسئلہ ہے۔ لیکن سائنسدانوں کو اس مسئلہ کے حل کیلئے تقریباً 200 سال کا عرصہ لگا۔

1780ء میں اتفاقاً اسکا حل نکل آیا۔ وہ اس طرح کہ ایک ماہر حیاتیات لیوگی گیلوانی نے جو بلوگاناٹلی سے تعلق رکھتا تھا ایک مرتبہ دوران تجربہ مشاہدہ کیا کہ مینڈک کا پیر جو ایک تانبہ کے بک (کنڈے) میں لٹک رہا تھا اسکو دوسری دھات سے مس کرنے پر وہ پیر بہت تیزی سے پھڑکنے لگا جیسا کہ اُس پیر میں جان آگئی ہو۔ گیلوانی نے مردہ مینڈک کے پیروں سے اور بھی کئی تجربات انجام دیئے۔ آخر کار وہ اس نتیجے پر پہنچا کہ برقی رو کے گزرنے کی وجہ سے مرے ہوئے مینڈک کے پیر میں حرکت ہو رہی ہے۔ وہ یہ سمجھنے لگا کہ اس نے حیاتیاتی برقی رو کو دریافت کر لیا۔ اس نے اپنا نظریہ دنیا کے سامنے رکھا کہ تمام جاندار اپنے اندر ایک برقی رو رکھتے ہیں جو ان کی زندگی کا اصل ذریعہ ہے۔

گیلوانی کے تجربہ نے سارے یورپ میں ایک طوفان برپا کر دیا اور کئی سائنسدانوں نے بھی مختلف انواع کے جانوروں پر اس طرح کے تجربات شروع کر دیئے۔ ان میں ایلس اینڈروولٹا نے بھی جو اٹلی کا سائنسدان تھا مینڈک کے پیر سے تجربات کئے۔ اس نے مشاہدہ کیا کہ جب مینڈک کے پیر کو لوہے کے بک (کنڈے) میں لٹکا کر لوہے کی دوسری سلاخ سے مس کرنے پر اس میں کوئی حرکت نہیں ہوئی۔ اس پر ولٹا بھی حیرت زدہ تھا۔ اگر مینڈک کے پیر کی حرکت جسم میں پائی جانے والی برقی رو کی وجہ سے ہو تو پھر اس حرکت کیلئے دو مختلف قسم کی دھاتوں کی کیوں ضرورت ہے۔ اس کو اسی بات پر حیرت تھی۔ (پیر کی ضرورت نہیں)

غور و خوص کے بعد وہ اس نتیجے پر پہنچا کہ جب دو مختلف دھاتوں کو مس کرنے پر مینڈک کے پیر سے برقی رو گزرتی ہے اور برقی مینڈک کے پیر میں موجود نہیں ہوتی بلکہ اس کی کوئی اور وجہ ہے۔

ولٹا اپنے تجربات کو مختلف ممانعات کے ذریعہ دہراتا رہا۔ اس نے محسوس کیا کہ برقی پیدا کرنے کے لئے مینڈک کے پیر کی ضرورت نہیں بلکہ کوئی دو مختلف دھاتوں کو کسی مائع میں رکھنے سے برقی پیدا کرنا ممکن ہے۔

ان تجربات نے باقاعدہ برقی رو کی تیاری کا راستہ فراہم کیا۔ 1800ء میں ولٹا نے پہلا برقی خانہ بنایا جس میں تانبہ اور جست کی تختیوں کو سلفورک ترشہ میں ڈبوایا گیا۔ اس تجربہ نے اسکوسائنس کی دنیا میں مشہور کر دیا۔ اس نے جو برقی خانہ تیار کیا اسکا نام اسکی یادگار کے طور پر ولٹا خانہ رکھا گیا اور لفظ ولٹج بھی اسی کے نام سے اخذ کیا گیا۔

آئیے دیکھیں کہ اس استعمال کردہ دھاتوں اور کیمیائی مادہ کو استعمال کرتے ہوئے ہم ایک برقی خانہ بنائیں گے۔

## مشغلہ - 5

### آپ اپنا برقی خانہ بنائیے۔

انجکشن کی دو شیشیاں لیجئے۔ 5 سنٹی میٹر لمبائی والے تانبے کے دو تار لیکر اس کے کناروں پر ایک سنٹی میٹر تک ریگ مال سے گھس دیجئے۔ ایک استعمال شدہ خشک برقی خانہ (بیٹری) لیکر اس کو توڑ لیجئے۔ اسکی اوپری دھاتی پرت سے جو جسٹ کی بنی ہوئی ہے 2 ملی میٹر چوڑا اور 5 سنٹی میٹر لمبے دو ٹکڑے کاٹ لیجئے۔ تانبے کا تار اور جسٹ کے ٹکڑے کو برکے ڈھکن کے ذریعہ انجکشن کی بوتل میں داخل کیجئے جیسا طرح شکل 5 میں بتایا گیا ہے۔ اس بات کا خیال رکھئے کہ تانبے کا تار اور جسٹ کا ٹکڑا آپس میں ایک دوسرے کو مس نہ کریں۔

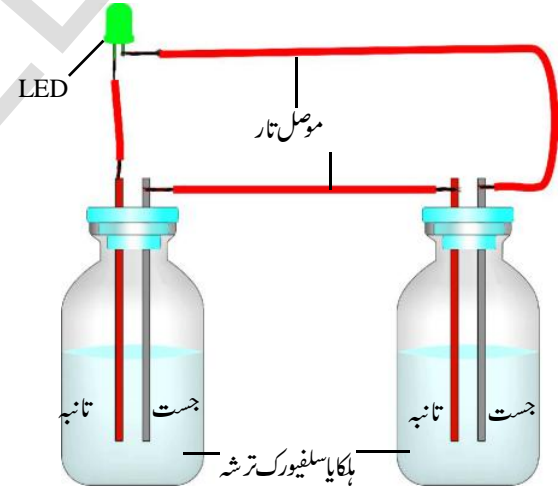

شکل - 5

اب تانبے کے دو تار لیکر پہلی شیشی کے تانبہ کے تار کو دوسری شیشی کے جسٹ کے ٹکڑے سے جوڑیے اور دوسری شیشی کے تانبہ کے تار کو پہلی شیشی کے جسٹ کے ٹکڑے سے جوڑیے۔ دونوں شیشیوں کو ہلکے سلفیورک ترشہ سے بھر دیجئے۔ احتیاط سے دونوں شیشیوں پر ڈھکن لگا دیجئے۔ اب آپ کا برقی خانہ تیار ہے۔

● آپ اس کی جانچ کس طرح کریں گے؟

● ایک LED لیکر اسکے دونوں تاروں کو دو برقیوں سے جوڑیے۔ ایک تار ایک بوتل کے جسٹ کے ٹکڑے سے اور دوسرا تار دوسری بوتل کے تانبے کے تار سے جوڑیے۔ مشاہدہ کیجئے کہ کیا LED روشن ہوا یا نہیں۔ اگر روشن نہیں ہوا تو LED کے تاروں کو الٹا جوڑیے۔ یعنی جو تار جسٹ کے ٹکڑے سے جوڑا گیا تھا وہ جسٹ کی تار سے اور جو تانبہ کے تار سے جوڑا گیا تھا وہ تانبہ کے تار سے اور جو دہرائیے جیسے سلفیورک ترشہ کی جگہ لیمو کارس، املی، ٹماٹر کے رس کو استعمال کرتے ہوئے برقی خانہ بنائیے۔

- برقی خانہ میں اور کون سے مائع استعمال کئے جاسکتے ہیں۔
- کیا مصحفی محلول بھی کارآمد ہوتا ہے؟ اپنے طور پر معلوم کریں۔
- مندرجہ بالا برقی خانہ کس طرح کام کرتا ہے؟

تانبے اور جسٹ کے ٹکڑوں کو ہلکے سلفیورک ترشہ میں ڈبونے کے چند سکنڈ بعد جسٹ سلفیورک ترشہ میں حل ہونا شروع ہو جاتا ہے۔ ہم تانبے کے تار پر جمع شدہ بلبلوں کو دیکھ سکتے ہیں۔ برقی روتانبہ کے تار سے جسٹ کے ٹکڑے کی طرف گزرے گی ان تاروں کو برقیوں اور ہلکے سلفیورک ترشہ کو برقی پاشیدہ کہتے ہیں۔ یہاں پر کیمیائی توانائی برقی پاشیدگی کے طریقے سے برقی توانائی میں تبدیل ہوتی ہے۔

کیا تم اس برقی خانہ کا خشک خانہ سے تقابل کر سکتے ہیں؟

ان میں کونسا بہتر ہے اور کیوں؟

### سوچئے اور چارہ خیال کیجئے۔



برقی پاشیدگی کیا ہے؟

اپنے معلم سے معلوم کیجئے یا پھر مدرسہ کے کتب خانہ میں موجود کتابوں کی مدد سے برقی پاشیدگی کے متعلق معلومات حاصل کیجئے۔

## برقی ملع کاری Electroplating

سلفیورک ترشہ کے چند قطرے ڈالیئے (ترشے ایصال برقی کی صلاحیت میں اضافہ کرتے ہیں)۔

تانبہ چڑھی ہوئی لوہے کی کنجی کو تانے کے تار کی مدد سے باندھ دیجئے اور تار کا دوسرا سرا بیٹری کے منفی برقیہ سے جوڑ دیجئے۔ اس کنجی کو کاپر سلفیٹ کے محلول میں چھوڑیئے۔ اب تانے کی تختی کو جو تار سے جڑی ہوئی ہے کاپر سلفیٹ کے محلول میں چھوڑیئے۔ تار کا دوسرا سرا برقی دور میں ایک پلگ سے گذرتا ہوا بیٹری کے مثبت برقیہ سے سے جڑا ہوا ہو۔ جیسا کہ شکل 6 میں بتایا گیا۔

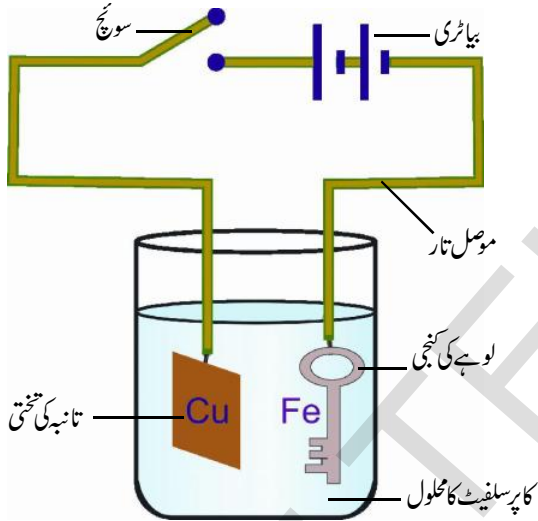

شکل-6 برقی ملع کاری

احتیاط: تانے کی تختی اور لوہے کی کنجی کے درمیان تھوڑا سا فاصلہ رہے اور وہ ایک دوسرے سے ملنے نہ پائیں۔ اب برقی دور کو بٹن کی مدد سے 10 منٹ تک کھلا رکھئے پھر برقی رو کو بند کر دیں۔ اور لوہے کی کنجی کو باہر نکال دیں۔

### مشاہدات:

- کیا لوہے کی کنجی پر چمکدار بھورے رنگ کی تہہ جمع ہوئی ہے؟
- اس رنگ کی وجہ کیا ہے؟
- بیٹری کے برقیوں کو آپس میں بدلنے سے کیا ہوگا؟

کیا آپ اپنے اطراف پائے جانے والی چمکدار اشیاء کی فہرست بنا سکتے ہیں؟ مثلاً رائیٹنگ پیڈ کی کلپ اور نئی سیکل کے ریم چمکدار ہوتے ہیں۔

اگر ان اشیاء کو کسی شے سے کھرو چا جائے یا یہ حادثائی طور پر کسی دوسری شے سے رگڑ میں آجائیں تب اسکی چمک مدھم ہو جاتی ہے۔ اس رگڑ کی وجہ سے ان اشیاء کی اوپری تہہ نکل جاتی ہے اور اندرونی غیر چمکدار سطح دکھائی دیتی ہے۔ سیفٹی پن جب نیا ہوتا ہے تب بہت چمکتا ہے۔ زیادہ استعمال کی وجہ اسکی اوپری چمکدار تہہ نکل جاتی ہے اور اندرونی مدھم سطح ظاہر ہوتی ہے۔

مندرجہ بالا مثالوں میں ایک دھاتی شے پر دوسری دھاتی شے کی تہہ کا ملع کیا جاتا ہے۔ یہ کیسے ہوتا ہے؟ کیا چمکدار تہہ والی دھات کو پگھلا کر غیر چمکدار دھات پر پھیلانے سے ایسی چمکدار سطح حاصل ہوتی ہے؟ یا پھر کوئی اور طریقے سے حاصل ہوتی ہے؟ آئیے اسکو ہم اپنے طور پر بنانے کی کوشش کرتے ہیں۔

## تجربہ گاہی مشغلہ



## برقی ملع کاری

مقصد: لوہے کی کنجی پر برقی ملع کاری کے ذریعہ تانے کی تہہ چڑھانا

درکار اشیاء: 2 سنی میٹر 5x سنی میٹر تانے کی تختی۔ کاپر سلفیٹ کی قلمیں (نیلا تھوٹھا)، لوہے سے بنی کنجی، کانچ کا استوانہ (بیکر)، پانی، سلفیورک ترشہ، بیٹری سل، اور تانے کے تار (درج بالا تانے کی تختی کی جگہ موٹا تانے کا تار لیکر اسکو تھوڑے سے چپٹا کر کے استعمال کر سکتے ہیں)

عمل: خالص پانی میں کاپر سلفیٹ کی قلمیں حل کر کے محلول تیار کریں۔ (جو گہرے نیلے رنگ کا ہو) استوانہ میں یہ محلول لیکر آسمیں ہلکایا

## لمع کاری کے استعمالات

صنعتوں میں بڑے پیمانے پر برقی لمع کاری کے ذریعے کم قیمتی دھات پر زیادہ قیمتی دھات کی پرت جمائی جاتی ہے۔ مثلاً لوہے کی اشیاء (جو فضاء میں پائی جانے والی رطوبت اور آکسیجن سے جلد زنگ آلود ہو جاتی ہیں) جست یا کرومیم سے کی جاتی ہے۔ جو دھات کو زنگ لگنے سے محفوظ رکھتی ہے۔ اکثر مشینوں کے پرزوں پر کرومیم کی لمع کاری کی جاتی ہے تاکہ زنگ سے محفوظ رکھنے کے ساتھ ساتھ اسکی چمک میں بھی اضافہ کیا جاسکے۔ شکل - 7 ملاحظہ کیجئے۔



شکل - 7

بعض اوقات خراب مشینی پرزوں کی درستگی کے لیے بھی برقی لمع کاری کی جاتی ہے۔ اس صورت میں موزوں دھات گھسے ہوئے پرزوں پر چڑھائی جاتی ہے۔  
برقی لمع کاری آرائش اور مزین کاری کے لیے بھی کی جاتی ہے۔ مثلاً کوئی تانبہ یا اسکی آمیزش سے بنی ہوئی اشیاء جیسے کھانے کی میز کا سامان (برتن، طشتریاں، چمچے، چھری، کانٹے) اور آرائش کے سامان پر چاندی یا سونے کی تہ چڑھائی جاتی ہے۔ شکل - 8 دیکھئے۔

لوہے کی کنجی پر تانبہ کیوں جمع ہوا؟

جب برقی رو کا پرفسلیٹ کے محلول سے گذاری جاتی ہے تب کا پرفسلیٹ سے تانبہ اور سلفیٹ کے رواں جدا ہو جاتے ہیں۔ تانبے کے آزاد رواں بیٹری کے منفی برقیہ پر جمع ہو جاتے ہیں۔  
کسی دھات پر دوسری دھات کی پرت جمانے کے عمل کو برقی لمع کاری (Electro Plating) کہتے ہیں۔

کنجی پر تانبے کے بجائے جست یا المونیم کی پرت جمانے کے لیے اوپر کے تجربہ میں ہمیں کیا تبدیلیاں کرنی ہوں گی؟

برقی لمع کاری میں ایک کم قیمتی دھات (وہ جو ہوا میں پائی جانے والی رطوبت اور آکسیجن سے متاثر ہو جاتی ہے جیسے کاربن ڈائی آکسائیڈ وغیرہ) پر زیادہ قیمتی دھات (وہ جو ہوا میں پائی جانے والی رطوبت اور آکسیجن سے متاثر نہیں ہوتی) کی تہ جمائی جاتی ہے۔ تہ کو جمانے کے لئے مندرجہ ذیل چیزوں کی ضرورت ہوتی ہے۔

- (i) جس شے پر لمع کاری کرنا ہے اسکی سطح پر چمکانی نہیں ہونی چاہئے۔
- (ii) اس کی سطح کھردری ہونی چاہیے تاکہ اس پر جمع ہونے والی دھات مستقل طور پر جم جائے۔
- (iii) تہ جمانے کے لئے برق پاشیدگی کا ارتکاز برقرار رکھیں
- (iv) تمام عمل کے دوران برقی رو کا گذر ہموار ہو۔

جب لوہے پر جست کی ملمع کاری کی جاتی ہے تب یہ زنگ سے محفوظ رہتا ہے اس لیے جست کی ملمع کاری کیا ہوا لوہا پلوں اور آٹومابائیل کی تیاری میں استعمال کیا جاتا ہے۔



شکل - 9



شکل - 8

عام طور پر پکائی ہوئی غذائی اشیاء کو رٹن سے ملمع کاری کئے ہوئے لوہے کے برتن میں محفوظ کیا جاتا ہے کیونکہ لوہے کے مقابلہ میں رٹن سے غذا کم تغیر پذیر ہوتی ہے۔ اس لیے بڑے لوہے کے کیان پرن کی ملمع کاری کی جاتی ہے۔ شکل - 9 ملاحظہ کیجئے۔

### اہم نکات



اچھے موصل، خراب موصل، برقیہ، برقی پاشیدے، برقی پاشیدگی، برقی ملمع کاری

### ہم نے کیا سیکھا



- 1- بعض ٹھوس اشیاء کی طرح بعض مائع بھی برقی موصلیت رکھتے ہیں۔
- 2- بعض مائع اچھے برقی موصل ہیں اور بعض مائع خراب موصل برقی ہوتے ہیں۔
- 3- کشید کیا ہوا پانی اپنے اندر سے برقی رو گزرنے نہیں دیتا۔
- 4- ایصال برقی کرنے والے بہت سے مائع ترشے، اساس اور نمکوں کے محلول ہوتے ہیں۔
- 5- برقی پاشیدے اس شے کے محلول ہوتے ہیں جس میں برقی رو گزر سکتی ہے۔
- 6- برقی ملمع کاری برقی پاشیدگی کے ذریعہ ممکن ہے۔

### اپنی معلومات کو فروغ دیجئے۔



### تصورات پر رد عمل

- 1- ٹھوس اور مائع میں اچھے موصل کی مثالیں دیجئے؟ (AS1)
- 2- دھات اور مائع میں خراب موصل کی مثالیں دیجئے؟ (AS1)
- 3- برقی پاشیدہ کی کوئی دو مثالیں دیجئے۔ (AS1)
- 4- برقی پاشیدہ خانے کی شکل اُتاریے اور اُس کی وضاحت کیجئے۔ (AS5)

### تصورات کا اطلاق

- 1- کونسی توانائی کی وجہ سے برقی پاشیدہ خانے میں بلب روشن ہوتا ہے؟ (AS1)
- 2- کشید کئے ہوئے پانی کو موصل برقی بنانے کے لیے آپ اس میں کیا ملائیں گے؟
- 3- احمد نے یہ مشاہدہ کیا کہ اس کے والد نے ایک استعمال شدہ سل (برقی خانہ) کو چند گھنٹوں کیلئے دھوپ میں رکھ دینے سے وہ برقی خانہ (سل) LED کو روشن کرنے کے قابل ہو جاتا ہے۔ اس سلسلہ میں اس کے ذہن میں مختلف سوالات اور شبہات پیدا ہوتے ہیں۔ کیا آپ اس کا اندازہ کر سکتے ہیں کہ وہ کیا ہوں گے لکھئے۔ (AS2)

- 4- چار لیٹروں کے ذریعہ ایک بیٹری بنا کر اسکو LED کے ذریعہ برقی سرکٹ میں جانچئے؟ (AS3)
- 5- معلومات کو جمع کرتے ہوئے اچھے اور خراب موصل برقی کی فہرست تیار کیجئے اسکو آپ روزمرہ کے کاموں میں کس طرح استعمال کریں گے؟ (AS7)

### غور و فکر پر مبنی اعلیٰ درجے کے سوالات

- 1- لوہے کی کچی پر برقی ملمع کاری کے ذریعہ تانبے کی تہہ چڑھانے کے بجائے اگر ہم المونیم کی تہہ چڑھانا چاہیں تو ہمیں تجربے میں کونسی تبدیلیاں لانی ہوں گیں؟ لکھئے۔ (AS1)
- 2- کسی دھات پر پلاسٹک کی تہہ کو برقی ملمع کاری کے ذریعہ کیوں نہیں چڑھایا جاسکتا؟

### کثیر جوابی سوالات

- 1- زیورات سازی اور تزئین و آرائش میں اس عمل کو استعمال کیا جاتا ہے ( )
- (a) الیکٹرو پلٹنگ (b) ملمع کاری (c) الیکٹرو پرنٹنگ (d) Galvanizing
- 2- خالص پانی ہے ( )
- (a) برقی موصل (b) نیم موصل (c) غیر موصل (d) مزاحم
- 3- وہ اشیا جو اپنے اندر سے برقی رو کو گزرنے نہیں دیتیں ( )
- (a) برقی موصل (b) غیر موصل (c) برقی مزاحم (d) نیم موصل
- 4- برقی ملمع کاری ممکن ہے ( )
- (a) برقی پاشیدگی سے (b) کیمیائی عمل سے (c) تحلیل سے (d) تقطیر سے
- 5- حسب ذیل میں یہ برقی پاشیدہ نہیں ہے ( )
- (a) سلیفورک ترشہ (b) لیموکارس (c) املی کا کھٹا (d) صحیفی کا محلول

### مجوزہ تجربات

- 1- لوہے کی کچی پر برقی ملمع کاری کے ذریعہ تانبے کی تہہ چڑھانے کے لیے تجربہ انجام دیجئے اور تیاری کے طریقہ پر ایک نوٹ لکھئے۔
- 2- مائع کی برقی موصلیت کی جانچ کے لیے ایک تجربہ منعقد کیجئے۔
- 3- برقی پاشیدوں کی برقی موصلیت کو جانچنے کے لیے ایک تجربہ انجام دیجئے۔

### مجوزہ پراجیکٹ

- 1- مختلف ذرائعوں سے برقی ملمع کاری کا روزمرہ زندگی میں استعمال سے متعلق معلومات اکٹھا کیجئے اور ایک رپورٹ تیار کیجئے۔
- 2- اس سبق کے بہت سے مشاغل میں LED سے بنا ہوا آلہ Tester استعمال کیا گیا۔ کیا ہم کسی اور شے کو LED کی جگہ پر استعمال کر سکتے ہیں؟ معلومات اکٹھا کیجئے اور ایک ماڈل تیار کیجئے۔

# چند قدرتی مظاہر

## Some natural phenomena

سبق

10



بجلی کی ہلاکت خیز چمک سے اپنے آپ کو محفوظ رکھنے کے لئے چند احتیاطی تدابیر اختیار کرنا چاہئے۔  
**بجلی سے متعلق یونانیوں کا علم:**

600 قبل مسیح میں قدیم یونانی یہ جانتے تھے کہ جب غبر (ایک قسم کا مومی مادہ) کسی پوست پر گر جائے تو یہ ہلکے اجسام جیسے بال وغیرہ کو اپنی طرف کشش کرتا ہے۔  
آپ نے دیکھا ہوگا کہ خشک موسم میں جب آپ اون یا پالیسٹر کے کپڑوں کو بدن سے علیحدہ کرتے ہیں تب بدن کے بال کھڑے ہو جاتے ہیں۔

اگر آپ ان کپڑوں کو اندھیرے میں بدن سے علیحدہ کریں تب آپ کو چمکنے کی آواز سنائی دے گی۔ یہاں تک کہ چمکاری بھی دیکھائی دے گی۔

● کپڑے کیوں بالوں کو کشش کرتے ہیں؟  
1752ء میں امریکی سائنس دان، بنجامن فرینکلن نے بتایا کہ کپڑوں میں پیدا ہونے والی بجلی اور چمکاری ایک جیسے مظاہر ہیں۔  
فرینکلن سے پہلے لوگ کپڑوں کی بجلی اور بالوں کی کشش کا مظہر جانتے تھے لیکن انکا ایک دوسرے سے تعلق نہیں جانتے تھے۔ اسکی حقیقت سے واقف ہونے کے لیے یہ دونوں ایک ہی مظہر ہیں 2000 سال کا عرصہ درکار ہوا۔

پچھلی جماعتوں میں آپ ہوا آندھی اور طوفان کے بارے میں سیکھ چکے ہیں۔ طوفان سے زندگی اور مکانات کی بڑی تباہی ہوتی ہے۔ آپ یہ بھی معلوم کر چکے ہیں کہ اس تباہی سے ہم کسی حد تک محفوظ رہ سکتے ہیں۔

اس سبق میں ہم دو اور مظاہر قدرت (Natural Phenomena) کے بارے میں بحث کریں گے جو تباہی کا سبب بنتے ہیں۔ وہ بجلی کی چمک اور زلزلہ ہیں۔ ہم ان کی تباہی سے بچنے کی تدابیر پر بھی بحث کریں گے۔

### بجلی کا چمکنا

آپ نے محسوس کیا ہوگا کہ جب ہوا چلتی ہے تو برقی کھمبوں پر چمکاری ظاہر ہوتی ہے۔ جو برقی تاروں کے جوڑ کمزور ہونے کی وجہ سے ہوتی ہے۔ آپ نے یہ بھی محسوس کیا ہوگا کہ برقی دور میں جب برقی رو موجود ہو اور اس میں پلگ ڈھیلا لگا ہو تب بھی اس میں چمکاری ظاہر ہوتی ہے۔ (اگر آپ نے اسکا مشاہدہ نہیں کیا ہے تو اسکی کوشش مت کیجئے)۔

بجلی کا چمکنا بھی ایک برقی چمکاری ہے لیکن بڑے پیمانے پر ہوتی ہے قدیم زمانے میں لوگ بجلی چمکنے کی وجوہات سے ناواقف تھے اسلئے وہ بجلی کے چمکنے سے ڈرتے تھے۔ اور وہ اسکو خدا کا غضب یا شیطانی عمل خیال کرتے تھے لیکن اب ہم کسی حد تک اس کی وجوہات جانتے ہیں۔

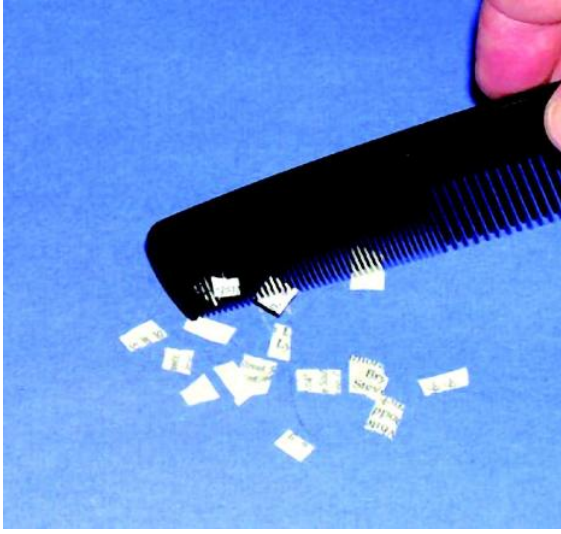

شکل - 1

اب ایک کنگھا لیکر کچھ دیر کے لیے خشک بالوں میں گھمائیے پھر کنگھے کو کاغذ کے ٹکڑوں کے قریب کیجئے اور دیکھئے کیا ہوتا ہے؟  
ہو اسے بھرا ہوا ایک غبارہ لیکر اس کو اپنے کپڑوں سے رگڑیئے پھر اسکو کاغذ کے ٹکڑوں کے قریب کیجئے۔

ایک اسٹرا (Drinking Straw) لیکر اسکو چینی دیوار پر یا اپنے کپڑوں سے رگڑ کر کاغذ کے ٹکڑوں کے قریب کیجئے۔

آپ کیا مشاہدہ کریں گے؟  
رگڑ کے بعد کیا وہ کاغذ کے ٹکڑوں کو کشش کرنے کی صلاحیت رکھتے ہیں؟  
درج بالا اشیاء (ریفل، کنگھا، ٹکلی، غبارہ) کو رگڑ کر سوکھے پتوں کے ٹکڑوں اور بھونسے کے قریب کیجئے اور مشاہدات کو تختہ - 1 میں درج کیجئے۔

درج بالا مشغلہ سے ہم کیا نتیجہ اخذ کر سکتے ہیں؟  
کیا یہ ضروری ہے کہ اشیاء جیسے ریفل، کنگھا وغیرہ کو رگڑنے کے بعد ہی کاغذ کے ٹکڑے کشش کرتے ہیں؟  
کیا تمام اشیاء اس خصوصیت کا اظہار کرتے ہیں۔  
کاغذ کے ٹکڑے کشش کرنے کے لئے کنگھے کو کیا ہم ہتھیلی پر رگڑ سکتے ہیں؟ کوشش کیجئے اور دیکھئے۔

سائنسی ایجادات کئی افراد کی سخت جدوجہد کا نتیجہ ہیں۔ بعض دفعہ کسی ایجاد کے لئے طویل وقت لگ جاتا ہے۔

اب ہم برقی بار کی چند خصوصیات کا مطالعہ کریں گے اور یہ بھی دیکھیں گے کہ آسمان میں چمکنے والی بجلی سے یہ کس طرح تعلق رکھتی ہے؟  
آئیے برقی بار کی نوعیت معلوم کرنے کے لیے ہم چند مشاغل انجام دیں گے۔ یاد کیجئے آپ یہ کھیل کھیل چکے ہیں کہ جب آپ پلاسٹک کی پٹری کو خشک بالوں سے رگڑتے ہیں تب پٹری چھوٹے کاغذ کے ٹکڑوں کو اپنی طرف کشش کرتی ہے۔

● پلاسٹک کی پٹری بالوں میں رگڑنے سے پہلے کاغذ کے ٹکڑوں کو اپنی طرف کیوں کشش نہیں کرتی تھی؟

رگڑ کے ذریعہ برقاؤ:

### مشغلہ - 1

### رگڑ کے اثرات

ایک بال پن کی ریفل لیکر اسکو چھوٹے چھوٹے کاغذ کے ٹکڑوں کے اس طرح قریب کیجئے اس طرح کہ وہ کاغذ کے ٹکڑوں کو مس نہ کرنے پائے۔

دیکھئے کاغذ کے ٹکڑوں پر کیا اثر ہوتا ہے۔ اب ریفل کو پلاسٹک کی شیٹ پر تیزی سے رگڑ کر کاغذ کے ٹکڑوں کے قریب کیجئے اور مشاہدہ کیجئے۔

(احتیاط: خیال رہے کہ ریفل کا رگڑا ہوا سرا آپ کے ہاتھ سے یا کسی دھات سے مس نہ ہونے پائے)



## جدول - 1

اشیاء	جانچ کیلئے استعمال شدہ مادہ	رگڑ سے پہلے کا اثر	رگڑ کے بعد کا اثر
ریفل	کاغذ کے ٹکڑے سوکھے پتوں کے ٹکڑے بھونسہ	کاغذ کے ٹکڑے ساکن ہوتے ہیں	کاغذ کے ٹکڑے ریفل کی جانب کشش کرتے ہیں
کنگھا	کاغذ کے ٹکڑے سوکھے پتے کے ٹکڑے بھونسہ		
غبارہ	کاغذ کے ٹکڑے سوکھے پتے کے ٹکڑے بھونسہ		
مشروبات پینے کی تلی	کاغذ کے ٹکڑے سوکھے پتے کے ٹکڑے بھونسہ		

### تجربہ گاہی مشغلہ



**مقصد :** مختلف مادوں سے رگڑ پر حاصل ہونے والے برقی بار بردار اجسام کے اثرات معلوم کرنا۔

**درکار اشیاء:** ریفل، غبارہ، کنگھا، ایریزر (ربر) اسٹیل کا چمچ، پالی تھین شیٹ، اونی کپڑا وغیرہ

**عمل :** جدول - 2 میں دیئے گئے مادوں سے درج بالا اشیاء کو رگڑ کر کاغذ کے ٹکڑوں کے قریب کیجئے اور مشاہدہ کیجئے کہ کاغذ کے ٹکڑے رگڑی ہوئی شے کی طرف کشش کرتے ہیں یا نہیں۔ اس طرح مشاہدات کو جدول - 2 میں درج کیجئے۔

کیا تمام اشیاء میں یہ خاصیت پائی جاتی ہے؟ اور یہ بھی معلوم کرنے کی سعی کریں کہ کاغذ کے ٹکڑوں کی کشش صرف رگڑ کی وجہ سے ہے یا پھر مخصوص مادہ سے رگڑ کی وجہ سے پائی جاتی ہے۔

جب پلاسٹک کی ریفل پالی تھین سے رگڑی جاتی ہے تب ریفل ایک برقی بار حاصل کرتی ہے۔ اسی طرح جب پلاسٹک کے کنگھے کو خشک بالوں سے رگڑا جاتا ہے تب کنگھا ایک برقی بار حاصل کرتا ہے۔

ان اشیاء کو برقی بار بردار اشیاء کہتے ہیں۔ برقی بار بردار اشیاء (ریفل، کنگھا) کی موجودگی میں کاغذ کے ٹکڑے اور بال بھی برقی بار بردار بن جاتے ہیں۔ آئیے دیگر معلوم اشیاء کو بھی برقی بار بردار بنانے کی سعی کرتے ہیں۔

## جدول - 2

اشیاء	جانچ کے لئے مستعمل مادہ	کاغذ کے ٹکڑے کشش کئے یا نہیں
ریفل	سادہ کاغذ پالی تھین شیٹ اونی کپڑا	- ہاں -
بھرا غبارہ	خشک بال پالی تھین شیٹ اونی کپڑا	
کنگھا	سادہ کاغذ پالی تھین شیٹ اونی کپڑا	
ایریزر	خشک بال پالی تھین شیٹ اونی کپڑا	
اسٹیل کا چمچ	سادہ کاغذ پالی تھین شیٹ اونی کپڑا	

### برقی بار کی اقسام اور انکے تفاعل

#### مشغلہ - 2

### برقی بار کے اقسام کی تفہیم

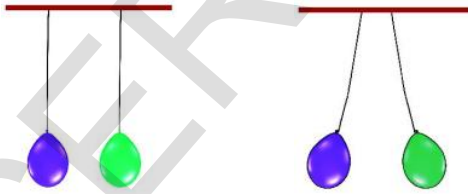

شکل - 2 (a)

شکل - 2 (b)

ہوا سے بھرے دو غباروں کو اس طرح لٹکائیے کہ وہ ایک دوسرے کو مس نہ کرنے پائیں۔ دونوں غباروں کو اونی کپڑے سے رگڑ کر چھوڑ دیجئے۔

• اوپر کے جدول سے آپ کیا نتیجہ اخذ کرتے ہیں؟

چند اشیاء جیسے ریفل، کنگھا وغیرہ کو جب کسی خاص مادہ سے رگڑا جاتا ہے تو وہ ہلکی اشیاء جیسے کاغذ کے ٹکڑوں کو کشش کر سکتے ہیں لیکن اسٹیل کا چمچ رگڑنے کے بعد بھی کاغذ کے ٹکڑوں کو کشش نہیں کر سکتا۔

• بعض مادے رگڑنے کے بعد بھی کاغذ کے ٹکڑوں کو کشش نہیں کر سکتے کیوں؟

آئیے اس مظہر کی مزید تحقیق کریں۔

(احتیاط: خیال رہے کہ رگڑ کے دوران غباروں کو ہاتھ نہ

لگے)

● آپ کیا مشاہدہ کریں گے؟

1- ایک ریفل لیکر اسکو پالی تھین شیٹ سے رگڑ کر احتیاط سے پلاسٹک کے گلاس میں منقارے میں رکھئے۔ دوسری ریفل کو پالی تھین سے رگڑ کر پہلی ریفل کے قریب لے جائیئے۔ خیال رہے کہ اس دوران ریفل کے رگڑے ہوئے حصہ سے ہاتھ مس نہ ہونے پائے۔

● کیا گلاس میں پائی جانے والی ریفل پر کچھ اثر ہوگا؟

● کیا وہ ایک دوسرے کو کشش کریں گے یا دفع کریں گے؟

● اب ایک غبارہ کو رگڑ کر گلاس میں موجود ریفل کے قریب لے جائیئے اور عمل کی جانچ کیجئے۔



شکل - 3

● کیا وہ ایک دوسرے کو کشش کرتے ہیں یا دفع کرتے ہیں؟

● درج بالا مشغلہ کے پہلے دو مرحلوں میں ایک ہی مادے سے بنی ہوئی دو اشیاء کو مناسب مادے سے رگڑ کر ایک دوسرے کے قریب لے جایا گیا۔ تیسرے مرحلہ میں دو مختلف مادوں سے بنی اشیاء کو کسی شے سے رگڑ کر ایک دوسرے کے قریب لے جایا گیا۔

ان مشاہدات کا لب لباب کیا ہے۔

1- اوئی کپڑے سے رگڑے ہوئے دو غبارے آپس میں ایک دوسرے کو دفع کرتے ہیں۔

2- ایک ہی پالی تھین سے رگڑے ہوئے دو ریفل ایک دوسرے کو دفع کرتے ہیں۔

3- غبارہ جو اوئی کپڑے سے رگڑا ہو برقی بار کے حامل ریفل کو کشش کرتا ہے۔

● ان مشاہدات سے ہم کیا نتیجہ اخذ کر سکتے ہیں؟

● کیا برقی بار کے حامل غباروں کا دفع کرنا اس بات کو ظاہر کرتا ہے کہ وہ برقی بار ایک جیسے ہیں؟

● کیا برقی بار کے حامل غبارہ اور ریفل کا کشش کرنا اس بات کی علامت ہے کہ وہ برقی بار مختلف ہیں؟

● کیا یہ مشغلہ تمہیں ہفتم جماعت میں مقناطیس کے سبق میں کئے گئے تجربہ کی یاد دلاتا ہے؟

● ہم پہلے یہ جانتے ہیں کہ مقناطیس، مقناطیسی مادوں (جیسے لوہا، جست، کوبالٹ) سے بنی اشیاء کو کشش کرتا ہے۔

● ہم یہ بھی جانتے ہیں کہ مقناطیس کے غیر مشابہہ قطب آپس میں ایک دوسرے کو کشش کرتے ہیں۔ اور مشابہہ قطب آپس میں ایک دوسرے کو دفع کرتے ہیں۔

● کیا ہم کہہ سکتے ہیں کہ اوپر کے مشغلہ میں کچھ اس جیسا ہو رہا ہے؟

● کیا یہ ظاہر کرتا ہے کہ غبارہ کا برقی بار ریفل کے برقی بار سے مختلف ہے۔

● کیا ہم یہ کہہ سکتے ہیں کہ دو قسم کے برقی بار پائے جاتے ہیں۔

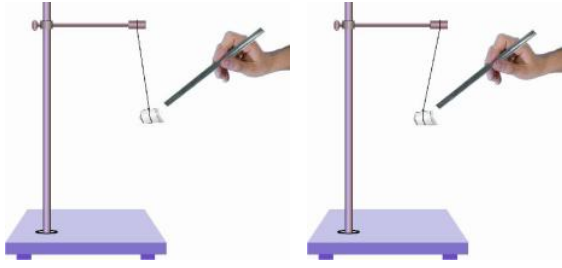

### شکل - 4 چارج کی موجودگی کی جانچ

کانچ کی نلی کو ریشم کے کپڑے سے رگڑ کر اسٹانڈ پر لٹکے ہوئے گولے کے قریب کیجئے۔ کیا جھولتا ہوا گولہ کانچ کی نلی کے قریب آئے گا یا دور ہوگا؟

اب برقی بار بردار کانچ کی نلی کو تھرماکول کے گولے پر لگے ہوئے چاندی کے پتر سے مس کریں۔ کانچ کی نلی کو گولے سے علیحدہ کیجئے اور اسکومزید سلک کے کپڑے سے رگڑ کر لٹکے ہوئے گولے کے قریب لائیں آپ کیا مشاہدہ کریں گے؟

کیا یہ کانچ کی نلی کی طرف کشش کرتا ہے یا دور ہو جاتا ہے؟ آپ نے محسوس کیا ہوگا کہ پہلی مرتبہ تھرماکول کا گولہ کانچ کی نلی کی طرف کشش کریگا۔ اور دوسری مرتبہ کانچ کی نلی سے دور ہو جائے گا۔

گولہ کی حرکت میں تبدیلی کی کیا وجوہات ہو سکتی ہے؟ اگر ایک برقی بار بردار جسم کو دوسرے غیر برقی بار بردار جسم کے قریب کیا جاتا ہے تو وہ اس پر ایک مخالف برقی بار پیدا کرتا ہے جس کی وجہ سے وہ دوسرے جسم سے کشش کرتا ہے۔

درج بالا تجربہ میں جب ایک برقی بار بردار جسم (سلک کے کپڑے سے رگڑی ہوئی کانچ کی نلی) کو ایک غیر برقی بار بردار جسم (تھرماکول) کے قریب لایا جاتا ہے تو وہ ایک مخالف برقی بار بناتا ہے اس لیے یہ کانچ کی نلی کی طرف کشش کرتا ہے۔

اوپر کے تجربہ کے دوسرے مرحلہ میں ہم تھرماکول کے گولے کو کانچ کی نلی (جو برقی بار بردار ہے) سے مس کر کے برقی بار بردار بناتے ہیں۔ اس لئے جب کانچ کی نلی کو تھرماکول کے گولے کے قریب کیا جاتا

کیا ہم یہ کہہ سکتے ہیں کہ ایک جیسے برقی بار ایک دوسرے کو دفع کرتے ہیں اور دو مختلف برقی بار ایک دوسرے کو کشش کرتے ہیں۔

جب کسی کانچ کی نلی ریشمی کپڑے سے رگڑا جاتا ہے تو کانچ کی نلی پر مثبت برقی بار حاصل ہوتا ہے اور سلک کے کپڑے پر منفی بار حاصل ہوتا ہے۔

یہ مشاہدہ کیا گیا ہے کہ جب برقی بار بردار کانچ کی نلی کو برقی بار بردار پلاسٹک کی ٹکلی (Straw) سے جو پلاسٹک کی پالی تھین سے رگڑا گیا ہو قریب کرنے پر وہ آپس میں ایک دوسرے کو کشش کرتے ہیں۔

پلاسٹک کی ٹکلی پر موجود برقی بار سے متعلق آپ کیا خیال کرتے ہیں؟

آپ کے اندازے کے مطابق پلاسٹک کی ٹکلی پر منفی بار پایا جاتا ہوگا۔

کیا آپ کا اندازہ صحیح ہے یا غلط؟ اپنے معلم سے تبادلہ خیال کیجئے۔

رگڑ سے حاصل ہونے والا برقی بار ساکن ہوتا ہے۔ وہ اپنے آپ حرکت نہیں کرتا۔

جب برقی بار حرکت کرتے ہیں تب وہ برقی رو بناتے ہیں آپ ششم اور ہفتم جماعتوں میں برقی رو سے متعلق پڑھ چکے ہیں کہ برقی رو برقی سرکٹ میں ایک برقی بلب کو روشن کرتی ہے یا پھر برقی تار کو گرم کرتی ہے۔

برقی سرکٹ میں برقی رو برقی بار کی نقل و حرکت کو ظاہر کرتی ہے۔

### مشغلہ - 3

### کسی جسم پر برقی بار کی موجودگی معلوم کرنا

تھرماکول کی شیٹ سے چھوٹے چھوٹے ٹکڑے کاٹ لیجئے۔ میٹھانیوں کو سجانے کے چاندی کے ورق پر تھرماکول کے ٹکڑے لپیٹ کر ایک گولہ بنائیے۔ اب اس گولے کو دھاگے کی مدد سے کسی اسٹانڈ سے لٹکا دیجئے۔ جیسا کہ شکل - 4 میں بتایا گیا ہے۔

- کیا جست کے ورق پر ہر صورت میں ایک جیسا ہی اثر ہوگا؟
- کیا یہ تمام آلات کسی جسم پر برقی بار کی موجودگی کی جانچ کے لیے بھی استعمال کر سکتے ہیں۔
- کیا آپ تشریح کر سکتے ہیں کہ درقی پٹی ایک دوسرے کو کیوں دفع کرتے ہیں۔

جست کے درقی پٹی پیپر کلپ کے ذریعہ ریفل میں موجود برقی بار حاصل کرتے ہیں۔ اس لیے دونوں پٹیاں ایک جیسے برقی بار رکھنے کی وجہ سے ایک دوسرے کو دفع کرتی ہیں۔

اس ترکیب کو کسی بھی شے پر برقی بار کی موجودگی کو جانچنے کے لیے اپنایا جاسکتا ہے۔ اس طریقہ کار کو برق نما (Electroscope) کہتے ہیں۔ پہلے زمانے میں سونے کی پرت کو الکٹرو اسکوپ (Electroscope) میں استعمال کیا جاتا تھا۔ اوپر کے مشغلہ میں آپ یہ مشاہدہ کر سکتے ہیں کہ برقی بار کسی بھی موصل برق کے ذریعہ ایک شے سے دوسری شے میں منتقل کیا جاسکتا ہے۔

ہاتھ سے پیپر کلپ کے سرے کو احتیاط سے مس کیجئے آپ درقی پرت کے ٹکڑوں میں تبدیلی محسوس کریں گے۔ وہ ایک دوسرے کے قریب ہو کر جدا ہو جاتے ہیں۔

درقی پرت کے ٹکڑوں کو برقیانے کے لیے اوپر کے مشغلہ کو دھرائیئے۔ ہر مرتبہ جیسے آپ پیپر کلپ کو ہاتھ سے مس کریں گے وہ ایک دوسرے سے مل جائیں گے۔

- ایسا کیوں ہوتا ہے؟
- وجہ یہ ہے کہ درقی پٹیاں برقی بار کو آپ کے جسم کے ذریعہ زمین میں پہنچا دیتے ہیں۔

برقی بار بردار شے سے برقی بار کے زمین میں منتقل ہونے کے عمل کو ارتھنگ (Earthing) کہتے ہیں۔

عمارتوں میں برقی روخارج ہونے کی صورت میں برقی جھٹکے سے محفوظ رکھنے کیلئے ارتھنگ (Earthing) کی جاتی ہے۔

ہے تو وہ ایک جیسے برقی بار ہونے کی وجہ سے ایک دوسرے کو دفع کرتے ہیں۔

اوپر کے تجربہ سے ہم یہ نتیجہ اخذ کر سکتے ہیں کہ کسی جسم پر برقی بار کے موجود ہونے کا پتہ لگانے کے لیے کشش کوئی یقینی جانچ نہیں ہے۔

#### مشغلہ - 4

### برقی بار کے تبادلہ کا اظہار:

ایک کالج کی بوتل لیکراس کی اوپری سطح سے بڑا مقوے کا ٹکڑا کاٹ لیجئے۔ اب اس مقوے میں ایک سوراخ کیجئے تاکہ اس کے ذریعہ ایک پیپر کلپ کو داخل کر سکیں۔ اب پیپر کلپ کو کھول لیجئے۔ جیسا کہ شکل 5 دیکھایا گیا ہے۔



شکل - 5

جست کے ورق سے  $4 \times 1$  سنٹی میٹر کے دو ٹکڑے کاٹ کر ان کو کلپ میں لٹکا دیں۔ اب اس پیپر کلپ کو مقوے کے ڈھکن میں داخل کریں تاکہ وہ ڈھکن کے عمود وار ہوں۔ جیسا کہ شکل - 6 میں بتایا گیا۔ ایک برقی بار بردار ریفل کو پیپر کلپ کے ایک سرے سے مس کریں اور مشاہدہ کریں۔

- کیا جست کے ورق پر کوئی اثر ظاہر ہوا؟
- کیا وہ آپس میں کشش کرتے ہیں یا دفع کرتے ہیں؟
- اب دوسرے برقی بار بردار اجسام کو کلپ کے سرے سے مس کریں۔

## بجلی کی چمک کی کہانی

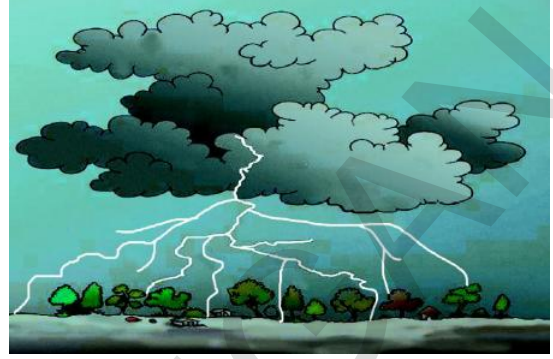

شکل - 6

برقی اخراج کا عمل دو یا دو سے زائد بادلوں یا پھر بادلوں اور زمین کے درمیان وقوع پذیر ہو سکتا ہے جس طرح قدیم زمانے میں لوگ بجلی کی چمک سے خوفزدہ ہوتے تھے اس طرح آج ہمیں ڈرنے کی ضرورت نہیں۔ اب ہم اسکی بنیادی وجہ سے واقف ہو چکے ہیں۔ سائنسدان عوام میں قدرتی مظاہر کی تفہیم میں اضافہ کے لئے کوشاں ہیں۔ جو بھی ہو، بجلی کے زمین سے ٹکرانے سے زندگیوں اور جائیدادوں کی تباہی ہو سکتی ہے اس لئے یہ ضروری ہو گیا کہ ہم اس سے بچاؤ کے اقدامات کریں۔

### بجلی سے تحفظ:

- 1- برقی وباراں کے دوران کونسی جگہ محفوظ ہوتی ہے؟
  - کم بلندی والے مکان یا عمارت
  - اگر آپ موٹر یا بس میں سفر کر رہے ہوں تو آپ اس وقت محفوظ ہیں جب کہ اسکے دروازے اور کھڑکیاں بند ہو۔
  - اگر آپ کسی جنگل میں ہوں تب برقی وباراں کے دوران کم بلندی والے درختوں کے نیچے ٹھہرنا زیادہ محفوظ ہوتا ہے۔
- 2- برقی وباراں کے دوران کونسی جگہ غیر محفوظ ہوتی ہے؟
  - کھلے مقام پر سفر کرنا
  - کسی لائے قد والے درختوں کے نیچے کھڑے ہونا یا کھلے میدانوں یا باغوں میں کھڑے رہنا
  - ہمہ منزلہ عمارتیں جن میں بجلی کش نہیں پائے جاتے ہوں۔
  - کسی برقی کھمبے یا ٹیلیفون کے کھمبے کے قریب ٹھہرنا
  - کسی فون پر بات چیت کرتے رہنا
  - برقی آلات جیسے ٹی۔ وی یا کمپیوٹر کا استعمال

### بجلی کش (Lightning Conductors)

بجلی کش ایک ایسی ترکیب ہے جس کے ذریعہ عمارتوں کو بجلی کے اثرات سے محفوظ رکھا جاتا ہے۔ تعمیر کے دوران دھاتی سلاخ کو

- اب رگڑ کے ذریعہ برقی بار بنانے کے طریقے سے بجلی کے چمکنے کی تشریح ممکن ہے۔ آپ ساتویں جماعت میں یہ پڑھ چکے ہیں کہ طوفان اور باد وباراں کے وقوع پذیر ہونے کے دوران ہوا کا بہاؤ بہت تیز ہوتا ہے۔
- ہوا کے ذرات سے رگڑ کی وجہ سے ہوا میں تیرتے ہوئے بادلوں کی سطح پر برقی بار جمع ہوتے ہیں۔ جیسے جیسے بادلوں کی سطح بڑی ہوتی جاتی ہے ویسے برقی بار کی تعداد میں بھی اضافہ ہوتا رہتا ہے۔
- جب ایک برقی بار بردار بادل دوسرے مخالف برقی بار بردار بادل کے قریب آتا ہے تب ایک بادل پر جمع شدہ برقی بار دوسرے بادل کی سطح پر جمع شدہ برقی بار کی جانب حرکت کرنے لگتے ہیں لیکن ان دونوں بادلوں کے درمیان پائی جانے والی ہوا جو خراب موصل برقی ہوتی ہے اور برقی بار کے بہاؤ میں مزاحمت پیدا کرتی ہے۔
- جب بادل کی سطح پر جمع شدہ برقی بار کی مقدار بہت زیادہ ہو جاتی ہے تب ہوا جو خراب موصل برقی ہے وہ ان کے بہاؤ کو زیادہ دیر تک نہیں روک سکتی۔

اس لئے منفی اور مثبت برقی باروں کے درمیان اخراج عمل میں آتا ہے جسکی وجہ سے ایک باریک لکیر کی شکل میں چمک اور آواز پیدا ہوتی ہے۔ اس باریک دھار کو ہم بجلی کہتے ہیں اور اس عمل کو برقی اخراج کہتے ہیں۔

محکمہ موسمیات (Meterological Department) بعض علاقوں میں طوفان باد و باراں سے متعلق آگاہی کر سکتے ہیں۔ جب کبھی طوفان وقوع پذیر ہوتا ہے تب اسکے ساتھ بجلی اور آندھی کا پیدا ہونا بھی ممکن ہوتا ہے اسلئے اسکے نقصانات سے اپنے آپ کو بچانے کے لیئے وقت مل جاتا ہے۔

لیکن زلزلہ ایک ایسا قدرتی مظہر ہے جو انسانی زندگیوں اور جائیدادوں کو بڑے پیمانے پر نقصان پہنچاتا ہے۔ اسکی پیش قیاسی ابھی تک نہیں کی جاسکی۔ ہندوستان میں 8 اکتوبر 2005ء کو شمالی کشمیر کے یوری اور تنگدھار علاقہ میں ایک بڑا زلزلہ آیا تھا۔ اس سے قبل 26 جنوری 2001ء کو گجرات کے ضلع بھوج میں ایک زلزلہ وقوع پذیر ہوا تھا۔

## مشغلہ - 5

### زلزلہ کے نقصانات سے متعلق مواد جمع کرنا

ان زلزلوں سے ہونیوالے جانی و مالی نقصانات کے متعلق اپنے والدین سے پوچھیں۔ اس وقت کے اخبارات اور رسالوں سے نقصانات کی تصاویر جمع کیجئے۔

زلزلے سے متاثرہ لوگوں کی ایک مختصر رپورٹ تیار کیجئے۔

- زلزلہ کیا ہے؟
- جب یہ وقوع پذیر ہوتا ہے تب کیا ہوتا ہے؟
- اسکے اثرات کو کم کرنے کیلئے ہم کیا کر سکتے ہیں؟
- یہ چند سوالات ہیں جنکے بارے میں ہم ذیل میں بحث کریں گے۔

### زلزلہ کیا ہے؟

زمین کے مختصر وقت کے لیئے اچانک تھرتھرانے یا حرکت کرنے کو زلزلہ کہتے ہیں۔ زمین کے اندر گہرائیوں میں اسکی پرتوں میں خلل ہونے سے زلزلے وقوع پذیر ہوتے ہیں۔

عمارت کی دیواروں میں اتارا جاتا ہے۔ اور اسکا ایک سراہوا میں کھلا چھوڑ دیا جاتا ہے جبکہ دوسرا زمین میں کافی گہرائی پر گاڑ دیا جاتا ہے۔ سلاخ برقی بارکوزمین میں جذب کرنے کے لیے راستہ فراہم کرتی ہے۔

دھاتی سلاخ کا عمود وار سراہوا عمارت کی بلندی سے بھی اونچا ہونے کی وجہ سے بجلی کی کڑک کے دوران یہ برقی بار کو حاصل کر لیتا ہے۔ کیونکہ یہ سراہوا عمارت سے بھی اونچا ہونے کی وجہ سے بادل کے قریب ہوتا ہے اس لیے کہ یہ ایک اچھا بجلی کش ہوتا ہے اور یوں یہ عمارت کو نقصان پہنچائے بغیر تمام بجلی کو اپنے اندر سے گزار دیتا ہے۔



شکل - 7

تعمیر کے دوران استعمال ہونے والی دھاتی سلاخ اور پانی کے پائپ بھی ہمیں کسی حد تک محفوظ رکھتے ہیں لیکن برق و باراں کے دوران انکو ہاتھ نہیں لگانا چاہیے۔

### زلزلے

قدرتی مظاہر جیسے بجلی کی چمک، سیلاب، آندھی وغیرہ سے بڑے پیمانے پر انسانی زندگیوں اور جائیداد کی تباہی ہوتی ہے۔ خوش قسمتی سے ان مظاہر کی کسی حد تک پیش قیاسی کی جاسکتی ہے۔

ہندوستان میں سونامی میں ہوئے نقصانات کے بارے میں معلومات جمع کیجئے۔

## زلزلے کی وجوہات کیا ہیں؟

● زمین کے اندرونی حصہ میں ہونے والے خلل کی کیا وجوہات ہیں؟

زمانے قدیم میں لوگ زلزلے کی وجوہات سے ناواقف تھے اس لیے انکے ہاں زلزلے سے متعلق من گھڑت باتیں ہوا کرتی تھیں۔

اس قسم کے خیالات دنیا کے دوسرے حصوں میں بھی پھیلے ہوئے تھے اب ہم جانتے ہیں کہ زمین میں لرزہ اس کے نیچے گہرائی میں اندرونی حصہ کی اوپری پرت میں خلل کی وجہ سے ہوتا ہے۔ یہ اوپری پرت کو قشر ارض کہتے ہیں۔

زمین کی بیرونی تہہ ایک ٹکڑہ نہیں ہے بلکہ کئی حصوں میں بٹی ہوتی ہے۔ ان حصوں کو پلیٹ کہتے ہیں۔ یہ پلیٹ مسلسل حرکت میں رہتے ہیں۔ (دیکھئے شکل 9a، 9b)

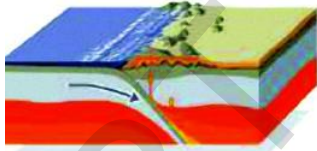

شکل (a) 9

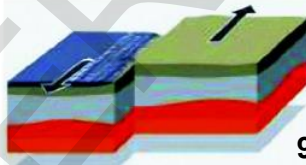

شکل (b) 9

جب وہ ایک دوسرے کے قریب سے گذرتے ہیں یا ٹکراؤ کی وجہ سے ایک پلیٹ دوسری پلیٹ کے نیچے چلی جاتی ہے تب قشر ارض میں خلل واقع ہوتا ہے۔

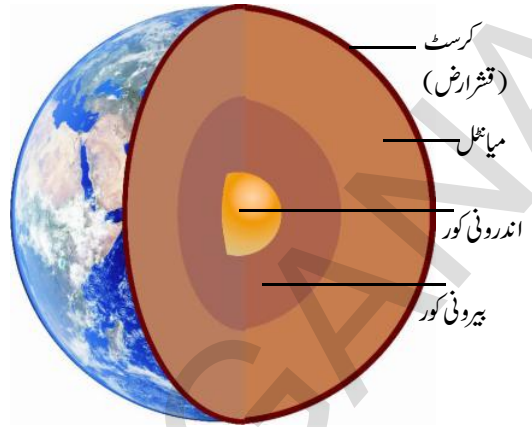

شکل - 8

دیومالائی کہانیوں میں کہا گیا ہے کہ زمین نیل کے سینگوں پر ٹھہری ہوئی ہے۔ جب زمین نیل کی ایک سینگ سے دوسری سینگ پر منتقل ہوتی ہے تب زلزلہ آتا ہے۔

● یہ کس طرح درست ہو سکتا ہے؟ معمولی زلزلے ہر وقت زمین پر کہیں نہ کہیں واقع ہوتے ہیں لیکن وہ محسوس نہیں کئے جاتے۔ بڑے زلزلے بہت کم واقع ہوتے ہیں جو بڑے پیمانے پر عمارتوں، پلوں، تالابوں کو نقصان پہنچاتے ہیں اور ان زلزلوں سے جانی نقصانات بھی ہوتے ہیں۔

زلزلوں سے جان و مال کا بہت زیادہ اتلاف ہو سکتا ہے۔ زلزلوں کے سبب طوفان، زمین کا کھسکنا اور سونامی واقع ہوتے ہیں۔ 26 دسمبر 2004ء کو بحر ہند میں بڑا سونامی واقع ہوا تھا۔ تمام ساحلی علاقے اس سے بہت متاثر ہوئے تھے۔

## مشغلہ - 6

### نقشہ میں سونامی سے متاثرہ علاقوں کی نشاندہی:-

دنیا کا نقشہ لے کر اس میں ہندوستان کے مشرقی ساحل اور جزائر انڈومان و نکوبار کی نشاندہی کیجئے۔ بحر ہند کے اطراف دوسرے ممالک کو بھی نشان لگائیے جو سونامی سے متاثر ہوئے تھے۔ اپنے والدین، خاندان کے بزرگوں یا پڑوسیوں سے



پیا (Seismo Scope) زلزلہ کی وجہ سے بننے والی (Seismic Waves) Seismograph سے معلوم کی جاتی ہیں۔

زلزلہ پیا (Seismiscope) ایک آلہ ہے جس کی مدد سے زلزلہ کے وقت دوران کا پتہ چلایا جاتا ہے۔ اس آلہ کے کام کرنے کا طریقہ کار آسان ہوتا ہے اور یہ کہ اسے سمجھنے کے لیے کسی فنی مہارت کی ضرورت نہیں

- ہم زلزلہ کی شدت کس طرح معلوم کرتے ہیں؟  
زلزلے کی شدت کو رچر اسکیل پر بتایا جاسکتا ہے ایک تباہ کن زلزلہ کی پیمائش رچر اسکیل پر 7 ہوتی ہے۔ بھونج اور کشمیر میں آئے دونوں زلزلوں کی شدت رچر اسکیل پر 7.5 سے بھی زیادہ تھی۔  
ہم یقینی طور پر جانتے ہیں کہ زلزلہ کی وجوہات کیا ہیں اسکے باوجود ابھی تک ہم پیش قیاسی نہیں کر سکتے کہ کب اور کہاں دوسرا زلزلہ واقع ہو سکتا ہے۔ زمین میں تھر تھراہٹ (زلزلہ) ہونے کی وجہ سے آتش فشاں کا پھٹنا، یا شہاب کا زمین سے ٹکرانا یا زیر زمین نیوکلیئر دھماکے سے بھی زلزلے رونما ہو سکتے ہیں۔

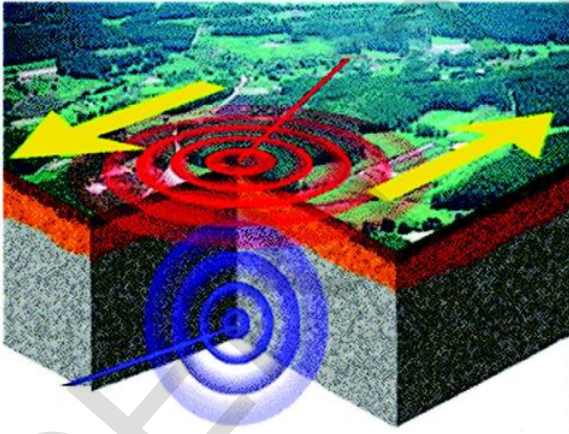

شکل - 11

جھٹکے زمین کی سطح پر لہریں پیدا کرتے ہیں ان لہروں کو Seismic Wave کہتے ہیں اور انکو (Seismicgraph) زلزلہ شناسی کی اکائیوں میں محسوب کیا جاتا ہے۔

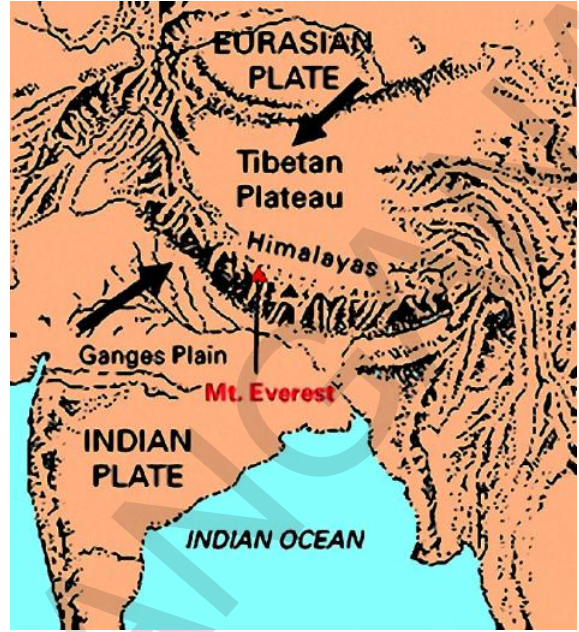

شکل - 10

یہی خلل زمین کی اوپری سطح پر زلزلہ ظاہر کرتی ہے۔ اکثر زلزلے زمین میں پلیٹ کی حرکت سے واقع ہوتے ہیں۔ چونکہ پلیٹ کی حرکت سے زلزلہ واقع ہوتا ہے۔ وہ مقامات جو پلیٹ کے کناروں پر ہوتے ہیں Weak Zones کہلاتے ہیں یہاں پر زلزلے زیادہ آسکتے ہیں۔  
Weak Zones کو Seismic Zones یا Fault Zones بھی کہا جاتا ہے۔ ہندوستان میں کشمیر کے بعض علاقے ہمالیہ کا مرکزی اور شمال مشرقی حصہ اور راجستھان کے بعض علاقوں کے علاوہ گنگا کے بعض میدانی علاقے زلزلے سے متاثر ہونے والے امکانی علاقوں میں شامل ہیں۔

- کیا آپ پیش قیاسی کر سکتے ہیں کہ آئندہ زلزلہ کب اور کہاں واقع ہوگا؟
- ہم زلزلہ کے واقع ہونے کو کس طرح معلوم کریں گے؟  
ماہر ارضیات زلزلہ کی پیمائش کے لیے دو آلے استعمال کرتے ہیں۔ ایک زلزلہ شناس (Seismograph) اور دوسرا زلزلہ

وہ اسکی شدت کا تخمینہ بھی کر سکتے ہیں جو تباہی کا باعث ہے۔  
دوسرے کئی پیمانوں کی طرح رچر اسکیل زلزلے کی شدت  
کے لیے خطی پیمانہ ظاہر نہیں کرتا بلکہ الفاظ دیگر 6 کا نیوں کا زلزلہ 14 کا نیوں  
کے زلزلہ کی تباہی کا دیرٹھ گنا بھی نہیں ہوتا۔

درحقیقت 2 کا نیوں کے اضافہ سے زلزلہ کی تباہ کن توانائی  
ایک ہزار گنا بڑھ جاتی ہے۔ مثلاً رچرڈ اسکیل پر 6 کا نیوں والے زلزلے  
کی تباہی توانائی 14 کا نیوں والے زلزلہ سے ہزاروں گنا زیادہ ہوتی ہے۔  
زلزلہ کی شدت کی دوسرے طریقہ پر بھی پیمائش کی جاسکتی  
ہے۔ وہ (Moment Magnitude Scale) کہلاتی ہے۔ اس کی  
بنیاد Fault Zone میں نقل مکان پر ہوتا ہے نہ کہ کسی مقام پر زمین کی  
حرکت کے تخمینہ کی بنیاد پر۔

رچر اسکیل کے مقابلہ میں مومنٹ میگنیٹی ٹیوڈ اسکیل کے  
ذریعہ زلزلہ سے ہونے والی توانائی کے اخراج کی صحیح طور پر پیمائش کی  
جاسکتی ہے۔ بڑے زلزلہ کی مناسب طور پر پیمائش صرف Moment  
Magnitude Scale ہی سے کی جاسکتی ہے۔

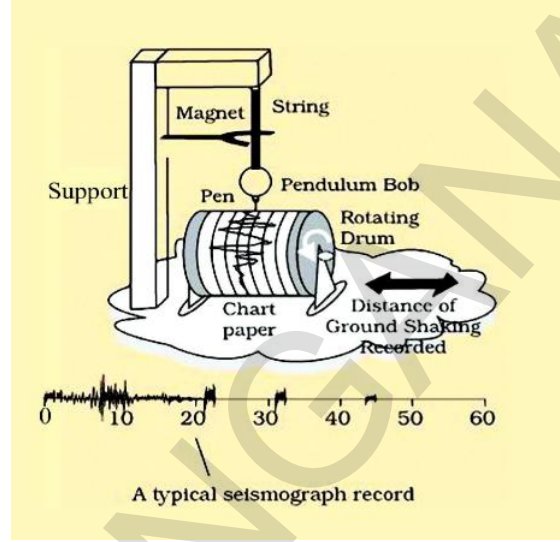

شکل - 12 سیموگراف

یہ آلہ ایک معمولی تھرکنے والی سلاح یا قاض ہوتا ہے جو زلزلہ  
کے وقوع پذیر ہونے پر تھرکنے لگتا ہے۔ یہ تھرکنے والے طریقہ کار میں  
ایک قلم (Pen) لگا ہوتا ہے۔  
یہ قلم (Pen) زلزلہ کی لہروں کو ایک گراف کاغذ پر درج کرتا  
ہے جنکا مطالعہ کر کے سائنسداں زلزلہ کا تفصیلی نقشہ پیش کرتے ہیں۔

### ☆ رچر اسکیل کی پیمائش اور زلزلہ کے اثرات

زلزلہ کے اثرات	رچر اسکیل پر شدت
عام طور پر محسوس نہیں ہوتے لیکن ریکارڈ ہوتے ہیں۔	3.5 سے کم
اکثر محسوس ہوتے ہیں لیکن بہت کم نقصان ہوتے ہیں۔	3.5 سے 5.4
بہترین ساخت کی حامل عمارتوں کو بہت کم نقصان ہوگا۔ کم رقبہ پر بنی بلند اور ناقص ساخت کی حامل عمارتوں کو بہت زیادہ نقصان ہوگا۔	5.5 سے 6.0
تقریباً 100 کلومیٹر کے احاطہ میں تباہی پھیل سکتی ہے۔	6.1 سے 6.9
بڑے زلزلہ میں شمار ہوتا ہے۔ اس سے بڑے پیمانے پر زیادہ رقبہ والے علاقے تک تباہی پھیل سکتی ہے۔	7.0 سے 7.9
بہت بڑا زلزلہ ہوتا ہے اس سے سینکڑوں کلومیٹر علاقہ تک بھی ناک تباہی پھیل سکتی ہے۔	8.0 یا اس سے زیادہ

## زلزلہ سے تحفظ:

نے زلزلہ مزاحم عمارتیں تعمیر کرنے کے اصول پیش کئے ہیں۔ ان اصولوں سے آگہی ضروری ہے زلزلہ آنے کی صورت میں اپنے آپ کے بچاؤ کے لئے درج ذیل اقدامات کرنے چاہئے۔

- لمبی وزنی اشیاء سے دور رہیں تاکہ وہ آپ پر نہ گریں۔
- کھلے میدان میں جہاں بلند عمارتیں، درخت اور بجلی کے تار نہ پائے جائیں ٹھہریں۔
- زلزلہ کے دوران میز کے نیچے پناہ لینا چاہئے اور زلزلہ رکنے تک وہیں ٹھہرے رہیں۔

- اوپر کی معلومات سے ہم یہ جان چکے ہیں کہ زلزلہ کی پیش قیاسی نہیں کی جاسکتی اور وہ بہت زیادہ تباہی برپا کرتے ہیں۔ اس لئے ہم کو اپنی حفاظت کے لئے احتیاطی اقدامات کرنا چاہئے۔
- زلزلہ کے امکانی علاقوں (Seismic Zones) میں عمارتیں خاص طور پر بنانا چاہیے تاکہ وہ زیادہ شدت کے زلزلوں میں بھی کھڑی رہ سکیں۔



عمارت سازی کے جدید فن سے یہ ممکن ہے۔ عمارت سادہ بنانا چاہیے تاکہ یہ زلزلہ سے محفوظ رہے۔

- ماہر انجینئرز، آرکیٹیکٹس، اسٹرکچرل انجینئرز سے تجاویز حاصل کرنا چاہیے۔

- زلزلہ والے خطہ (Seismic Area) میں کھڑی کے مکانات اور کچھڑے سے بنے مکانات سے بہتر ہوتے ہیں کیونکہ عمارت کے گرنے کی صورت میں کم سے کم نقصان ہو۔

## شکل - 13

### تلنگانہ اور اس کی پڑوسی ریاستوں میں زلزلے:

- کیا آپ تلنگانہ کے ان مقامات کو جانتے ہیں جہاں پر زلزلے وقوع پذیر ہوئے ہیں؟ انکی شدت کتنی تھی؟
- زلزلہ کے جو کھم والے علاقوں کے نقشہ کے مطابق شہر حیدرآباد کا شمار زون II میں ہوتا ہے۔ اپنے اساتذہ سے اس سلسلہ میں مزید معلومات حاصل کیجئے۔

- یہ بہتر ہے کہ الماری اور شلٹل دیواروں ہی میں بنائیں جائیں تاکہ وہ آسانی سے گرنے نہ پائیں۔
- دیواری گھڑی، فوٹو فریم، پانی گرم کرنے کے آلات کو لٹکانے میں احتیاط کریں تاکہ زلزلہ کی صورت میں وہ اوپر نہ گریں۔
- چونکہ بعض عمارتوں میں زلزلہ کی وجہ سے آگ بھڑک سکتی ہے اس لیے ضروری ہے کہ تمام عمارتوں میں خاص کر بلند عمارتوں میں آگ بجھانے والے کارکرد آلات رکھے جائیں۔

Central Building Research Institute (CBRI) روکی

## اہم نکات



قشرارض (Crust)، اخراج (Discharge)، زمین کی پلیٹیں، زلزلہ، الیکٹرواسکوپ، بجلی کش، بجلی، ایصال برق، منفی برقی بار، مثبت برقی بار، رچر اسکیل، زلزلہ شناس (Seismograph)، بجلی کی کڑک، آندھی، طوفان برق و باد، برقی بار کی منتقلی، سونامی، جھٹکے

## ہم نے کیا سیکھا



- بعض اشیاء کو دوسری اشیاء سے رگڑ کر انہیں برقی بار برادر بنایا جاسکتا ہے۔
- برقی بار دو قسم کے ہوتے ہیں مثبت بار، منفی بار
- موافق بار آپس میں دفع کرتے ہیں اور مخالف بار آپس میں کشش کرتے ہیں۔
- رگڑ کے ذریعے بننے والے برقی بار سکونی بار کہلاتے ہیں۔
- جب بار حرکت کرتے ہیں تو برقی رو تشکیل پاتی ہے۔
- کسی بھی جسم پر برقی بار کی موجودگی کو معلوم کرنے کیلئے الیکٹرواسکوپ استعمال کیا جاتا ہے۔
- کسی بھی جسم پر برقی بار کی موجودگی کو پہچاننے کے لیے کشش حتمی جانچ نہیں ہے
- کسی بھی جسم سے زمین کی طرف برقی بار کا بہاؤ ارتھنگ (Earthing) کہلاتا ہے۔
- دو بادلوں کے درمیان یا بادل سے زمین کے درمیان برقی بار کے اخراج کی وجہ سے بجلی کی چمک ہوتی ہے
- بجلی کے گرنے سے جانی و مالی نقصانات ہوتے ہیں۔
- بجلی کش اشیاء عمارتوں کو بجلی کے اثرات سے محفوظ رکھتی ہیں۔
- زلزلہ زمین کے اچانک تھہرانے کا عمل ہوتا ہے
- زمین کے اندر گہرائی میں زمین کی پلیٹ میں خلل کی وجہ سے زلزلہ وقوع پذیر ہوتا ہے۔
- زلزلے کی پیش قیاسی ممکن نہیں ہے
- زلزلے زمین کی پلیٹ کے کناروں پر وقوع پذیر ہوتے ہیں جن کو Fault Zones کہا جاتا ہے۔
- زلزلہ کی توانائی کی پیمائش رچر اسکیل پر کی جاتی ہے۔ رچر اسکیل پر 7 یا اس سے زیادہ پیمائش والے زلزلوں سے جان و مال کا بھاری نقصان ہو سکتا ہے
- ہمیں اپنی حفاظت کے لئے زلزلوں سے بچاؤ کی تدابیر اور ضروری احتیاطی اقدامات کرنا چاہئے۔



## تصورات پر عمل

- 1- برقی بار بردار جسم کو جانچنے کے لیے کونسا آلہ استعمال کریں گے شکل کے ذریعہ وضاحت کیجئے؟ (AS5)
- 2- گرج، چمک و باران (Thunder Strom) کے دوران کوئی جگہ غیر محفوظ ہوتی ہے؟
- 3- ہندوستان کے تین صوبے بتائیے جہاں زلزلے کثرت سے آتے ہیں؟ (AS1)
- 4- زلزلے کی شدت کیسے معلوم کی جاتی ہے؟ وضاحت کیجئے۔ (AS1)
- 5- اگر آپ گھر سے باہر ہیں تب زلزلہ آنے کی صورت میں اپنے بچاؤ کی کیا تدابیر کریں گے؟ (AS7)

## تصورات کا اطلاق

- 1- موسم سرما میں بسا اوقات سویٹر کو جسم سے علیحدہ کرتے وقت چمکنے کی آواز سنائی دیتی ہے تشریح کیجئے؟ (AS1)
- 2- آپ کی زندگی میں برقی بار کی منتقلی سے پیدا ہونے والے اثرات کی دو مثالیں دیجئے؟ (AS1)
- 3- ہوا سے بھرے دو غبارے لیجئے پہلے ان کو ایک کپڑے سے رگڑیئے۔ پھر کوئی اور شے سے رگڑیئے۔ کیا وہ دونوں صورتوں میں ایک دوسرے سے کشش کریں گے؟ (AS3)
- 4- کیوں ایک بار بردار غبارہ دوسرے بار بردار غبارے کو دفع کرتا ہے جبکہ ایک غیر بار بردار غبارہ دوسرے بار بردار غبارے کو کشش کرتا ہے۔ تشریح کیجئے؟ (AS1)
- 5- زلزلہ کی شدت اور اسکے اثرات کو معلوم کرنے والے آلات کے موجد سائنسدانوں کی کوششوں کو آپ کیسے سراہیں گے؟ (AS6)

## غور و فکر پر مبنی اعلیٰ درجے کے سوالات

- 1- محکمہ موسمیات نے پیش قیاسی کردی کہ فلاں دن طوفان آسکتا ہے اور اس دن آپ کو گھر سے باہر جانا ہے۔ کیا آپ چھتری لے جائیں گے۔ تشریح کیجئے۔ (AS7)
- 2- زلزلے کی شدت معلوم کرنے کا کیا کوئی دوسرا طریقہ بھی ہے؟ (AS2)
- 3- ہم جانتے ہیں کہ بادلوں کی سطح پر برقی بار پایا جاتا ہے کیا ہم اس سے برقی رو پیدا کر سکتے ہیں۔ (AS2)
- 4- بجلی گرنے سے بلند عمارتوں کو ہونے والے نقصانات سے بچانے کے لیے سائنس دانوں نے برق کشش آلات ترتیب دیئے۔ آپ ان کی اس کوشش کو کس طرح سراہیں گے۔

## کثیر جوابی سوالات

- 1- ذیل میں کونسی شے رگڑ کے ذریعہ آسانی سے برقی بار بردار نہیں ہو سکتی (AS1) ( )
- (a) پلاسٹک کی پٹری (b) تانبہ کی سلاخ  
(c) ہوا بھرا غبارہ (d) اونی کپڑا
- 2- جب ایک کالج کی سلاخ کو اونی کپڑے سے رگڑا جاتا ہے تب سلاخ (AS1) ( )
- (a) اور کپڑا دونوں مثبت بار حاصل کرتے ہیں (b) مثبت بار بردار ہو جاتا ہے اور کپڑا منفی بار بردار ہو جاتا ہے  
(c) اور کپڑا دونوں منفی بار حاصل کرتے ہیں (d) منفی بار بردار اور کپڑا مثبت بار بردار ہو جاتا ہے
- 3- ایک تباہ کن زلزلے کی پیمائش رچرڈ اسکیل پر یہ ہوتی ہے۔ ( )
- 3.0(a) 4.0(b) 7.0(c) 2.0(d)
- 4- زلزلے کی شدت کا تخمینہ لگانے کے لیے استعمال ہونے والا آلہ ( )
- (a) سسمو گراف (b) سسمو اسکوپ (c) طلائی اوراق کا برقی نما (d) برقی کشش آلہ
- 5- بجلی کی کڑک سے عمارتوں کو محفوظ رکھنے والا آلہ ( )
- (a) سسمو گراف (b) سسمو اسکوپ (c) طلائی اوراق کا برقی نما (d) برقی کشش آلہ

## مجوزہ تجربات

- 1- مختلف مادوں سے رگڑ پر حاصل ہونے والے برقی بار بردار اجسام کے اثرات معلوم کرنے کے لیے تجربہ منعقد کیجئے۔
- 2- کسی جسم پر برقی باری موجودگی معلوم کرنے کے لیے تجربے کا انعقاد کیجئے۔

## مجوزہ پراجیکٹ

- 1- دنیا کا کونسا ملک اکثر زلزلوں سے متاثر ہوتا رہتا ہے۔ حال ہی میں آئے زلزلے سے متعلق معلومات اور تصاویر اکٹھا کیجئے اور ایک رپورٹ تیار کیجئے۔
- 2- اگر آپ کے علاقے میں کوئی تنظیم آفات سماوی سے متاثرہ افراد کی مدد کرتی ہے تو آپ معلوم کیجئے کہ وہ زلزلے کے متاثرین کی کیا مدد کرتی ہیں؟ اور زلزلوں سے متاثرہ افراد کے مسائل پر ایک مختصر رپورٹ تیار کیجئے۔ (AS4)
- 3- اپنے پڑوسیوں، والدین اور دوستوں سے ہندوستان میں سونامی سے ہوئی تباہی کی تفصیلات معلوم کرتے ہوئے ایک رپورٹ تیار کیجئے۔

# ستارے اور شمسی نظام Stars and solar system

سبق

11



سے بھی زیادہ دل چسپ یہ بات ہے کہ ہمارے آبا و اجداد قدیم زمانے میں ان اجسام کے بارے میں علم رکھتے تھے۔ دور بین اور دیگر آلات کے بغیر وہ لوگ کس طرح ان اجرام فلکی کا مشاہدہ کرتے تھے؟ ایک اور بات ذہن نشین رہنا چاہیے کہ قدیم زمانے کے لوگ صرف زمین کی سطح سے ہی مشاہدہ کر سکتے تھے نہ کہ فضا میں کسی بھی مقام سے۔ ہم اب بعض ایسے تجربات کریں گے جن سے ہمیں ان سوالات کو سمجھنے میں مدد ملے گی۔

## مشغلہ - 1

### سائے کے طول میں تبدیلی کا مشاہدہ

یہ تجربہ ایک ایسے دن کیا جائے جب کہ آسمان صاف ہو اور ترجیحاً اوقات 9 بجے دن تا 4 بجے شام ہوں۔ کھلے میدان میں کسی ایک مقام کا تعین کیجیے جہاں پر سارا دن دھوپ رہتی ہے اور یہ بھی یقینی ہو کہ اطراف و اکناف کوئی عمارت یا درخت نہ ہو کہ تجربے کے دوران ان کا سایہ پڑے۔ اس کے علاوہ زمین بالکل مسطح ہونی چاہیے۔ ایسا کوئی مقام آپ اپنے مدرسے کے میدان میں منتخب کر سکتے ہیں۔ ایک لکڑی لیجی جو کہ ایک میٹر سے کچھ زیادہ لمبی ہو۔ اسے

رات کی تاریکی میں چاند ستاروں کا مشاہدہ کرنا ہر ایک کے لئے دلچسپی کا سبب ہوتا ہے۔ بعض دفعہ آپ نے صاف آسمان پر نظر ڈالی ہوگی اور کئی مرتبہ سورج کو طلوع ہوتا اور غروب ہوتا ہوا دیکھا ہوگا۔ آپ نے آسمان میں کیا دیکھا؟ بعض ستاروں اور ان کی حرکت کے بارے میں آپ کیا رائے رکھتے ہیں؟

بڑے بزرگ اس بارے میں بہت کچھ جانتے ہیں۔ یہ اصحاب بعض چیزوں کا صرف سایہ دیکھ کر ہی وقت کا تعین کر سکتے ہیں۔ ایسے اندازے کس طرح قائم کیے جاتے ہیں؟

ذیل کے سوالات کا مطالعہ کرتے ہوئے بتائیے کہ آسمان اور

زمین کے بارے میں آپ کیا جانتے ہیں؟

- آسمان میں دکھائی دینے والے اجسام کیا ہیں؟
- کیا ستارے حرکت کرتے ہیں؟
- رات کے وقت دکھائی دینے والے اور صبح سویرے دکھائی دینے والے ستارے کیا وہی ہیں؟
- گرما اور سرما کی راتوں میں کیا وہی ستارے ہوتے ہیں؟
- چاند کی شکل کیسی ہے؟ اس میں تبدیلی کیوں ہوتی ہے؟ چاند کی طرح سورج کی شکل میں بھی روزانہ تبدیلی کیوں نہیں ہوتی؟
- عین دوپہر کے وقت سورج کہاں واقع ہوتا ہے؟
- درختوں کے سائے صبح سے شام تک کیوں بدلتے ہیں؟

مذکورہ بالا سوالات پر غور کرنا یقیناً دل چسپ امر ہے لیکن اس

اپنے تجربے کے دوران کس وقت سایہ سب سے طویل دکھائی دیا؟

گزرتے ہوئے وقت کے ساتھ سائے کی لمبائی کیسے بدلتی ہے؟ بعض خاکوں کے ذریعے اپنے جواب کی وضاحت کیجیے۔ دن میں پانچ مرتبہ مختلف اوقات پر لکڑی اور سائے کی شکل بنائیے۔ اس کے لیے صبح 9 بجے، 11 بجے، 12 بجے، 2 بجے اور 4 بجے کے اوقات مناسب ہوں گے۔

اگر آپ یہ مشاہدات سورج طلوع ہونے سے سورج کے غروب ہونے تک جاری رکھیں تو بتائیے کہ سایہ کس وقت طویل ترین ہوگا؟

عین دوپہر کے وقت آسمان میں سورج کس مقام پر ہوگا؟ اس وقت لکڑی کا سایہ کس طرف ہوگا؟ اس وقت اپنے سائے پر بھی غور کر لیجیے۔

کیا آپ سمجھتے ہیں کہ تمام دنوں میں دوپہر کے وقت آپ کا سایہ ویسا ہی ہوگا؟

مشاہدات کے دوران لکڑی کا کم ترین سایہ کونسی سمت میں ہوگا؟ زمین پر کسی عمودی شے کا اقل ترین سایہ ہمیشہ شمال۔ جنوب کی سمت میں ہوتا ہے۔ اس بات کو آپ سمتوں کے متعین کرنے کے لیے استعمال کر سکتے ہیں۔ جس وقت سایہ سب سے کم ہوگا، وہ وقت اس مقام کا دوپہر کا وقت ہوگا۔

سوچئے اور جاننا خیال کیجئے۔



صبح سے شام تک لکڑی کے سائے کی نوعیت جاننے کے لیے کیلوں یا کھونٹیوں پر غور کیجئے۔ ان کے مقامات کی مدد سے کیا آپ کہہ سکتے ہیں کہ طلوع آفتاب سے غروب آفتاب تک آسمان میں سورج کے مقام کا تعین کیسے کیا جائے گا؟

- بالکل عموداً زمین میں گاڑیئے۔ یہ ضروری ہے کہ زمین پر اس کی لمبائی بالکل ایک میٹر ہو۔ شکل-1 کے مطابق اس لکڑی کے اطراف آپ احاطہ بندی بھی کر سکتے ہیں تاکہ دیگر لوگ یہاں نہ آ پائیں۔

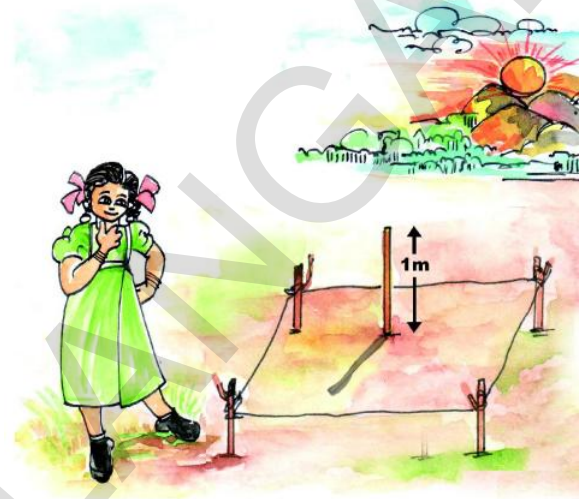

شکل-1 سائے کے طول میں تبدیلیاں

- اپنا پہلا مشاہدہ صبح 9 بجے درج کیجئے۔ جہاں پر زمین میں گاڑی ہوئی لکڑی کے سائے کا سرا ہوتا ہے، وہاں پر ایک کیلا یا کھونٹی لگا دیجئے اور اب سائے کی لمبائی نوٹ کیجئے۔
- سارا دن 4 بجے شام تک ہر آدھے گھنٹے سے یہ عمل دہراتے جائیئے۔

اپنے مشاہدات درج کرنے کے لیے اپنے طور پر ایک گھڑی استعمال کیجئے۔ سائے کی لمبائیاں اور اوقات کا ایک جدول بنائیئے۔ ایک کالم وقت کے لیے اور ایک سائے کے طول کے لیے ہونا چاہیے (چوں کہ آپ کو یہ مشاہدات کم از کم اگلے دو ہفتوں کے لیے کرنے ہیں اس بات کو یقینی بنائیں کہ کھونٹیوں اور لکڑی کو کوئی خلل نہ ہو)

- اپنے جدول پر نظر دوڑائیئے اور بتائیئے کہ اقل ترین سائے کا وقت کیا تھا؟



## مشغلہ - 2

### سورج کی شمال۔جنوب حرکت کی تفہیم

اپنے مقام سے قریب کسی ایسے مقام کا تعین کیجیے جہاں سے آپ کو طلوع آفتاب نظر آتا ہو۔ اس کام کے لیے آپ کو یا تو آپ کے مکان کی چھت پر جانا چاہیے یا پھر کھلے میدان میں۔ اب کسی ایک درخت، برقی کھمبے یا کسی ساکن شے کو حوالی فریم تصور کیجیے۔ اگلے 10 تا 15 دنوں کے دوران نوٹ کیجیے کہ سورج کس مقام پر طلوع ہو رہا ہے۔ اس مدت کے دوران سورج کے طلوع ہونے کے مقام اور حوالی فریم کا لحاظ کرتے ہوئے ایک خاکہ تیار کیجیے۔ (شکل-2 دیکھیے)



### شکل-2 سورج کے مقامات کا تعین

- کیا طلوع آفتاب کا مقام بدل رہا ہے؟ اگر ایسا ہو تو بتائیے کہ کس سمت میں سورج ہٹ رہا ہے؟
- اگر سورج جنوب کی سمت ہٹا دکھائی دے تو اسے جنوبی میلان کہیں گے اور اگر یہ سمت شمال میں ہو تو شمالی میلان کہیں گے (اس موضوع پر اپنے والدین سے تبادلہ خیال کیجیے)
- آپ نے جن دنوں میں یہ تجربہ کیا، بتائیے کہ ان دنوں میں سورج جنوب کی جانب یا شمال کی جانب کھسک آیا ہے؟

### اپنے مشاہدات جاری رکھیے

دوسرے دن بھی اس بات کی جانچ کیجیے کہ لکڑی کا سایہ صبح سے شام تک اسی مقام پر پڑتا ہے یا نہیں۔  
کیا آپ وقت کے تعین کے لیے زمین میں گاڑی ہوئی اس لکڑی کو سورج گھڑی (sun dial) متصور کر سکتے ہیں؟ اگر آپ کا جواب ہاں میں ہو تو بتائیے کہ یہ کیسے ممکن ہے؟  
دو ہفتوں بعد غور کیجیے کہ لکڑی کا سایہ کسی متعینہ وقت اسی مقام پر ہوگا۔

● اگر سایہ اسی مقام پر نہ ہو تو اس کی کیا وجہ ہوگی؟

آپ نے عملی کام-1 میں دیکھا ہے کہ دن کے اوقات میں آسمان میں سورج کے مقام میں تبدیلی آتی ہے۔ اگر آپ یہ تجربہ پورے سال کرتے ہوں تو آپ کو پتہ چلے گا کہ سورج کا یہ مقام روز بہ روز بدلتا ہے۔

مثلاً اگر آج 10 بجے دن سورج کا جو مقام تھا، دو ہفتوں بعد اسی وقت یہ بدل جائے گا۔ ہر ہفتے ایک خاص وقت متعین کرنے اور اس وقت کھوٹی کی مدد سے سورج کے مقام کو متعین کرنے کے اصول پر آپ سال بھر کے لیے ایک کیلنڈر ترتیب دے سکتے ہیں اور تواریخ کے تعین کے لیے اس کیلنڈر کو اگلے سال کے لیے استعمال کر سکتے ہیں۔

پچھلے زمانے میں عوام، مختلف چیزوں کے سایوں کی مدد سے وقت کا تعین کیا کرتے تھے۔

- دو ہفتوں کے دوران آپ نے دیکھا کہ سائے کی لمبائی بدلتی ہے۔ بتائیے کہ یہ لمبائی بڑھے گی یا گھٹے گی؟
- سائے کی سمت دیکھتے ہوئے آپ پہچان سکتے ہیں کہ موسم سرما ہو کہ موسم گرما کیسے بدل رہا ہے۔
- کیا سورج پورے سال کے دوران ایک ہی مقام سے طلوع ہوتا ہے؟ اس امر کو سمجھنے کے لیے آئیے ایک تجربہ کرتے ہیں۔

مشغلہ-1 کو سورج گھڑی کی تشکیل کے لیے استعمال کیا جاسکتا ہے۔ (سورج کی روشنی میں کسی شے کے سائے کے اصول پر یہ گھڑی ترتیب دی جاسکتی ہے) لیکن ہمارے تجربے میں لکڑی کے سائے کی لمبائی سورج کے شمال-جنوب کی سمت ہٹنے کے سبب روز بروز بدلتی جاتی ہے اور یہ تبدیلی سورج گھڑی بنانے میں ایک رکاوٹ ہے۔

گزشتہ وقتوں میں عوام نے اس مشکل پر بھی قابو پا کر سورج گھڑیاں بنائی تھیں۔ بتائیے کہ ہم اپنی سورج گھڑی کیسے تیار کریں گے؟

کیا آپ جانتے ہیں؟

?

سوائی جے سنگھ دوم نامی راجپوت بادشاہ نے جنت منتر نامی ایک یادگار عمارت جے پور راجستھان میں تعمیر کروائی تھی۔ یہ دنیا کی سب سے بڑی دھوپ گھڑی ہے، UNESCO کی جانب سے جس کی نشاندہی عالمی ثقافتی ورثہ کے طور پر کی گئی ہے۔

مشغلہ - 3

سورج گھڑی خود بنائیے

اس کے لیے آپ کو کارڈ بورڈ کے شیٹ سے ایک قائم الزاویہ مثلث ABC تراشنا ہوگا۔ زاویہ قائمہ (90°) اور زاویہ C آپ کے شہر (موضع) کے عرض بلد کے مساوی ہو جیسا کہ شکل-3 میں دکھایا گیا ہے۔

کیا آپ سمجھتے ہیں کہ مشغلہ-1 کے مطابق سائے کی لمبائی میں تبدیلی اسی سبب ہوگی؟

فرض کیجیے کہ آپ کے ہاں نہ ہی جنت منتر (کیلنڈر) ہے اور نہ ہی مہینوں اور موسموں کا حساب ہے۔ ایسے میں کیا آپ بتا سکتے ہیں کہ سر ماورگرماکب آئے گا؟

سوچئے اور جدول خیال کیجئے۔



سورج شمال یا جنوب کی جانب کیوں ہٹ جاتا ہے؟ اس سلسلے میں مزید معلومات کے لیے آپ اپنی سماجی علم کی کتاب کا باب زمین کی حرکت اور موسم دیکھ سکتے ہیں۔

معلومات اکٹھا کیجیے

سورج کے طلوع اور غروب کے اوقات ایک ہی ہوتے ہیں؟ کم از کم دو ہفتوں کی مدت کے لیے اخبارات سے یہ معلومات اکٹھا کیجئے۔ غور کیجیے کہ ہر روز دن کے اور رات کے اوقات الگ الگ کیوں ہوتے ہیں؟ اس موضوع پر انٹرنیٹ اور دیگر کتابوں یا اپنے اساتذہ سے معلومات طلب کیجیے۔

جدول - 3 تلنگانہ کے اضلاع کے عرض بلد دیئے گئے ہیں

سلسلہ نشان	اضلاع	عرض بلد ڈگری شمال (مکمل عدد بنالیا گیا)
1	محبوب نگر	16
2	رنگاریڈی، حیدرآباد، ممم، نلگنڈہ	17
3	میدک، نظام آباد، کریم نگر، درنگل	18
4	عادل آباد	19

- کیا آپ نے کبھی آسمان میں چاند کی حرکت پر غور کیا ہے؟
- کیا چاند دن کے کسی خاص وقت ہر روز ایک ہی مقام پر ہوتا ہے؟
- کیا ہر روز چاند کی شکل ایک ہی ہوتی ہے؟
- ان امور کو سمجھنے کے لیے آئیے کچھ تجربات انجام دیتے ہیں۔  
(یہ تجربات آپ اپنے گھر پر بھی کر سکتے ہیں)

### مشغلہ - 4

#### چاند کے مختلف مراحل کا مشاہدہ

- 1- ہر مہینے اداوس کے ایک دن بعد جب کہ چاند آسمان میں دکھائی دیتا ہے، تاریخ نوٹ کیجیے۔
- چاند کے غائب ہوجانے پر (جب چاند آسمان کے مغربی حصے میں چلا جاتا ہے) رات کے وقت کو نوٹ کیجیے۔ اسی طرح ہر روز سورج کے غروب ہونے کے فوری بعد چاند کے مقام کا تعین کیجیے۔
- چاند کے غائب ہوجانے کے وقت اور تاریخ کو ریکارڈ کیجیے اور اس دن چاند کی شکل اور ہیئت کو اپنی نوٹ بک میں اتاریے۔ یہ عمل شکل-4 میں دیا گیا ہے۔



شکل-4 چاند کے مختلف مراحل کو اتارنا

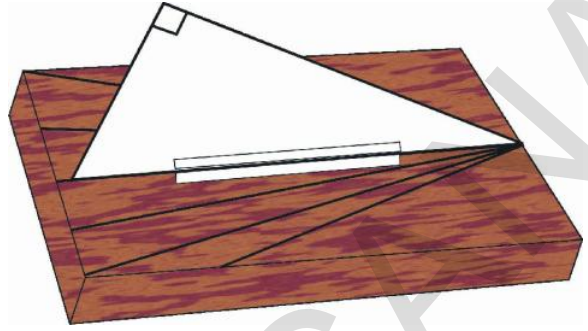

#### شکل-3 سورج گھڑی

مقوے سے تراشے ہوئے مثلث کو لکڑی کے کسی مستطیلی تختے کے پتھوں بیچ عموداً رکھیے۔ BC سے متصل کنارے کو لکڑی کے تختے پر چپکا دیجیے۔ اس کے لیے گلو اسٹرپس استعمال کیجیے۔

تختے کو جواب مثلث کے ساتھ ہے، کسی کھلے افقی ایسے مقام پر رکھیے جہاں پر سارا دن سورج کی روشنی آتی ہو۔ یاد رہے کہ مثلث کا قاعدہ BC شمال جنوب کی سمت میں ہونا چاہیے اور اس B شمال کی جانب رکھا جائے۔

صبح 9 بجے لکڑی کے تختے پر AC کا سایہ کھینچیے۔ اس خط کے کنارے پر وقت بھی نوٹ کیجیے۔ ہر ایک گھنٹے کے وقفے سے AC کے سائے کے خطوط کھینچتے چلے جائیے۔ (اپنی گھڑی سے وقت کی بھی جانچ کیجیے) یہ عمل شام تک جاری رکھیے اور ہر خط کے لیے وقت نوٹ کیجیے۔ آپ نے سورج گھڑی تیار کر لی۔

اب آپ سورج گھڑی پر سایہ دیکھ کر وقت بتا سکتے ہیں۔ یاد رکھیے کہ مثلث کا قاعدہ BC ہمیشہ ہی شمال جنوب کی سمت رکھا جائے۔ اس سے وقت صحیح طور پر بتایا جاسکے گا۔

(مشغلہ-1 میں لکڑی استعمال کرتے ہوئے آپ کسی مقام پر شمال-جنوب کی سمت ظاہر کر سکتے ہیں لیکن مقناطیسی کمپاس استعمال نہ کریں)

اب ہم چاند کے بارے میں بعض معلومات حاصل کریں گے۔

اسے ایک دن کہا جائے گا۔ دوسری جانب چاند اسی چکر کو مکمل کرنے کے لیے سورج سے 50 منٹ زیادہ لیتا ہے۔ اسی سبب چاند مختلف مراحل میں ظاہر ہوتا ہے۔

چاند کے ان مراحل کو سمجھنے کے لیے آئیے تجربات کریں۔

## مشغلہ - 5

### چاند کی شکل کا لیموں

ہلالی دن کے ایک ہفتے بعد کسی دن کا تعین کیجیے جب کہ دن

کے اوقات میں آسمان میں چاند نمودار ہوتا ہو۔

ایک لیموں یا چونے کا پانی لگا ہوا مٹی کا ایک گولا لیجیے۔ کسی

سوئی یا پھر سیکل کی فولادی کاڑی اس میں چھو کر شکل - 5 کے مطابق روشن سورج کے سامنے کیجیے۔



شکل - 5 لیموں پر سورج کی روشنی کی شکل کا مشاہدہ

اس دوران یہ ضروری ہے کہ آپ سورج کی طرف رخ

کر کے کھڑے ہوں۔

لیموں کی سطح پر سورج کی شعاعوں سے بننے والی شکل پر غور کیجیے۔

ان مشاہدات کو جتنی راتوں کے لیے ممکن ہو سکے، جاری رکھیے۔

2- چاند کو چودھویں کی رات سے پہلے اور چودھویں کی رات کے بعد کچھ دن تک غور سے دیکھا کیجیے۔ چودھویں کی رات سے پہلے غروب آفتاب کے وقت آسمان میں چاند کے مقام کا تعین کیجیے اور وقت بھی نوٹ کیجیے۔

چودھویں کی رات کے بعد اس وقت کو نوٹ کیجیے جب کہ یہ آسمان کی مشرقی جانب ظاہر ہوتا ہے۔ تاریخ بھی یاد رکھیں۔ ان دنوں میں ہر روز چاند کی ہیئت کی شکلیں بنائیے۔

ان مشاہدات سے آپ نے کیا سیکھا؟

● کیا آپ کسی دن چاند کے طلوع ہونے اور دوسرے دن چاند کے طلوع ہونے کے درمیانی گھنٹوں کی تعداد بتا سکتے ہیں؟ یا پھر چاند کے غروب ہونے اور دوسرے ہی دن اس کے غروب کے درمیان کا وقت کیا ہوگا؟

● ایک دن سورج کے طلوع ہونے سے لے کر دوسرے دن کے طلوع تک کتنے گھنٹے گزرے ہیں؟ یا پھر ایک غروب آفتاب سے دوسرے دن غروب آفتاب تک وقت محسوب کیجیے۔

● کیا آسمان میں ہر روز ایک چکر کی تکمیل کے بعد متعین مقامات پر سورج اور چاند ایک ہی وقت پر نمودار ہوتے ہیں؟

● غروب آفتاب کے وقت ہر روز کیا چاند ایک ہی مقام پر ظاہر ہوتا ہے؟

● چاند کی شکل کیسی ہوتی ہے؟ کیا اس کی شکل ہر روز ایک جیسی ہوتی ہے؟

● آپ نے دیکھا ہوگا کہ ہر رات چاند کی شکل بدلتی ہے۔ بدلتی ہوئی ان صورتوں کو چاند کے مرحلے کہا جاتا ہے۔ کیا آپ بتا سکتے ہیں کہ ایسا کیوں ہوتا ہے؟

● آپ نے دیکھا ہوگا کہ سورج کے کسی ایک مقام سے دوسرے دن اسی مقام پر ایک چکر مکمل کرنے تک ہر روز تقریباً 24 گھنٹے ہوتے ہیں یعنی



شکل - 6

کیا مختلف انداز سے گیند پکڑنے پر گیند پر سورج کی روشنی مختلف نظر آئے گی؟  
ایسا کیوں ہوتا ہے؟  
وجہ سمجھنے کے لیے شکل - 7 کا بہ غور مطالعہ کریں۔

کیا آپ کو اس شکل اور چاند کی شکل کے درمیان کچھ مشابہت نظر آتی ہے؟

### مشغلہ - 6

### چاند کی شکل و صورت کیوں بدلتی ہے؟

(4 بجے شام کے وقت یہ تجربہ کر کے دیکھیے)

کسی گیند کو اپنی سفید دہلی یا کسی سفید کپڑے سے لپیٹ دیجیے۔  
تصور کیجیے کہ یہ چاند ہے جیسا کہ شکل - 6 میں دکھایا گیا ہے ایک روشن دن سورج کا سامنا کرتے ہوئے اس گیند کو پکڑ رکھیے اور پھر آہستگی سے اسے گھماتے جائیے۔ غور سے دیکھیے کہ گیند پر روشنی کس انداز سے پڑتی ہے۔

آپ کے گھمانے پر کیا سورج کی روشنی ہر وقت آدھی گیند پر پڑے گی؟

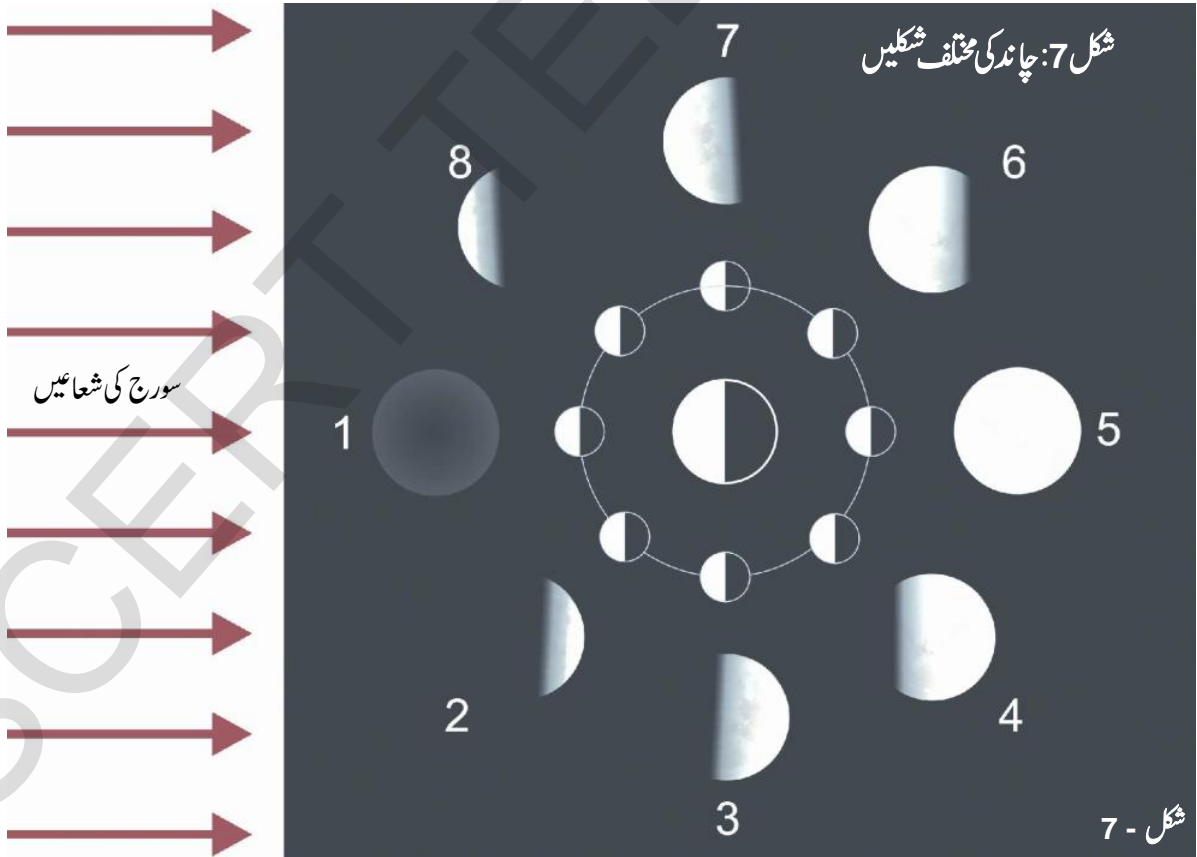

شکل - 7: چاند کی مختلف شکلیں

شکل - 7

کے لیے آپ کو گیند کو سورج کے سامنے پکڑ کر رکھنا ہوگا۔ (یعنی گیند آپ کی آنکھوں اور سورج کے بیچ حاصل ہوگی)

● اس مقام پر گیند کی کونسی نصف سطح روشن ہوگی؟

اگرچہ ہر روز چاند کی نصف سطح روشن ہوتی ہے، ہم ہلالی دن چاند کو نہیں دیکھ سکتے چونکہ چاند کی روشنی کی سطح زمین سے مشاہدے کے مقام کی مخالف سمت میں ہوتی ہے۔ چودھویں کی رات یہ صورت حال پہلی صورت کی برعکس ہو جاتی ہے۔ چاند کا نصف روشن حصہ زمین سے مشاہدے کے مقام کے سامنے ہوتا ہے اور ہم بدر کامل دیکھ سکتے ہیں۔

مذکورہ بالا تشریحات سے آپ سمجھ گئے ہوں گے کہ ہلالی دن سورج اور چاند زمین کی ایک ہی جانب ہونا چاہیے اور کامل بدر کے دن زمین کے دونوں طرف۔ بیچ کے مرحلوں میں چاند کی مختلف اشکال نظر آتی ہیں۔

ایسی ہر صورت میں آپ اپنی گیند کو مختلف مرحلوں میں رکھ کر خاکہ بنائیں کہ روشنی کس حصے پر نظر آتی ہے۔

مختلف مرحلوں میں زمین سے چاند کی مختلف شکلیں شکل-7 میں دکھائی گئی ہیں۔ اپنی ڈرائنگ کا شکل-7 کے نقشے سے تقابل کیجیے۔

● کیا آپ بتا سکتے ہیں کہ چودھویں کی رات کس سمت میں چاند نمودار ہوگا؟

چودھویں کی رات کو جب کہ آسمان صاف ہو، چاند کامل نظر آتا ہے۔ ہم اس موقع پر چاند پر نظر آنے والے دھبوں پر غور کر سکتے ہیں۔ قدیم زمانے میں عوام کو چاند کے ان دھبوں پر بڑا تجسس تھا۔ وہ لوگ چاند کی سطح سے متعلق ناواقف تھے جب کہ آج ہم اس سے واقف ہیں۔ اسی سبب چاند پر دھبوں سے متعلق کئی ایک من گھڑت قصے گھڑے گئے۔

شکل نمبر-7 کے مرکز میں ایک بڑا دائرہ ہے جو زمین کو ظاہر کرتا ہے اور اس کے اطراف مختلف مقامات پر چاند مختلف مرحلوں میں پایا جاتا ہے۔ شکل میں آپ کو مختلف ایام میں چاند کے مختلف مرحلے دکھائی دیں گے۔ ہر صورت میں سورج کی روشنی، چاند کی نصف سطح پر پڑ رہی ہے لیکن ہم یہ نہیں کہہ سکتے کہ چاند کی مکمل روشن سطح کا مشاہدہ زمین سے ہمیشہ نہیں کر سکتے۔ بعض صورتوں میں ہی ہم دیکھ سکتے ہیں کہ پوری سطح روشنی میں ڈوبی ہوئی ہے جب کہ بعض میں ایک حصے پر روشنی ہے۔ ایک خاص وقت پر ہمیں کوئی بھی سطح نظر نہیں آتی جس پر روشنی پڑتی ہو۔ چاند کی شکل وہ ہوگی جو کہ ہمیں روشنی میں ڈوبی ہوئی سطح نظر آرہی ہے۔

شکل-7 میں نئے ہلالی دن کو صفری دن یا اٹھائیسواں دن (مرحلہ 1) کہا جائے گا۔ اس مقام پر زمین سے چاند کی روشن سطح نظر نہیں آتی اور اس طرح چاند دکھائی نہیں دیتا۔

چاند بعد (چوتھے دن) چاند مقام-2 پر آ جاتا ہے۔ اس کی ایک چھوٹی سطح پر زمین سے روشنی دکھائی دیتی ہے۔ ساتویں دن چاند مقام-3 پر بتایا گیا ہے اور یہاں اس کا بڑا حصہ زمین سے دکھائی دے گا۔

چودھ دن بعد (یعنی مقام 5 پر) زمین سے چاند کی پوری سطح نظر آتی ہے اور یہی چودھویں کا چاند ہے۔

اور اس کے بعد ہر گزرتے ہوئے دن یہ چھوٹا ہوتا ہوا نظر آئے گا جب کہ یہ مقام-6 (دن-18)، مقام-7 (دن-21) اور مقام-8 (دن-25) سے گزرے گا۔ 28 دنوں بعد چاند پھر ایک بار مقام-1 پر آ جائے گا۔

مقام-1 کی نقل کرتے ہوئے اپنی گیند سے تجربہ کریں۔ اس

## سوچئے اور تبادلہ خیال کیجئے۔



سائنس دان چاند پر زندگی گزارنے کا منصوبہ بنا رہے ہیں اور وہاں پر زندگی گزارنے کے انتظامات کر رہے ہیں۔ آپ جانتے ہیں کہ چاند پر ہوا موجود نہیں ہے۔ تب چاند پر زندگی گزارنا کیسے ممکن ہوگا؟

چودھویں کی رات کو ہمیں ایک عجیب سی فرحت محسوس ہوتی ہے، لیکن چودھویں کی بعض راتوں میں چاند کی روشنی ماند پڑتی ہوئی دکھائی دیتی ہے اس پر سایہ پڑتا ہے۔ جزوی ہو کہ کامل۔ اسے چاند گہن کہتے ہیں۔ چاند پر سایہ کیوں آجاتا ہے؟ چاند کی طرح سورج پر بھی بعض ہلالی دنوں میں جزوی یا پورے طور پر سایہ پڑتا ہے۔ اسے سورج گہن کہتے ہیں۔ آئیے اس فلکیاتی واقعہ کو سمجھنے کی کوشش کریں۔

## سورج گہن solar eclips

سورج گہن اس وقت ہوتا ہے جب چاند کا سایہ زمین پر پڑتا ہے اور ایسا ہلالی دن ہی ہوتا ہے۔

## سورج گہن کی مختلف اشکال

- 1- مکمل سورج گہن: یہ اس وقت ہوتا ہے جب چاند سورج اور زمین کے درمیان حائل ہو جاتا ہے۔
- 2- جزوی سورج گہن: اس وقت دیکھا جاتا ہے جب چاند کی بیرونی جزوی سطح کا سایہ زمین پر پڑتا ہو۔
- 3- سالانہ سورج گہن: یہ اس وقت واقع ہوتا ہے جب چاند سورج کے سامنے حائل ہو کر سورج سے چھوٹا دکھائی دیتا ہے۔ اس موقع پر سورج ایک روشن چھلہ سا دکھائی دیتا ہے۔
- 4- مخلوط سورج گہن: یہ شاذ و نادر واقع ہونے والا فلکیاتی نظارہ ہے جو دائری گہن سے مکمل گہن کا رخ کرتا ہے۔

کیا آپ کسی ایسی کہانی سے واقف ہیں؟  
دو در حاضر میں کئی مصنوعی سیارچے چاند کی سطح کا مشاہدہ کرتے ہیں۔ انسان نے 1969ء میں ایک بڑی جست لگائی اور چاند پر قدم رکھ دیا۔ ہمارے آبا و اجداد کے مقابلے میں چاند کے بارے میں ہمیں زیادہ معلومات ہیں۔

## چاند کی سطح

جب خلا بازوں نے چاند پر قدم رکھا تو چاند کی سطح کو گرد آلود اور بخر پایا۔ چاند کی سطح پر بہت گہرے گڑھے موجود ہیں۔ علاوہ ازیں یہاں بہت بلند پہاڑ ہیں۔ بعض پہاڑ تو زمین کے پہاڑوں جیسے بلند ہیں لیکن چاند پر زمین کے برعکس کوئی فضا نہیں پائی جاتی۔

● اگر ہم چاند پر ٹھہر جائیں تو کیا کوئی آواز سنائی دے گی؟ کیوں؟  
● کیا چاند پر کوئی زندگی پائی جاتی ہے؟ کیوں؟

## کیا آپ جانتے ہیں؟



کیا آپ جانتے ہیں کہ ہمارے ملک نے چاند کا ایک سیارچہ چندرا 1، 22 اکتوبر 2008 کو روانہ کیا۔ اس کا مقصد چاند کے بارے میں معلومات فراہم کرنا ہے۔

## چندرا 1 کے مقاصد:

- 1- چاند پر پانی کی موجودگی کے امکانات کا جائزہ لینا
  - 2- چاند پر عناصر کی کھوج
  - 3- ہیلمیم-3 کی تلاش
  - 4- چاند کا سہ ابعادی (three dimensional) اٹلس تیار کرنا
  - 5- نظام شمسی سے متعلق معلومات حاصل کرنا
- ہمارا ملک دنیا کے ان چھ ممالک میں سے ایک ہے جنہوں نے چاند کے مصنوعی سیارچے دانے ہیں۔ اس سلسلے میں آپ اخبارات یا انٹرنیٹ کی مدد سے چندرا 1 کی اکٹھا کی ہوئیں معلومات حاصل کریں۔

## چاند گہن lunar eclips

چاند پر زمین کا سایہ پڑنے کی وجہ سے چاند گہن واقع ہوتا ہے۔ چاند گہن بدرِ کامل کے دن ہی واقع ہوتا ہے۔

### چاند گہن کی اقسام:

- 1- مکمل چاند گہن: زمین کا سایہ چاند کی دکھائی دینے والی پوری سطح پر پڑنے سے مکمل چاند گہن ہوتا ہے۔
- 2- جزوی چاند گہن: جزوی چاند گہن اس وقت ہی ہوتا ہے جب کہ چاند کی دکھائی دینے والی سطح زمین کے اس پر پڑنے والے سائے سے ڈھنک جاتی ہے۔
- 3- نیم جزوی چاند گہن: ایسا گہن اس وقت واقع ہوتا ہے جب چاند زمین کے سائے کے بیرونی علاقے سے جزوی طور پر گزرتا ہے۔

بدرِ کامل کے موقع پر ہی چاند گہن کیوں ہوتا ہے؟

شکل - 7 کے مطابق کس مرحلے پر زمین کا سایہ چاند پر پڑتا ہے؟

● کیا ایسا مرحلہ کسی خاص موقع پر ہی پیدا ہوتا ہے؟  
● کیا آپ بتا سکتے ہیں کہ سورج گہن ہلالی دن ہی کیوں واقع ہوتا ہے؟

ایسا کیوں ہوتا ہے کہ سورج گہن ہر ہلالی دن واقع نہیں ہوتا اور چاند گہن ہر بدرِ کامل کے موقع پر نہیں ہوتا؟ آئیے ہم اس کی وجوہات کا پتہ چلائیں۔

ہماری ریاست تلنگانہ کے اضلاع محبوب نگر، نلگنڈہ اور ممم کے بعض مقامات پر 16 فروری 1980 کو مکمل سورج گہن واقع ہوا۔ سورج کو گہن لگ جانے کی وجہ سے دن کے اوقات میں بھی رات جیسا سماں ہو گیا تھا۔

شکل - 8 میں اسی سورج گہن کے مختلف مرحلوں کو دکھایا گیا ہے۔ اس سورج گہن کے مرحلے دس، دس منٹ کے وقفے سے ایک ہی حوالی فریم سے ریکارڈ کیے گئے۔

بانیں سے دائیں کے خاکوں میں بتایا گیا ہے کہ کس طرح چاند سورج کے آڑے آتے ہوئے ایک سمت میں حرکت کرتا ہے۔ سورج

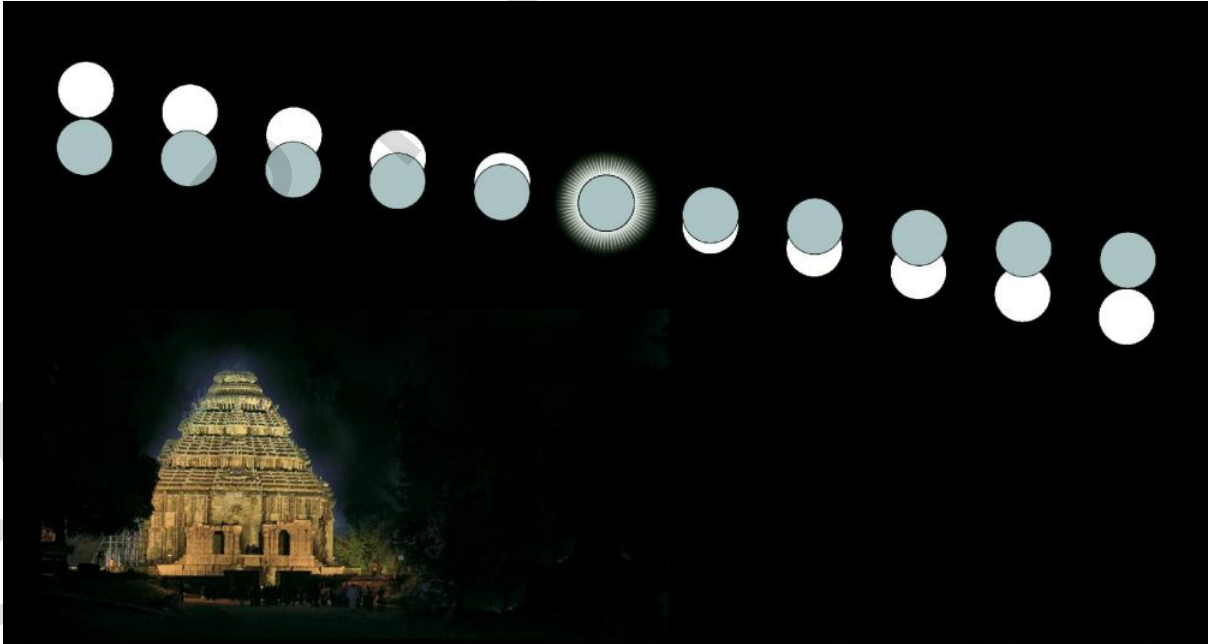

شکل - 8



مختلف مرحلوں میں فرق پایا جاتا ہے؟

شکل میں ایک اور امر قابل توجہ ہے۔ 16 فروری 1980ء کے سورج گہن کے دوران جو ہماری ریاست کے بعض اضلاع میں بھی کامل طور پر واقع ہوا تھا، سورج اور چاند اپنے راستوں کو قطع کرنے کے مقام پر پہنچ چکے تھے۔

- اگر ایسا ہوتا تو بتائیے کہ کیا مکمل سورج گہن واقع ہوتا ہے؟
- کیا آپ بتا سکتے ہیں کہ سورج گہن ہر ہلالی دن واقع کیوں نہیں ہوتا؟

نظام شمسی میں بعض دوسرے ستاروں سے متعلق فلکیاتی نظارے قابل دید ہوتے ہیں۔ یہ ستارے عام طور پر گروپ کی شکل میں ظاہر ہوتے ہیں۔ گروپ کے یہ ستارے دلچسپ شکلیں بناتے ہیں۔ عوام نے ان اشکال کو جانوروں اور انسانوں کے گروپ سے محمول کیا ہے۔ انھیں ستاروں کا جھر مٹ constellations کہتے ہیں۔ ستاروں کے ایسے گروپ جن میں ان گنت ستارے ہوتے ہیں، ستاروں کا جھر مٹ کہلاتا ہے۔ ایسے لاکھوں جھر مٹوں سے مل کر ہماری کائنات بنتی ہے۔

## آئیے ستاروں کے بارے میں معلومات حاصل کریں

جب ہم رات کے وقت آسمان پر نظر اٹھاتے ہیں تو بتائیے کہ کیا ستارے حرکت کرتے ہوئے نظر آتے ہیں؟ اگر آپ آسمان میں ستاروں کی حرکت سے متعلق معلومات حاصل کرنا چاہیں اور ان کے راستوں کا مشاہدہ کرنا چاہیں تو آپ کو قطب تارے کا مشاہدہ کرنا پڑے گا۔ ان ستاروں میں بڑا بچھ (great bear constellation) کے سات اور (Cassiopeia constellation) کے چھ ستارے پائے جاتے ہیں۔ (great bear constellation)

کا نظروں سے اوجھل حصہ اس خاکے میں سیاہ بتایا گیا ہے اور وہ حصہ جو ظاہر ہے، سفید رنگ میں دکھایا گیا ہے۔

گہن کے ہر مرحلے پر آپ چاند کے مقام کا تعین کر سکتے ہیں۔ کیا آپ اس خاکے کی مدد سے سورج اور چاند کے راستوں کو ظاہر کر سکتے ہیں؟

شکل-8 میں چاند اور سورج کے دائروں کی ترتیب سیاہ اور سفید بتایا گیا ہے۔ ہر ایک مرحلے پر سورج اور چاند کے مقامات ظاہر کیے گئے ہیں۔ شکل-8 میں دیئے ہوئے سورج کے مرحلوں پر آپ بھی سورج اور چاند کے نمونوں کے طور پر سفید اور سیاہ قرص بنائیے۔ آئیے اب ہم ہر مرحلے پر سورج اور چاند کے مراکز کا پتہ چلائیں۔ اس مقصد کے لیے آپ نے جو سفید قرص تیار کیا ہے، اسے دی ہوئی شکل کے سفید حصے سے منطبق کرتے ہوئے رکھ دیجیے اور اب اس قرص کے مرکز پر سوئی سے ایک سوراخ بنائیے تاکہ سورج گہن کے اس مرحلے پر سورج کے خاکے کا مرکز متعین کیا جائے۔ اس سفید قرص کو ہٹا لیجیے اور اس مقام پر پنسل سے نشان بنائیے۔

اس طرح ہم دی ہوئی شکل میں سورج گہن کے ہر مرحلے پر سورج کے مرکز کو پہچان سکتے ہیں۔ اب ان نقاط کو جوڑ لیجئے۔ ہمیں سورج گہن کے اطراف اس کا راستہ دکھائی دے گا۔

چاند کا راستہ دریافت کرنے اسی طریقہ کار کو اپنائیے لیکن اس مرتبہ سیاہ قرص لیجئے اور گہن کے ہر مرحلے پر سیاہ حصوں میں مراکز پر نشان لگائیے۔ بعد ازاں ان نقاط کو خطوط سے جوڑ لینے پر گہن کے دوران چاند کے راستے کا تعین ہو جائے گا۔

کیا چاند اور سورج دونوں کے راستے متوازی ہیں یا پھر کیا وہ ایک دوسرے کے راستوں پر سے گزرتے ہیں؟

ہلالی دنوں میں جب کوئی گہن نہیں لگتا، کیا سورج اور چاند کے

پرنظر آئے گا۔ اس بات کو شکل 9(a) سے ظاہر کیا گیا ہے۔  
اگر صرف جھرمٹ Cassiopeia ہی نظر آتا ہے تو قطب  
تارہ شکل M کے درمیانی تارے سے کھینچے جانے والے خط پر واقع ہوگا۔  
(شکل 9b)

ایک دفعہ 'great bear' Cassiopeia اور قطب  
تارے کا مشاہدہ کر لینے کے بعد آئیے مزید آگے بڑھیں۔

## مشکل - 7

### ستاروں کے جھرمٹ کی حرکت کا مشاہدہ

20cm x 20cm سائز کا ایک کاغذ لیتے ہوئے اس کے  
مرکز میں ایک سمر قطر والا سوراخ کیجیے۔ شکل 10 کے مطابق کاغذ کے  
شیٹ کی ایک جانب چلیپا (X) کا نشان بنائیے۔

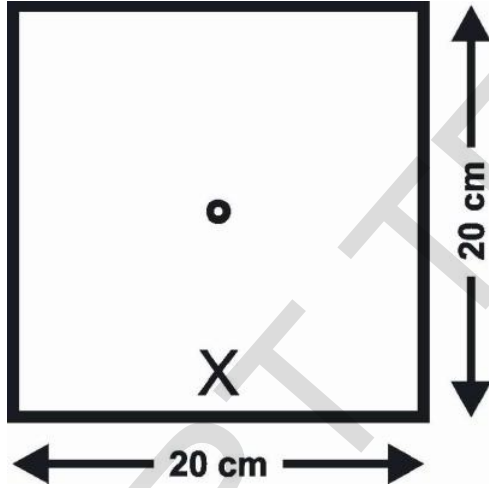

چلیپا کے نشان کو نیچے کی سمت رکھتے ہوئے شیٹ کو اپنی نظروں  
کے سامنے پکڑیے اور مرکز کے سوراخ میں سے قطب تارے کو دیکھیے۔  
ایک بار قطب تارہ نظر آنے کے بعد غور کیجیے کہ great bear اور  
cassiopeia ایک سمت میں واقع ہیں۔

great bear کے لیے G اور cassiopeia کے  
لیے C کاغذ پر انہی سمتوں میں درج کیجیے جن سمتوں میں آپ ستاروں کی  
جھرمٹ دیکھ رہے ہیں۔ دونوں صورتوں میں اوقات بھی نوٹ کریں۔

میں آپ کسی ستارے کو آسمان کی شمالی سمت میں دیکھ سکتے ہیں۔ (شکل

(9a)

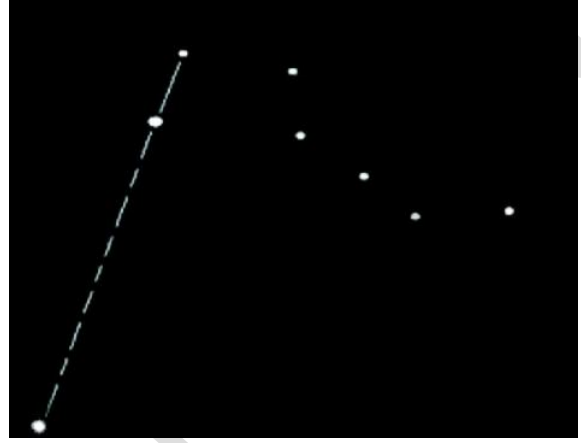

شکل 9(a) Great bear constellation قطب تارے

### کا مقام

سرماء کے موسم میں ستاروں کا یہ جھرمٹ طلوع آفتاب سے چند  
گھنٹے قبل نظر آتا ہے۔ (ہم اس کا مشاہدہ تلنگانہ میں کسی بھی مقام سے  
کر سکتے ہیں)۔ اس موسم میں  
Cassiopeia کا جھرمٹ بھی آسمان  
کی اسی جانب نظر آئے گا۔ چھ ستاروں پر  
مشتمل یہ جھرمٹ M کی شکل بنائے گا۔  
اسے شکل 9b میں دکھایا گیا ہے۔

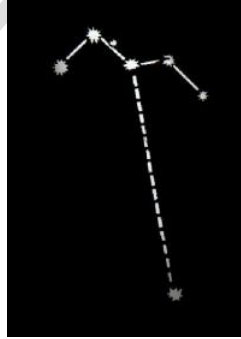

شکل 9(b) Cassiopeia constellation قطب تارے

### کا مقام

قطب تارے کا مشاہدہ ستاروں کے مذکورہ دونوں جھرمٹوں کی  
مدد سے کیا جاسکتا ہے۔ اگر آپ بڑا ریچھ (great bear) کی نشان  
دہی کر سکتے ہوں تو ان دو ستاروں کا بھی مشاہدہ کیجیے جو جامٹری کا سا ایک  
نمونہ بناتے ہیں۔ ان دو ستاروں سے ایک فرضی خط کھینچیے۔ قطب تارہ  
آپ کو اس فرضی خط پر ان دونوں ستاروں کے درمیان کے پانچ گنا فاصلہ

گھومتے ہیں لیکن قطب تارہ ایک مقررہ مقام ہی پر برقرار رہتا ہے۔ دیگر ستاروں کو قطب تارے کے اطراف ایک چکر کاٹنے کے لیے 24 گھنٹے درکار ہوتے ہیں۔ لہذا رات کے دوران یہ تارے نصف چکر پورا کریں گے۔

اگر تمام تارے حرکت کرتے ہوں تو قطب تارہ کیوں نہ حرکت کرے؟ کیا یہ بھی ایک ستارہ ہے؟ آئیے حسب ذیل عملی کاموں کے ذریعے اس بات کو سمجھنے کی کوشش کریں گے؟

## مشغلہ - 8

### قطب تارہ کسی ایک ہی مقام پر ساکن کیوں نظر آتا ہے؟

ایک چھتری لے کر اسے کھولیے۔ سفید کاغذ سے 10 تا 15 تارے بنائیے۔ ایک تارے کو چھتری کے مرکزی ڈنڈے سے چسپاں کیجیے اور دیگر ستاروں کو چھتری کی کاڑیوں کے کنارے چپکائیے۔



(شکل-11)

اپنے ہاتھ میں چھتری کے ڈنڈے کو گھمائیے اور چھتری پر چسپاں کیے ہوئے تاروں کو غور سے دیکھیے۔ بتائیے کہ ایسا بھی کوئی تارہ ہے جو ساکن نظر آئے گا؟ یہ کہاں واقع ہے؟ کیا یہ وہیں واقع ہے جہاں چھتری کا دستہ چھتری کے کپڑے سے جا ملتا ہے؟

اسی طرح کوئی تارہ اگر کوئی ایسے مقام پر ہو جہاں زمین کا محور آسمان سے ملتا ہو تو بتائیے کہ کیا اس مقام پر واقع تارہ جامد نظر آئے گا۔

حوالی فریم کے طور پر اپنے مکان سے قریب واقع کسی درخت یا کسی دوسری شے کا تعین کریں۔ کاغذ پر حوالی فریم کا خاکہ بنا لیں جس میں اس کے صحیح مقام کو نوٹ کیا جائے۔

اپنے مشاہدات کو ہر ایک گھنٹے کے وقفے سے درج کیجیے۔ اس بات کو یقینی بنائیے کہ جب بھی آپ ستاروں کا مشاہدہ کریں، اسی مقام پر کھڑے ہوں۔

ہر مشاہدے کے مطابق great bear اور cassiopeia کی سمت میں G اور C کے نشان لکھیے۔ ان نشانات کے آگے وقت بھی درج کیجیے۔ درخت یا مکان کو آپ نے حوالی فریم کے طور پر منتخب کیا تھا، یہ جانچیے کہ قطب تارے کا مقام بدل چکا ہے۔ اگر یہ مقام بدل چکا ہو تو نئے مقام کو متعین کیجیے۔

اس تجربے کو جتنی مرتبہ ممکن ہو سکے، دوہرائیے۔ کم از کم یہ تجربہ چار مرتبہ کرنا ہی چاہیے۔ اپنے مشاہدات کے دوران اس امر کو یقینی بنائیں کہ کاغذ کی شیٹ پر چلیپا کا نشان زیریں حصے پر ہے۔

اس تجربے کے لیے آپ قطب تارے سے قریب دیگر ستاروں یا جھرمٹ کو بھی منتخب کر سکتے ہیں۔

آپ نے جو خاکہ تیار کیا، اس خاکے کو بغور دیکھیے اور ذیل کے سوالات کے جواب دیجیے۔

- کیا وقت کے ساتھ ستاروں کے مقامات بھی بدلتے ہیں؟
- کیا قطب تارے کا مقام بھی وقت کے ساتھ بدل رہا ہے؟
- کیا great bear اور cassiopeia کی شکل بھی وقت کے ساتھ بدل رہی ہے اور کیا آسمان میں تاروں کے تمام جھرمٹوں کا مقام بھی بدل جاتا ہے؟
- آسمان میں ستاروں کے یہ جھرمٹ کیسے راستوں سے گزرتے ہیں؟

اپنے مشاہدات سے آپ نے دیکھا کہ آسمان میں یہ ستارے ہمیشہ ایک مقام پر نہیں رہتے بلکہ قطب تارے کے اطراف

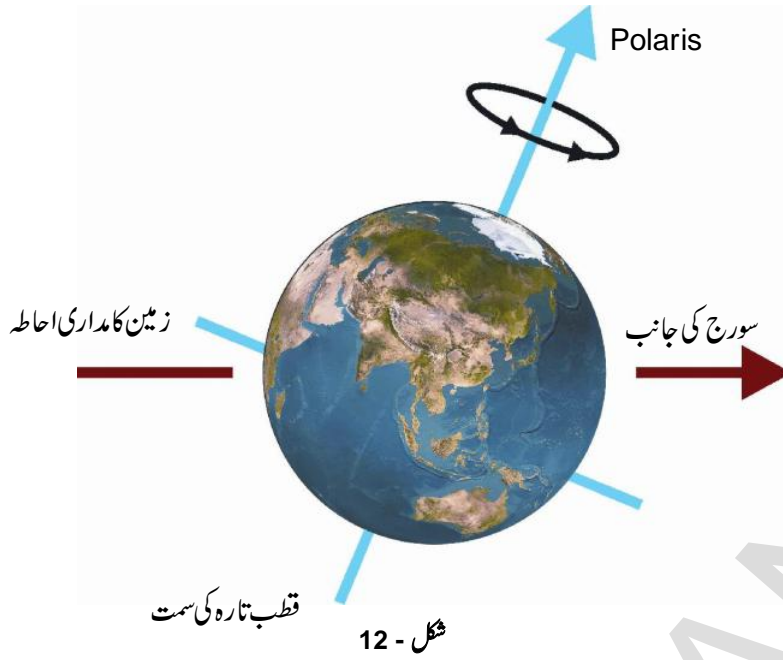

قطب تارہ بھی زمین کے محور کی سمت میں واقع ہے اور یہی وجہ ہے کہ زمین کی حرکت کے ساتھ تمام دوسرے تارے حرکت کرتے ہوئے نظر آنے کے باوجود یہ ستارہ جامد نظر آتا ہے (شکل - 12)

ہماری ریاست تلنگانہ سے نظر آنے والے ستاروں Constellations کے بعض جھرمٹ



سپت رشی  
Saptha rushi

شرمستا  
Sharmista

آریان  
Orion

لیو (سہارا شی)  
Leo (Simha rashi)

ہماری کائنات میں بعض کہکشاں

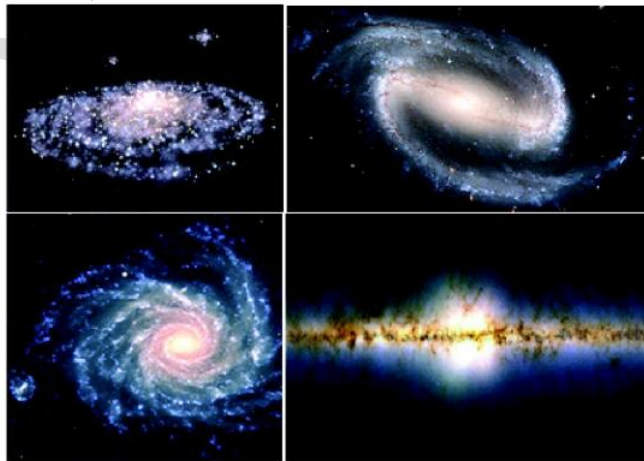

شکل - 14

دارستارہ، ستارے نما، اور شہابِ ثاقب) کی کثیر تعداد پائی جاتی ہے۔ سورج اور ان اجسام کے مابین تجاذبی قوت انہیں اپنے مدار میں قائم رکھتی ہے۔

زمین بھی سورج کے اطراف گھومتی ہے۔ یہ شمسی نظام کی ایک رکن ہے۔ زمین ایک سیارہ ہے۔ سورج کے اطراف سات دیگر سیارے گھوم رہے ہیں۔ آٹھ (8) سیارے جو اس کے اطراف گھومتے ہیں، بہ لحاظ فاصلہ ترتیب وار یہ سیارے عطارد، زہرہ، زمین، مریخ، مشتری، زحل، یورینس، نیپچون ہیں۔

شکل - 15 میں نظامِ شمسی کو دکھایا گیا ہے۔ (اسکیل کے مطابق نہیں)

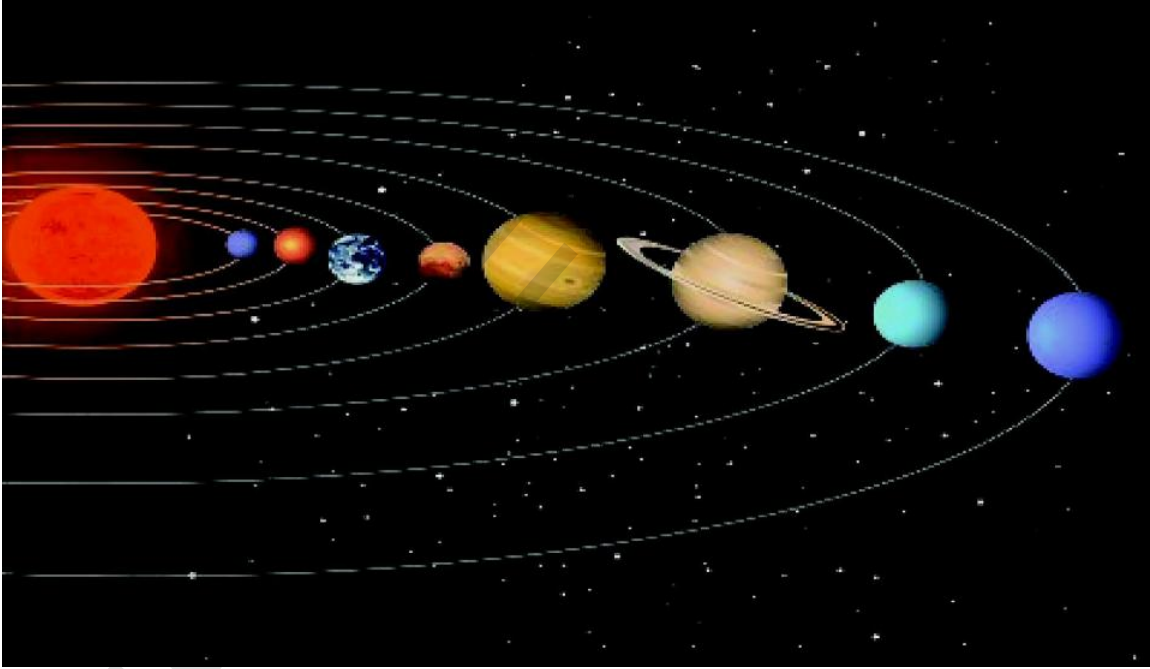

شکل - 15

اس فلکی مجسم سے حرارت اور روشنی کے علاوہ برقی مقناطیسی اشعاع مسلسل خارج ہوتی ہیں۔ سورج ہی زمین پر تقریباً تمام توانائی کا مبداء ہے۔ درحقیقت سورج ہی ہمارے نظامِ شمسی میں تمام سیاروں کے لیے حرارت اور روشنی کا ذریعہ ہے۔

لاکھوں کہکشاؤں میں دودھیا کہکشاں (milky way galaxy) بھی ایک کہکشاں ہے جس میں سورج ایک ستارہ ہے۔ ہماری زمین سورج کے اطراف گھومتی ہے جب کہ چاند، زمین کے اطراف چکر کاٹتا ہے۔ کیا آپ جانتے ہیں کہ زمین ہی نہیں بلکہ بعض دیگر فلکیاتی اجرام سورج کے اطراف مدار میں گھوم رہے ہیں؟ آئیے ایسے ہی اجرام سے متعلق بعض امور کا مطالعہ کیا جائے۔

## نظامِ شمسی solar system

سورج اور اس کے اطراف گھومنے والے اجرام فلکی کو ملا کر نظامِ شمسی کہتے ہیں۔ نظامِ شمسی میں سیاروں، دم دارستاروں، (ہیلی کادم

آئیے نظامِ شمسی کے بعض سیاروں سے متعلق معلومات حاصل کریں۔

### سورج

سورج ہی ایک ایسا ستارہ ہے جو ہم سے سب سے زیادہ قریب ہے۔



## سیارے planets

سیارے بھی ستاروں جیسے ہی نظر آتے ہیں، لیکن ان کی اپنی روشنی نہیں ہوتی۔ وہ محض سورج کی روشنی کو منعکس کر دیتے ہیں۔

ایک سیارہ سورج کے اطراف اپنے مقررہ راستے میں گھومتا ہے۔ اسے مدار کہتے ہیں۔ وہ وقت جس میں یہ سیارہ سورج کے اطراف ایک چکر لگاتا ہے، مدار کا وقت کہلاتا ہے۔ جیسے جیسے سورج سے کسی سیارے کا فاصلہ بڑھے گا، مداری وقت میں بھی اضافہ ہوگا۔

سورج کے اطراف گھومنے کے ساتھ ساتھ ایک سیارہ لٹوجیسا اپنے محور پر بھی گھومتا ہے۔ اپنے ہی محور پر گھومتے ہوئے ایک چکر مکمل کرنے کے لیے جو وقت درکار ہوتا ہے، اسے گردش کا وقت کہتے ہیں۔ بعض سیاروں کے بارے میں یہ کہا جاتا ہے کہ ان کے اپنے چاند/سیارچے ہوتے ہیں۔ ایک فلکیاتی جسم اگر کسی دوسرے فلکیاتی جسم کے اطراف گھومتا ہو تو اسے سیارچہ کہا جائے گا۔

زمین سورج کے اطراف گھومتی ہے تو بتائیے کہ کیا اسے بھی سورج کا سیارچہ کہا جائے گا؟ زمین سورج کا سیارہ ہے۔ سیارچے کا لفظ ایسے اجسام کے لیے استعمال کیا جاتا ہے، جو کسی سیارے کے اطراف گھومتے ہیں۔ چاند زمین کا سیارچہ ہے۔ زمین کے اطراف کئی ایک مصنوعی سیارچے ہیں۔ انہیں مصنوعی سیارچے کہا جاتا ہے۔

## عطارد mercury



عطارد شمسی نظام میں سورج سے سب سے زیادہ قریب سیارہ ہے۔ علاوہ ازیں یہ نظام شمسی

کا سب سے چھوٹا سیارہ ہے۔

اسی وجہ سے اسے دیکھنا بہت مشکل ہے چوں کہ یہ زیادہ تر سورج کی راست روشنی میں گھرا ہوا ہوتا ہے۔ تاہم اسے طلوع آفتاب سے بالکل پہلے یا غروب آفتاب کے بالکل بعد افاق پر دیکھا جاسکتا ہے۔ عطارد کو ایسے مقامات ہی سے دیکھنا ممکن ہے جہاں درخت اور عمارتیں حائل نہ ہوتی ہوں۔ اس سیارے کے کوئی ذیلی سیارچے نہیں ہیں۔

## زہرا venus

زہرا زمین کا سب سے قریب سیارہ ہے۔ رات میں یہ سب سے زیادہ چمک دار ہو جاتا ہے۔ بعض دفعہ یہ سیارہ آسمان کی مشرقی سمت طلوع آفتاب سے پہلے نظر آسکتا ہے۔ بعض

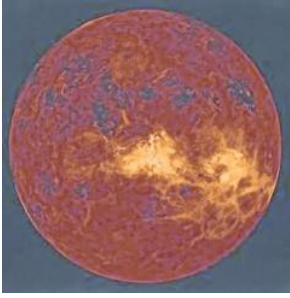

دفعہ سورج کے غروب ہونے کے فوری بعد اسے مشرقی جانب میں دیکھا جاسکتا ہے۔ یہی وجہ ہے کہ زہرا کو صبح یا شام کا تارہ کہتے ہیں اگرچہ یہ ستارہ نہیں ہے۔ سرما کے اوائل میں رات کے اوقات میں زہرا کو دیکھنے کی کوشش کیجیے۔

اس کا کوئی چاند یا ذیلی سیارچہ نہیں ہوتا۔ اس کی محوری گردش بھی معمول کے مطابق نہیں ہوتی۔ یہ سیارہ مشرق سے مغرب کی سمت گھومتا ہے جب کہ زمین مغرب سے مشرق کی طرف گھومتی ہے۔

● کیا زہرا پر بھی سورج مشرق ہی میں طلوع ہوتا ہے؟

اگر آپ کو موقع ملے تو دو در بین کے ذریعے زہرا کا مشاہدہ کریں۔ آپ کو معلوم ہوگا کہ یہ سیارہ بھی بالکل چاند ہی کی طرح فلکیاتی مرحلوں سے گزرتا ہے۔

خلا سے ہماری زمین نیلگوں۔ سبز نظر آتی ہے۔ یہ زمین کی سطح پر پانی سے روشنی کے انعکاس اور خشکی کے سبب ہوتا ہے۔ زمین کا صرف ایک ہی چاند ہے۔

## مرخ Mars

زمین کے بیرون مدار  
مرخ پہلا ستارہ ہے۔ یہ کسی  
قدر سرخ نظر آتا ہے۔ اسی  
لیے اسے سرخ سیارہ بھی کہتے  
ہیں۔ مرخ کے دو چھوٹے سے  
قدرتی سیارے ہیں۔



## زمین earth

نظامِ شمسی میں زمین ہی  
ایک ایسا سیارہ ہے جہاں پر زندگی کا  
وجود ہے۔



زمین پر زندگی کی بقا کے  
لیے ماحولیات کے بعض خصوصی  
عوامل درکار ہیں۔ ان میں سورج سے موزوں فاصلہ اور درجہ حرارت میں  
مطلوبہ کمی بیشی ضروری ہے۔ پانی کی موجودگی اور فضا کے علاوہ اوزون کا  
غلاف درکار ہے۔ زمین پر زندگی کے نظام کو بگڑنے سے بچانے کے لیے  
ہمیں چاہیے کہ ماحولیات کا تحفظ کریں۔



مرخ پر سائنسی تجربہ گاہ: امریکہ کے ادارے نیشنل ایروناٹک اینڈ اسپین  
ایڈمنسٹریشن (NASA) نے 26 نومبر 2011 کو مرخ پر سائنسی تجربہ گاہ کا آغاز کیا  
تا کہ مرخ سے متعلق مزید معلومات اکٹھا کی جائیں۔ سیارے کی سطح پر حرکت کرنے  
والی خلائی گاڑی 'Curiosity'، 6 اگست 2012 کو یہاں پہنچی۔ یہ خلائی گاڑی  
مرخ کی سطح پر چٹانوں کے اجزایا عناصر کے بارے میں تحقیقات کر رہی ہے۔ اس  
تجربہ گاہ نے اس سیارے پر پانی کے وجود کے اشارے دیئے ہیں۔ اس بات کی  
تحقیقات جاری ہیں کہ آیا مرخ پر زندگی کے لیے موزوں حالات پائے جاتے ہیں؟

بھی ان گنت ہیں۔

مرخ کے اطراف دھندلے دائرے جیسے دیکھے جاسکتے ہیں جو  
کہ آسمان میں بہت روشن نظر آتے ہیں۔ اگر آپ انھیں دور بین سے  
دیکھیں تو اس کے بہت سارے سیارے مشاہدے میں آئیں گے۔

## زحل Saturn

مرخ سے آگے زحل ہے جس کا  
رنگ زردی مائل ہے۔ اس کے  
اطراف پائے جانے والے دائروں



## مشتری Jupiter

مشتری نظامِ شمسی کا  
سب سے بڑا سیارہ ہے۔ یہ اتنا بڑا  
ہے کہ 1300 زمینیں اس میں سما  
سکتی ہیں لیکن دل چسپ بات یہ ہے  
کہ اس کی کمیت ہماری زمین کی  
کمیت سے تقریباً 318 گنا ہی



زیادہ ہے۔ یہ اپنے محور پر بہت تیزی سے گھومتا ہے۔ اس کے سیارے

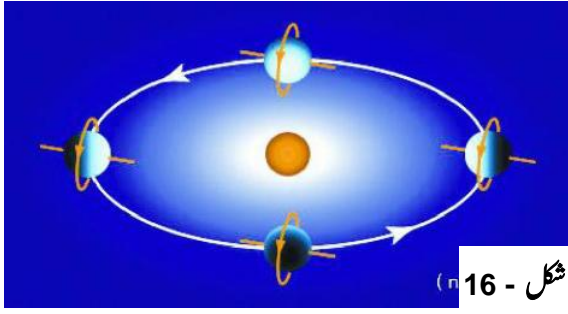

شمسی نظام کے اولین چار سیارے عطارد، زہرا، زمین اور مریخ دیگر چار سیاروں کی بہ نسبت سورج سے بہت قریب ہیں۔ انہیں اندرونی سیارے کہا جاتا ہے۔ اندرونی سیاروں کے صرف گنے چنے چاند ہیں۔

مریخ کے مدار کے باہر پرپائے جانے والے سیارے مشتری، زحل، یورانس اور نیپچون، اندرونی سیاروں کے مقابلے میں سورج سے بہت دور پائے جاتے ہیں۔ ان سیاروں کے اطراف گول ہالے ہوتے ہیں۔ بیرونی سیارے بہت زیادہ چاند رکھتے ہیں۔

#### جدول - 1 سیاروں کے درمیان تقابل

سیارے کا نام	تقابل قطر زمین کے قطر سے (تخمیناً)	سورج سے فاصلہ کروڑ کلومیٹر میں (تخمیناً)	مداری گردش کا وقت (تخمیناً)	سیارچوں کی تعداد (تاحال دریافت کے مطابق)
عطارد	0.38	5.79	88 دن	0
زہرا	0.95	10.8	225 دن	0
زمین	1.0	15.0	365 دن	1
مریخ	0.53	22.8	687 دن	2
مشتری	11.20	77.8	12 سال	69
زحل	9.45	142.7	29.5 سال	62
یورانس	4.00	286.9	84 سال	27
نیپچون	3.88	449.7	165 سال	14

دیگر سیاروں اور ستاروں کے قطر کا تقابل کرنے کے لیے زمین کے قطر 12756 کلومیٹر کو کائی کے طور پر لیا گیا ہے۔

ہالے، نظام شمسی میں اسے دوسرے سیاروں سے ممیز کرتے ہیں۔ سادہ آنکھ سے یہ دائروی حلقے نظر نہیں آتے۔ ہاں ایک دور بین کی مدد سے انہیں دیکھا جاسکتا ہے۔ زحل کے بہت سے چاند پائے جاتے ہیں۔

#### یورانس اور نیپچون Uranus and Neptune

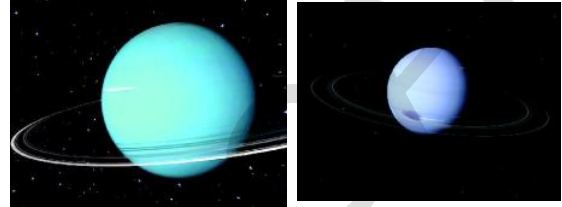

یہ دو سیارے نظام شمسی میں بیرون ترین سیارے ہیں۔ بہت طاقتور دور بین ہی سے انہیں دیکھا جاسکتا ہے۔ زہرا کی طرح یورانس بھی مشرق سے مغرب کی طرف گھومتا ہے۔ اس کی خصوصیت یہ ہے کہ اس کے محور کا خط بہت زیادہ جھکا ہوا ہے۔ (شکل - 16) نتیجتاً اس کی حرکت ایسی نظر آتی ہے جیسی کہ یہ اپنے پہلو پر گھوم رہا ہے۔



## ستارے نما Asteroids

مرخ اور مشتری (شکل - 17) کے درمیان بہت زیادہ فاصلہ ہے اس فاصلہ میں سورج کے اطراف گھومنے والے ان گنت چھوٹے بڑے اجسام پائے جاتے ہیں، انہیں ستارے نما کہا جاتا ہے۔ انہیں بہت بڑے دور بیٹوں سے ہی دیکھا جاسکتا ہے۔

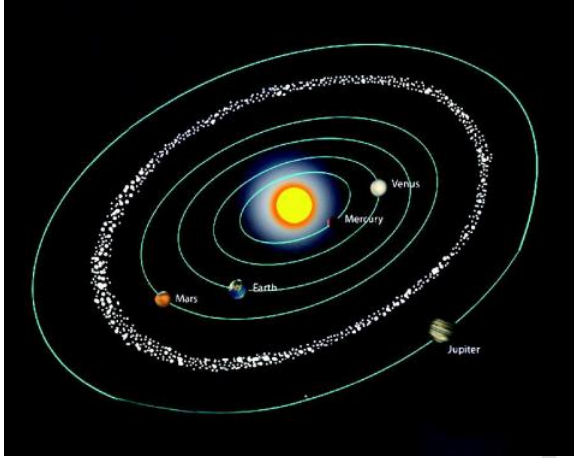

شکل - 17

## دمدار ستارے comets

دمدار ستارے بھی نظام شمسی کا حصہ ہیں۔ یہ ستارے غیر معمولی بیضوی مداروں میں سورج کے اطراف گھومتے ہیں۔ لیکن ان کی مداری گردش کی مدت عام طور پر طویل ہوتی ہے۔ دمدار ستارہ آسمان میں عام طور پر روشن سرے اور دم کے ساتھ ظاہر ہوتا ہے جیسے جیسے یہ دمدار ستارہ سورج سے قریب ہوتا ہے اس کی دم کی جسامت بڑھتی جاتی ہے لیکن اس ستارہ کی دم ہمیشہ ہی سورج کے پرے ہوتی ہے۔

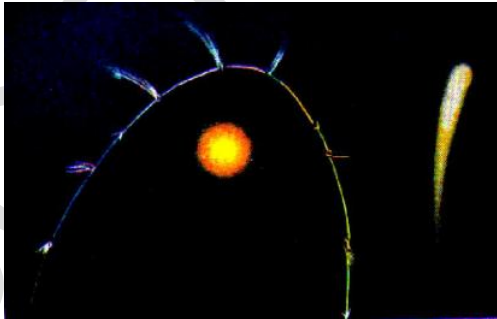

شکل - 18

سوچے اور چارہ خیال کیجئے۔



سورج کا قطر 13,92,000 کلومیٹر ہے  
زمین کا قطر 12,756 کلومیٹر ہے  
چاند کا قطر 3474 کلومیٹر ہے  
سورج سے زمین کا فاصلہ 15,00,00,000 کلومیٹر ہے  
زمین سے چاند کا فاصلہ 3,84,399 کلومیٹر ہے  
اسکیل ایک لاکھ کلومیٹر = ایک سمر لیجے۔ غور کیجئے کہ ہماری کائنات میں سورج، زمین اور چاند کی ترتیب کیسی ہوگی۔ آپ اپنے مدرسہ کے میدان میں اس طرح کی ترتیب دے سکتے ہیں۔

کیا آپ جانتے ہیں؟



25/ اگست 2006ء تک ہمارا خیال تھا کہ نظام شمسی میں نو سیارے ہیں۔ اس وقت نواں سیارہ پلوٹو متصور کیا جاتا تھا۔ انٹرنیشنل آسٹرونومیکل یونین کے 26 ویں اجلاس عام یہ فیصلہ کیا گیا کہ پلوٹو کوئی سیارہ نہیں ہے۔ یہ فیصلہ اس مشاہدہ کے بعد کیا گیا کہ پلوٹو قاعدہ Cleared the neighborhood کے تحت واقع نہیں ہوتا۔ یعنی اس کا مطلب ہے کہ بعض دفعہ پلوٹو نیپچون کے مدار میں داخل ہو جاتا ہے۔

## نظام شمسی کے کچھ اور ارکان

دیگر کچھ اور فلکیاتی اجسام بھی سورج کے اطراف گھومتے ہیں۔ یہ اجسام بھی نظام شمسی کا ہی حصہ ہیں۔ آئیے ہم ان کے بارے میں جاننے کی کوشش کریں۔

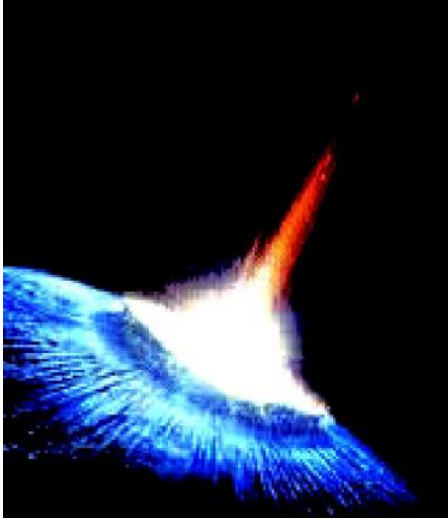

شکل - 20

حجر ثاقب سے سائنسدانوں کو اس امر کی تحقیقات میں مدد ملتی ہے کہ آیا نظام شمسی کس طرح کے مادے سے بنا ہے۔

### مصنوعی سیارچے artificial satellites

آپ نے سنا ہوگا کہ زمین کے اطراف بہت سارے مصنوعی سیارچے ہیں۔ یہ انسان کے بنائے ہوئے ہوتے ہیں اور انہیں زمین ہی سے داغا جاتا ہے۔ یہ سیارچے زمین کے قدرتی سیارچوں کے مقابلہ میں زمین سے بہت قریب گھومتے ہیں۔

ہمارے ملک نے کئی سیارچے فضاء میں روانہ کئے ہیں۔ آریہ

بھٹ ایسا پہلا سیارچہ ہے شکل - 21

INSAT.IRS، کلپنا 1

EDUSAT، وغیرہ

ان میں سے چند ایک

ہیں۔



مصنوعی سیارچے کو مختلف کاموں کے لیے استعمال میں لایا جاتا ہے۔ انہیں موسم کی پیش قیاسی، ٹیلی ویژن، شعاعوں کی ترسیل اور ریڈیو کے سگنلوں کے لیے استعمال کرتے ہیں۔ علاوہ ازیں مصنوعی سیارچے

متعدد دمدار ستارے ایک مقررہ مدت پر ہی نظر آتے ہیں ان میں سے ایک ہیلی دمدار ستارہ (Halley Comet) 76 برسوں میں ایک مرتبہ نظر آیا ہے۔ گذشتہ مرتبہ اسے 1986 میں دیکھا گیا تھا۔ کیا آپ بتا سکتے ہیں کہ دوبارہ یہ ستارہ کب نظر آئے گا؟

### شہاب ثاقب اور حجر ثاقب Meteors and meteorites

اک ایسی رات میں جب آسمان صاف دکھائی دے اور چاند بھی نظر نہ آئے کبھی کبھی آپ کو آسمان میں روشنی کی دھار نظر آتی ہے (شکل - 19)



شکل - 19

انہیں عام طور پر (Shooting Stars) شوٹنگ اسٹارز کہتے ہیں۔ اگرچہ یہ ستارے نہیں ہوتے۔ ان کو شہاب ثاقب کہا جاتا ہے۔ یہ ایک چھوٹا جسم ہوتا ہے جو کبھی کبھی زمین کی فضاء میں داخل ہو جاتا ہے۔ ایسے موقع پر اس کی رفتار بہت تیز ہوتی ہے۔ فضاء کی رگڑ سے یہ گرم ہو جاتا ہے۔ یہ روشن ہو کر بجھ جاتا ہے۔ یہی وجہ ہے کہ اس سے پیدا ہونے والی روشنی دھاری چند ثانیوں تک ہی دکھائی دیتی ہے۔ بعض شہاب ثاقب اتنے بڑے ہوتے ہیں کہ بجھ جانے سے پہلے پہلے زمین کی فضاء میں داخل ہو جاتے ہیں ان میں سے جو اجسام جو زمین تک پہنچ جاتے ہیں حجر ثاقب کہلاتے ہیں (شکل - 20)

سارے افراد کی طرف سے زمین کے مختلف مقامات پر مشاہدات سے یہ اتفاق رائے پیدا ہوا کہ زمین کرہ جیسا مجسم ہے۔ یہ بات اس وقت غیر متزلزل یقین میں بدل گئی جب اک انسان نے 1969 میں چاند پر قدم رکھا اور وہاں سے زمین کا مشاہدہ کیا۔

### یہ کیسے سمجھ لیا گیا کہ زمین اپنے محور پر گھومتی ہے؟

قدیم زمانے کے عوام خیال کرتے تھے کہ زمین کائنات کے مرکز پر واقع ہے اور سورج، چاند اور تارے اس کے اطراف گھومتے ہیں۔ ان کا اک اور مفروضہ یہ تھا کہ کائنات میں چونکہ فلکیاتی اجسام متعین مقامات پر ہوتے ہیں۔ زمین کے اطراف سورج چاند اور ستارے ہم مرکز شفاف کرؤں پر واقع ہیں۔

تین کرے اپنے محور پر مشرق سے مغرب کی جانب گھومتے ہیں اور یہی وجہ ہے کہ سورج چاند اور ستارے ایسا لگتا ہے کہ زمین کے اطراف مشرق سے مغرب کی سمت گھوم رہے ہیں۔ عوام نے یہ بھی قیاس کر لیا تھا کہ وہ کرہ جس پر سورج متعین کیا گیا ہے مشرق سے مغرب کی جانب گھومتا ہے اور جنوب سے شمال کی جانب اتنازی حرکت کرتا ہے اور اسی وجہ سے شمال اور جنوب کی سمتیں ظاہر ہوئیں۔

بعض ستاروں (اصل میں سیاروں) کی غیر ہموار حرکت کی وجہ سے جن کا مشاہدہ کیا گیا یہ بات ناقابل فہم ہوگئی کہ کائنات میں ستاروں کے مقامات کے تعین کے لئے زمین کے اطراف کتنے شفاف کرؤں کی ضرورت ہوگی؟ کولاس کوپرنیکس نے یہ مفروضہ پیش کیا کہ سورج، کائنات کے مرکز پر واقع ہے جبکہ دیگر سماوی اجسام مغرب سے مشرق کی سمت اس کے اطراف گھوم رہے ہیں۔ یہ بھی قیاس کیا گیا کہ زمین، سورج کے سامنے اپنے محور پر گھوم رہی ہے۔ اس نمونہ سے رات اور دن کے واقع ہونے کی وجوہات بھی سمجھ میں آسکیں۔

اس طرح عوام کو یہ یقین ہو گیا کہ زمین اپنے محور پر گھومتی ہے۔

مواصلات، ریویٹ سنگ (بہت بڑے فاصلوں سے اطلاعات کے حصول)، ہوا بازی اور دفاعی مقاصد کے لئے استعمال کئے جاتے ہیں۔ نظام شمسی سے متعلق معلومات دور بین کی ایجاد ہونے کے بعد گذشتہ دو تین سو سالوں سے حاصل ہو رہی ہیں۔ لیکن بتائیے کہ قدیم زمانے میں عوام کو فلکیاتی اجسام اور زمین کے بارے میں یہ معلومات کیسے فراہم ہو پائی تھیں۔

آئیے اب ہم فلکیاتی اجسام سے متعلق بعض اہم باتیں جاننے کی کوشش کریں۔

### عوام کو کیسے سمجھ میں آیا کہ زمین کروڑی ہے؟

قدیم زمانے میں زمین کے چھپے پن کو دیکھ کر یہ خیال کر لیا گیا کہ زمین مسطح ہے پھر اس بات نے کہ اگر زمین مسطح ہو تو سمندر کا پانی کیسے ٹھہر پاتا؟ انسان کے دل میں شکوک پیدا کر دیئے۔ اس امر کو سمجھنے کے لیے عوام نے یہ فرض کر لیا کہ مسطح (چپٹی) زمینی سطح کے اطراف قدرتی پشتہ ہو سکتا ہے۔ بعد ازاں

1- لوگوں نے چاند گہن کے دوران زمین کے سایہ سے یہ محسوس کیا کہ زمین کروڑی ہے۔ اور یوں چاند گہن کے موقع پر یہ مشاہدہ کیا گیا کہ زمین کروڑی ہی ہونی چاہیئے اگرچہ دائروں کی اجسام کی وجہ سے اس کے چھپے (بیضوی سایوں) کا بھی احتمال ہے۔

2- بعض ملاح (جنھوں نے سمندری راستوں سے سفر کئے) ایک ہی سمت میں طویل سفر کرنے کے بعد اسی مقام پر لوٹ آئے۔

3- بندرگاہوں پر ٹھہر کر جہازوں کی نقل و حرکت سے بھی انسان نے زمین کی شکل سے متعلق اپنی رائے بدل دی۔ یعنی سب سے پہلے جہاز سے نکلنے والا دھواں نظر آتا ہے پھر چمنی اور پھر بندرگاہ سے قریب ہونے پر سارا جہاز نظر آتا ہے۔

4- ستاروں کی حرکت سے بھی اس کا اندازہ لگایا گیا۔ زمین کے مختلف مقامات سے نظر آنے والے مختلف ستاروں سے بھی زمین کی شکل سے متعلق نتیجہ اخذ کرنے میں مدد ملی۔ تحقیقی ذہن رکھنے والے بہت

## اہم نکات



فلکیاتی اجسام، دوپہر کا وقت، سورج گھڑی، شمال، جنوب، چاند کے مرحلے، ستاروں کا جھڑمٹ، کہکشاں، قطب تارہ، نظام شمسی، سیارے، سیارچے، مصنوعی سیارچے، ستارے نما، دمدار ستارے، شہاب ثاقب، حجر ثاقب

## ہم نے کیا سیکھا



- زمین پر کسی عمودی شے کا اقل ترین سایہ ہمیشہ ہی شمال اور جنوب کی سمت ہوتا ہے۔
- کسی شے کا اقل ترین سایہ مقامی دوپہر کے وقت پڑتا ہے۔
- ہر دور کی تکمیل کے بعد چاند اور سورج کے نکلنے کا وقت تبدیل ہوتا رہتا ہے۔
- چاند کی مختلف ہیئت چاند کے مراحل کہلاتی ہیں۔
- ہلالی دن سورج اور چاند، زمین کی ایک ہی جانب آجاتے ہیں۔
- چودھویں کی رات، سورج اور چاند، زمین کے دونوں جانب واقع ہوتے ہیں۔
- چاند پر کوئی فضا نہیں ہوتی، جیسے کہ زمین کی اپنی فضا ہوتی ہے۔
- قطب تارہ زمین کے محور کی جانب واقع ہوتا ہے اس لیے یہ ساکن نظر آتا ہے۔
- نظام شمسی میں آٹھ سیارے ہیں۔
- نظام شمسی کے آٹھ سیاروں میں زمین ہی وہ واحد سیارہ ہے جہاں زندگی پائی جاتی ہے۔
- سورج کے اطراف مرتج اور مشتری کے درمیان سیارے نمائش تعداد میں گردش کرتے ہیں۔
- سورج سے قریب پہنچتے ہوئے دمدار ستارے کی دم کی جسامت بڑھتی ہے۔
- شہاب ثاقب عام طور پر نسبتاً اک چھوٹا حجم ہوتا ہے جو کبھی کبھار ہی زمین کی فضا میں داخل ہوتا ہے۔
- خلا سے جو جسم زمین تک پہنچتا ہے اسے حجر ثاقب کہتے ہیں۔
- آریہ بھٹا ہندوستان کا سب سے پہلا مصنوعی سیارہ ہے۔
- موسم کی پیش قیاسی، ریڈیوں اور ٹیلی ویژن کے سگنلوں کی ترسیل مواصلات اور ریموٹ سنسنگ مصنوعی سیارچوں کے استعمالات ہیں۔

## اپنی معلومات کو فروغ دیجئے۔



## تصورات پر رد عمل

- 1- قطب تارہ ساکن کیوں نظر آتا ہے؟ (AS1)
- 2- نظام شمسی میں کتنے سیارے ہیں؟ وہ کونسے ہیں؟ (AS1)
- 3- تمام 8 سیاروں میں زمین کو کیا امتیاز حاصل ہے؟ (AS1)
- 4- لوگوں کو اس بات کا فہم کیسے ہوا کہ زمین کروی ہے؟ (AS1)
- 5- یہ کیسے سمجھ لیا گیا کہ زمین اپنے محور پر گھومتی ہے؟ (AS1)

## تصویرات کا اطلاق

- 1- اپنے مقام پر قطب تارے کو دیکھنے کے لیے کن کن عوامل کو ملحوظ رکھنا چاہیے؟
- 2- اپنے مقام پر آپ شمال جنوب کی سمت کا تعین کیسے کریں گے؟ (AS3)
- 3- کیا زمین کے جنوبی نصف کرہ میں رہنے والے عوام کے لیے قطب تارہ دیکھنا ممکن ہے؟ کیوں؟ (AS1)
- 4- چاند کی مختلف مرحلوں کی شکلیں بنائیے۔ ہلالی دن سے چودھویں تک انہیں ترتیب وار لکھئے؟ (AS5)
- 5- رات کے وقت آسمان پر نگاہ ڈالتے ہوئے آپ کے ذہن میں کیا سوالات ابھرتے ہیں؟ (AS2)
- 6- آسمان میں آپ نے کون کونسے سیارے دیکھے ہیں؟ یہ سیارے آپ کو کب نظر آتے ہیں؟ (AS3)
- 7- ہماری روزمرہ زندگی میں مصنوعی سیارچوں کے کیا استعمالات ہیں؟ (AS7)
- 8- دن اور رات کیسے بنتے ہیں؟ (AS1)

## غور و فکر پر مبنی اعلیٰ درجے کے سوالات

- 1- گھڑی نہ ہونے پر بھی، دن کے اوقات میں اجسام کے سایہ کے ذریعہ وقت معلوم کیا جاسکتا ہے۔ اپنے دوستوں سے بات چیت کرتے ہوئے بتائیے کہ رات کے دوران وقت کیسے معلوم کیا جاسکتا ہے؟ (AS2)
- 2- ہم نے زمین کے اطراف مختلف مقاصد کے لئے کئی مصنوعی سیارچے دانغے ہیں۔ ماحولیات پر ان سیارچوں کے دوران خارج ہونے والے اشعاع کے کیا اثرات مرتب ہوتے ہیں؟ (AS7)
- 3- اپنے بزرگوں سے کائنات کے بارے میں معلومات آپ کے لئے کس طرح سود مند ہوں گی؟ (AS6)
- 4- نظام شمسی کے آٹھ سیاروں میں صرف زمین پر ہی حیات ہوتی ہے۔ زمین اور اس کے ماحولیات کا تحفظ آپ کیسے کریں گے؟ سمجھائیے؟ (AS7)

## کثیر جوابی سوالات

- 1- جب چاند، سورج اور زمین کے درمیان مکمل حائل ہو جاتا ہے تو یہ واقعہ ہوتا ہے۔ ( )  
 (a) جزوی سورج گہن (b) مکمل سورج گہن  
 (c) حلقی سورج گہن (d) مخلوط سورج گہن
- 2- ذیل میں کونسا سیارہ زمین سے قریب تر ہے ( )  
 (a) عطارد (b) زھرہ  
 (c) مشتری (d) زحل
- 3- تمام سیاروں میں سب سے زیادہ چمکدار سیارہ ( )  
 (a) عطارد (b) زھرہ  
 (c) مشتری (d) زحل

( )

(b) زمین کا مصنوعی سیارچہ  
(d) ستارہ نما

4- چاند زمین کا..... ہے

(a) زمین کا قدرتی سیارچہ  
(c) دمدار ستارہ

( )

Kalpana - 1 (b)  
EDUSAT (d)

5- ہندوستان کا پہلا مصنوعی سیارچہ

INSAT (a)  
(c) آریابھٹا

### مجوزہ تجربات

1- تجربے کے ذریعہ آپ کے علاقے کا نصف النہار کا وقت معلوم کیجئے۔

2- دھوپ گھڑی بنانے کے لیے تجربہ انجام دیجئے۔

### مجوزہ پراجیکٹ

1- رسالے، اخبارات اور میگزین سے چند رائے-1 سے موصولہ معلومات کی تفصیلات حاصل کیجئے اور ایک رپورٹ تیار کیجئے۔

2- فلکیاتی گرد (Cosmic Dust) سے متعلق مختلف ذرائع جیسے اخبارات، انٹرنیٹ سے معلومات حاصل کرتے ہوئے اس فلکیاتی گرد کے نتائج

کے بارے میں تفصیلات اپنے مدرسہ کے پیائل بورڈ پر چسپاں کریں۔ (AS4)

3- آج دن اور رات کے کیا وقفے دوران ہیں؟ اخبارات سے گذشتہ سات دنوں میں دن اور رات کے اوقات سے متعلق معلومات اکٹھا کرتے

ہوئے ان کا تجربہ کریں۔ بتائیے کہ کونسا موسم آنے والا ہے؟ (AS4)

☆☆☆☆

## حرکت کی ترسیمات

### Graphs of Motion

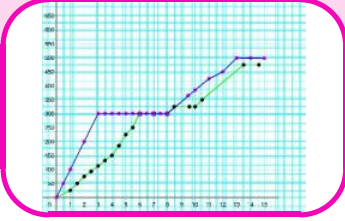

لیے استعمال کر سکتے ہیں۔

- اگر طے کردہ فاصلے کی پیمائش سنٹی میٹرس (سمر) اور وقت کی اکائی سکینڈ میں لی جائے تو چال کی اکائی کیا ہو سکتی ہے۔ قیاس کیجئے۔
- اگر طے کردہ فاصلے کو میٹرس اور فاصلہ طے کرنے کے لیے درکار وقت کو منٹ میں شمار کیا جائے تو چال کی پیمائش کی اکائی کیا ہوگی؟
- فراز 15 کلومیٹر فاصلہ 3 گھنٹے میں طے کرتا ہے تو اس کی اوسط چال کو محسوب کیجئے اور چال کی صحیح پیمائشی اکائی لکھئے۔

نوٹ:- جب ہم کسی مقدار (Quantity) جیسے فاصلے، وقت، چال، وزن وغیرہ کو ظاہر کرتے ہیں تو اس کو اس کی متعلقہ اکائی کے ساتھ لکھنا چاہیے۔ ورنہ یہ بے معنی ہوگا۔ اس لئے آپ کو چاہیے کہ آپ جب کبھی کسی مقدار کو ظاہر کرتے ہیں تو اس کے سامنے اس کی متعلقہ اکائی ضرور لکھیں۔

آپ سفر کی وضاحت مختلف طریقوں سے کر سکتے ہیں آئیے اس باب میں ہم حرکت کو ظاہر کرنے کے لیے ترسیم (Graph) کا کیسے استعمال کیا جاتا ہے سیکھیں گے اور یہ بھی جاننے کی کوشش کریں گے کہ حرکت کی ترسیم ہمارے لیے کس طرح کارآمد ہوتی ہے۔

### مشغلہ 1

انجم اپنے گھر سے مدرسے تک پیدل سفر کرتی ہے۔ جدول 1 میں اس کے سفر کی تفصیلات دی گئی ہیں۔

- ہم نے ساتویں جماعت میں حرکت، حرکت کی قسمیں، چال، فاصلہ اور وقت کے درمیان رشتے کے بارے میں پڑھا ہے۔
- کیا ہم انہیں حرکت کی گراف (ترسیم) کے ذریعہ وضاحت کر سکتے ہیں۔
- آئیے چند مثالوں کے ذریعہ سمجھنے کی کوشش کریں۔
- کیا کبھی آپ نے بس، ٹرین، بیل گاڑی، یا آٹو سے سفر کیا ہے؟ اُس سفر کو یاد کرنے کی کوشش کیجئے اور حسب ذیل سوالوں کے جواب دیجئے۔

- آپ نے سفر کہاں سے شروع کیا؟
- ان دونوں مقامات کے درمیان فاصلہ کتنا ہے؟
- ایک چکر لگانے کے لیے آپ کو کتنا وقت لگا؟
- آپ نے جس سواری (بس، ٹرین، بیل گاڑی یا آٹو) سے سفر کیا اُس کی اوسط رفتار فی گھنٹہ کتنی تھی؟

کسی جسم کا اکائی وقت (گھنٹہ، منٹ، سکینڈ وغیرہ) میں طے کردہ فاصلہ جسم کی اوسط چال کہلاتا ہے۔

اوسط چال کو محسوب کرنے کی مساوات

جملہ طے کردہ فاصلہ

$$\text{اوسط چال} = \frac{\text{فاصلہ طے کرنے کے لیے لیا گیا وقت}}{\text{جملہ طے کردہ فاصلہ}}$$

اگر ہم فاصلے کو کلومیٹر میں پیمائش کرتے ہیں اور وقت کو گھنٹے میں تو چال کی اکائی ”کلومیٹر فی گھنٹہ“ (KMPH) کہلاتی ہے۔

ہم فاصلہ اور وقت کی دیگر اکائیوں کو بھی چال کی پیمائش کے

## جدول 1

وقت (منٹ میں)	طے کردہ فاصلہ (میٹر میں)
0 - 2 (پہلے 2 منٹ)	120
2 - 4 (دوسرے 2 منٹ)	120
4 - 6 (تیسرے 2 منٹ)	120
6 - 8 (چوتھے 2 منٹ)	120
8 - 10 (پانچویں 2 منٹ)	120
10 - 12 (چھٹویں 2 منٹ)	120

آپ نے تریسیم بنانے کے طریقہ کو مضمون ریاضی میں سیکھ لیا ہوگا۔ اس گراف کے لیے ہم وقت کو X محور پر اور طے کردہ فاصلے کو Y محور پر لیں گے۔ اپنے گراف پیپر پر X اور Y محور بنائیے، پیمائشی اسکیل کا تعین کیجئے اور اس کو گراف پیپر کے دائیں جانب اوپری کنارے پر درج کیجئے۔

جدول 2 میں دی گئی تفصیلات کے تریسی اظہار کے لیے گراف پیپر کے X محور پر پہلے نقطے کو نشان لگائیں جو 2 منٹ کے وقفے کی نمائندگی کرتا ہے اور Y محور پر 120 میٹر کے فاصلے پر نشان لگائیے۔ اسی طرح سے گراف پیپر پر دیگر پانچ نقاط پر بھی نشان لگائیں۔ اب ان نقاط کو اسکیل کی مدد سے جوڑیے جیسا کہ شکل میں بتلایا گیا ہے۔

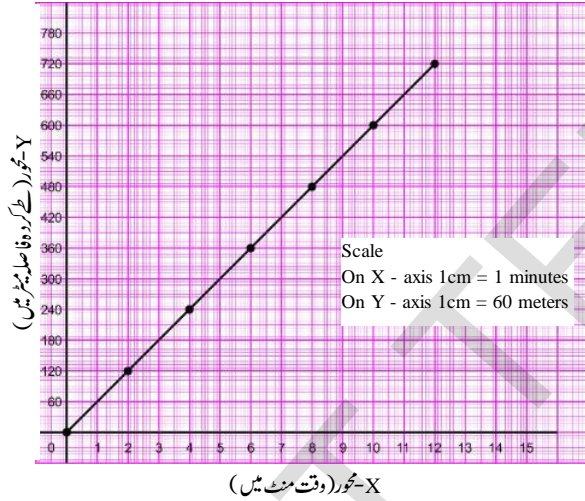

گراف - 1

یہ تریسیم ہمیں انجم کے گھر سے اسکول تک کے سفر کو ظاہر کرتی ہے۔

سوچئے اور تبادلہ خیال کیجئے۔



- ہم X محور پر وقت اور Y محور پر طے کردہ فاصلہ کیوں لیتے ہیں؟

تریسیم نقشہ نہیں ہوتی

آپ ہمیشہ اس بات کا خیال رکھیں کہ جو تریسیم آپ نے بنائی

یہ تفصیلات ہمیں ترتیب وار ہر دو منٹ کے وقفے میں انجم کے ذریعہ طے کردہ فاصلے کو بتلاتی ہے۔ لیکن یہ تفصیلات سے ہمیں اس بات کا پتہ نہیں چلتا کہ کسی دیئے گئے وقت میں انجم نے کتنا فاصلہ طے کیا اور جدول سے ہمیں اس بات کا بھی پتہ نہیں چلتا کہ انجم کا مکان، اسکول سے کتنے فاصلے پر موجود ہے۔ اس لئے ہمیں جدول میں دی گئی معلومات کو مختلف طریقے سے از سر نو ترتیب دینا ہوتا ہے۔ ہمیں طے کردہ جملہ فاصلہ اور لئے گئے وقت کو جدول 2 کی طرح ظاہر کرنا ہوگا۔

## جدول 2

لیا گیا جملہ وقت (منٹ میں)	جملہ طے کردہ فاصلہ (میٹر میں)
2	120
4	240
6	360
8	480
10	600
12	720

آئیے اب ہم انجم کے سفر کی تفصیلات استعمال کرتے ہوئے تریسیم (Graph) بنائیں گے جس میں لیا گیا وقت اور طے کردہ فاصلے کو ظاہر کیا جائے گا۔



کرتا ہے تو اسے ”ہموار حرکت“ (uniform motion) کہتے ہیں۔  
 • ہم گراف میں وقت اور فاصلہ کو دیکھ کر کیسے کہہ سکتے ہیں کہ جسم ہموار حرکت میں ہے؟  
 کسی جسم کا ہموار حرکت کے ساتھ اکائی وقت میں طے کردہ فاصلہ چال کہلاتا ہے۔

• سفر کے دوران ہر دو منٹ کے وقفے میں انجم کی چال (speed) کتنی ہے۔  
 • مکمل سفر کے دوران انجم کی اوسط چال محسوب کیجئے۔  
 • کیا ہر دو منٹ کے وقفے میں محسوب کی گئی چال اور اوسط چال مساوی ہے؟  
 ہموار حرکت کے ساتھ سفر کرنے والے کسی جسم کی چال میں کوئی تبدیلی نہیں آتی، ایسے موقعوں پر چال اور اوسط چال مساوی ہوتی ہیں۔

**مشکلہ 2**  
**مختلف ہموار چال سے حرکت کرنے والے اجسام کی ترسیم**  
 آصف اور حامد اپنے گھر سے اسکول کے لیے دوڑ لگاتے ہیں۔ حامد اور آصف ہموار چال کے ساتھ دوڑتے ہیں لیکن ان کی ہموار چال مختلف ہوتی ہے۔ گراف 2 میں ان کی حرکت کو ظاہر کیا گیا ہے۔

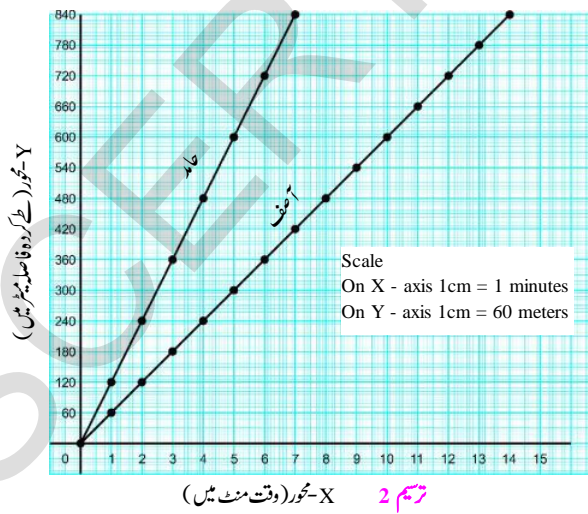

ہے اور اس باب میں جو ترسیم آپ بنائیں گے سفر کے لئے درکار وقت اور طے کئے گئے فاصلہ کو ظاہر کرتے ہیں۔ یہ راستے کا تعین کرنے والا کوئی نقشہ نہیں ہوتا۔ آپ کبھی ایسا سوچنے کی غلطی نہ کریں کہ ترسیم (Graph) ہمیں سفر کا راستہ بتلاتے ہیں۔



شکل 1 میں بتلایا گیا نقشہ انجم کے گھر سے اسکول جانے والے راستے کو ظاہر کرتا ہے۔ انجم اسی راستے سے چلتے ہوئے اسکول جاتی ہے۔ آپ انجم کے سفر کو ظاہر کرنے والا نقشہ (شکل 1) اور گراف (ترسیم 1) کا تقابل کیجئے۔

• کیا آپ نقشہ کو دیکھ کر یہ اندازہ لگا سکتے ہیں کہ انجم کو اسکول سے گھر جانے کے لیے کتنا فاصلہ طے کرنا ہوگا؟  
 • کیا آپ نقشہ کو دیکھ کر یہ اندازہ لگا سکتے ہیں کہ انجم کے گھر سے اسکول تک جانے کے دوران سڑک پر کتنے موڑ آئیں گے؟ یا پھر سڑک ندی کو کہاں پار کرتی ہے؟  
 یہ اس بات کا ثبوت ہے کہ نقشے کے مشاہدے سے ہم جو معلومات حاصل کرتے ہیں وہ گراف سے حاصل نہیں کر سکتے اسی طرح انجم کی چال (Speed) سے متعلق معلومات ہم صرف گراف سے ہی حاصل کر سکتے ہیں نہ کہ نقشے سے۔  
 • کیا انجم نے سفر کے دوران ہر دو منٹ کے وقفے میں مساوی فاصلہ طے کیا ہے؟  
 اگر کوئی جسم وقت کے مساوی وقفوں میں مساوی فاصلہ طے

### مشغلہ-3

#### سکونی اجسام کی گراف (Graph of Stationary Objects)

صادقہ سفر پر جاتی ہے، اس کے سفر سے متعلق تفصیلات جدول 3 میں درج ہیں۔

جدول 3-

وقت (منٹ میں)	طے کردہ فاصلہ (میٹر میں)
0 - 2	60
2 - 4	60
4 - 6	60
6 - 8	0
8 - 10	0
10 - 12	0
12 - 14	60
14 - 16	60

- جدول دیکھ کر کیا آپ بتا سکتے ہیں کہ سفر کے دوران صادقہ نے کہاں پر آرام کیا ہے؟
- کتنے منٹ تک پیدل چلنے کے بعد صادقہ نے آرام کیا؟ اور کتنے منٹ تک آرام کیا ہے؟
- آرام کے وقفے کو آپ ترسیم پر کیسے ظاہر کریں گے؟
- اس بات کو سمجھنے کے لیے آئیے صادقہ کے سفر کو ظاہر کرنے والا گراف بنائیں گے۔ ایسا کرنے سے قبل ہمیں چاہیے کہ ہم جدول 3 میں دی گئی تفصیلات کو دوبارہ از سر نو ترتیب دیں۔ جیسا کہ ہم نے انجم کے گراف بنانے کے دوران کیا تھا۔

- ترسیم کو دیکھ کر کیا آپ بتا سکتے ہیں کہ کس نے تیز دوڑ لگائی؟
- حامد نے گھر سے اسکول تک دوڑنے کے لئے کتنا وقت لیا ہے؟
- اسکی اوسط چال محسوب کیجئے۔
- آصف کی اوسط چال کیا ہے۔

#### چال اور ترسیم کی ڈھلان کے درمیان کوئی رشتہ

اگر ہمارے پاس ہموار چال کو ظاہر کرنے والے دو گراف ہوں۔ تو ہم دونوں ترسیمی خطوط کو دیکھ کر یہ بتا سکتے ہیں کہ کس کی چال اعظم ترین ہے۔ اسی طرح ہمیں ان زاویوں کو بھی دیکھنا چاہیے جو ترسیمی خطوط اور X محور کے درمیان بنتا ہے۔ ہم ان بننے والے زاویوں سے ترسیمی خطوط کی ڈھلان کا اندازہ لگا سکتے ہیں۔ اگر زاویہ اعظم ترین ہو تو ترسیمی خط میں زیادہ ڈھلان ہوگی۔

- دوبارہ گراف-2 کا مشاہدہ کیجئے۔ کس کی ترسیمی خط میں زیادہ ڈھلان پائی جاتی ہے، حامد کی یا آصف کی۔
- کیا اس کی چال بھی تیز تر ہے؟

ہموار حرکت کا ترسیمی خط ہمیشہ خط مستقیم ہوتا ہے۔ اگر ہموار حرکت کی چال تیز ہو تو ترسیمی خط میں اعظم ترین ڈھلان ہوگی۔ X محور سے بننے والا زاویہ بھی بڑا ہوتا ہے۔ آپ اس بات کو یاد رکھئے کہ ایسا تقابل تب ہی ممکن ہے جن گراف کی اسکیل دونوں کے لیے یکساں ہو۔ آپ دو مختلف اسکیل سے بنے گراف کا تقابل نہیں کر سکتے۔

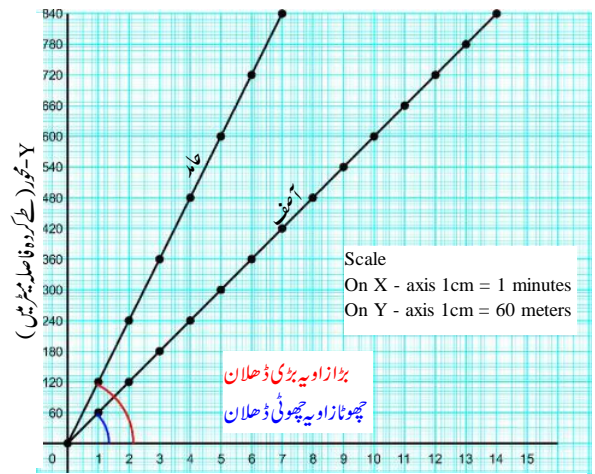

ترسیم 3 محور (وقت منٹ میں)

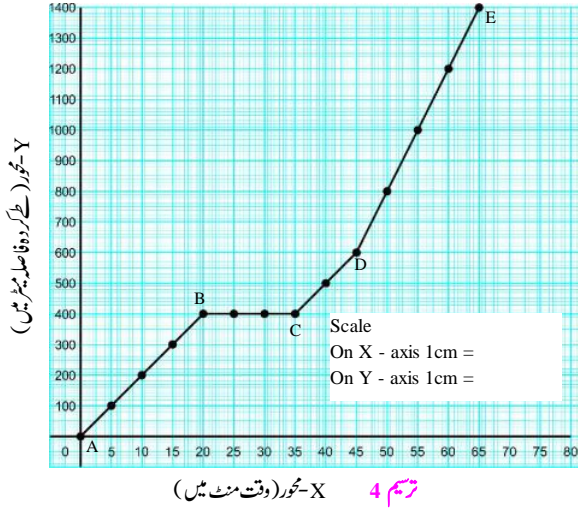

- ثنائے سفر کے دوران نقاط AB کے درمیان چال کیا تھی؟
- ثنائے سفر کے دوران نقاط CD کے درمیان اوسط چال کیا تھی؟
- ثنائے مکمل سفر کے دوران اوسط چال کیا تھی؟
- ثنائے کچھ فاصلہ طے کرنے کے بعد تھوڑی دیر کے لیے آرام کیا۔ ثنائے نے کتنی دیر تک آرام کیا؟
- ترسیم کے کس حصہ میں زیادہ ڈھلان ہے AB یا CD؟

### مشغلہ 5

### غیر ہموار حرکت کی ترسیم

- اب تک ہم نے مشغلوں کے ذریعہ ہموار حرکت کی ترسیم سے متعلق سیکھا ہے، ہم ان ترسیم کا جائزہ لیں گے جو غیر ہموار حرکت میں ہیں۔ آپ نے اسٹیشن پر ٹرین کی آمد اور روانگی کا مشاہدہ کیا ہوگا۔
- کیا اسٹیشن سے روانگی کے وقت ٹرین کی حرکت ہموار ہوتی ہے؟
- اسٹیشن پر رکنے وقت کیا ٹرین کی حرکت میں کوئی تبدیلی واقع ہوتی ہے؟
- ایسی حرکت جس کی چال میں اضافہ یا کمی ہو غیر ہموار حرکت کہلاتی ہے۔

### جدول 4

طے کردہ فاصلہ (میٹر میں)	وقت (منٹ میں)
60	2
120	4
-	6
-	8
-	10
-	12
-	14
-	16

- جدول 4 کو اپنی بیاضیوں لکھیں اور خالی جگہوں کو پر کریں۔
- جدول 4 کی تفصیلات استعمال کرتے ہوئے صادقہ کے سفر کے لیے گراف بنائیں۔
- گراف کا مشاہدہ کیجئے اور 8 منٹ بعد صادقہ کے طے کردہ فاصلے کا اندازہ لگائیے۔
- 12 منٹ بعد اس نے کتنا فاصلہ طے کیا؟

سفر کے آٹھویں اور بارہویں منٹ میں وقت کا اضافہ تو ہوا لیکن طے کئے گئے فاصلے میں کوئی تبدیلی واقع نہیں ہوئی۔ جب کوئی جسم کسی مقام رک جاتا ہے تو وقت میں اضافہ ہوتا رہتا ہے، جبکہ طے کردہ فاصلے میں کوئی تبدیلی نہیں آتی ایسی صورت میں X محور کے متوازی ترسیمی خط حاصل ہوتا ہے۔ جس سے یہ ظاہر ہوتا ہے کہ جسم حالت سکون میں ہے۔

### مشغلہ 4

- ثنائے سفر کی تفصیلات کو ترسیم 4 میں بتلایا گیا ہے۔ ترسیم کا مشاہدہ کیجئے اور ذیل کے سوالات کے جواب دیجئے۔
- X محور کے لیے کیا اسکیل ہے؟
- Y محور کے لیے کیا اسکیل ہے؟



## مشغلہ-7

### عشرت سیکل چلا رہی ہے

فرض کیجئے کہ آپ مسطح سڑک پر ہموار حرکت کے ساتھ سیکل چلا رہے ہیں۔ اس وقت آپ کو سیکل چلانے میں کوئی دقت پیش نہیں آئے گی۔ اسی طرح آپ ڈھلوان سڑک پر جب چڑھائی کرتے ہیں تو سیکل چلانے میں کافی دقت پیش آئے گی اور سیکل کی چال میں بھی کمی آئے گی۔ اس کے برخلاف اگر آپ ڈھلوان سڑک سے اترتے ہیں تب سیکل کی چال میں اضافہ ہوگا اور سیکل کی رفتار بھی کافی تیز ہوگی۔



شکل 3

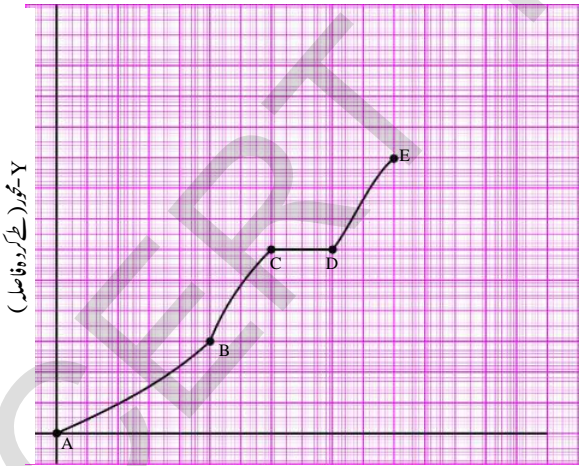

ترسیم 6 X-تجوڑ (وقت)

عشرت کے ذریعہ پیڈل چلانے کی وجہ سے سیکل کی حرکت کو ترسیم 6 میں ظاہر کیا گیا ہے۔ ترسیم کا مشاہدہ کیجئے اور حسب ذیل میں کونسے بیان صحیح ہیں نشانہ ہی کیجئے۔

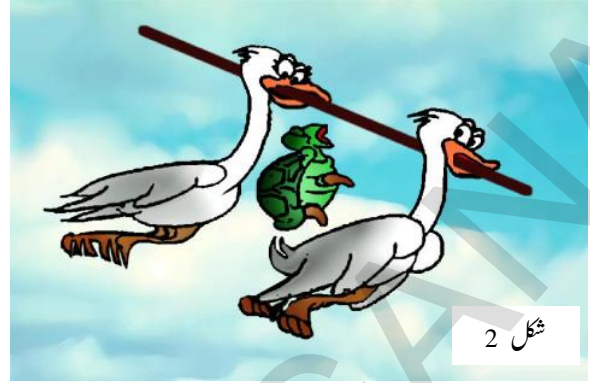

اس طرح اڑتے ہوئے یہ ایک جھیل کے اوپر سے گذرتے ہیں۔ نیچے کا خوبصورت و دلکش منظر دیکھ کر کچھ ہیجڑ خوش ہو جاتا ہے اور خود پر قابو نہیں رکھ پاتا اور چلا اٹھتا ہے ”واہ.....!“۔ اسکے بعد کی کچھوے کی اڑان کی کہانی اور نیچے کرنے سے متعلق تفصیلات کو جدول 6 میں بتلایا گیا ہے۔

جدول-6

طے کردہ فاصلہ (میٹر میں)	وقت (منٹ میں)
5	1
20	2
45	3
80	4
125	5
180	6

- کچھوے کے گرنے سے متعلق حرکت کی ترسیم بنائیے۔
- ترسیم کیسی ہوگی؟ ترسیم کی شکل کیسی ہوگی؟
- ترسیم کسی قسم کی ہوگی قیاس کیجئے۔ کیا کچھوے کی حرکت ہموار ہے یا غیر ہموار؟
- کچھوے کو 180 میٹر بلندی سے گرنے کے لیے کتنا وقت لگے گا؟
- نیچے گرنے کے دوران کچھوے کی اوسط رفتار کیا ہوگی؟

2. دو گھنٹوں کے دوران اس نے 3 کلومیٹر فی گھنٹہ کی چال سے سفر کیا تو ان دو گھنٹوں کے دوران طے کیا گیا فاصلہ \_\_\_\_\_ کلومیٹر ہوگا۔

3. اگلے ڈیڑھ گھنٹے تک فاروق اپنے دوست سے گفتگو کرتا ہے۔ اس وقفہ کے دوران طے کیا گیا فاصلہ \_\_\_\_\_ کلومیٹرس ہوگا۔

4. آخر کار اگلے ڈیڑھ گھنٹے میں دوست کی سیکل پر جس کی چال 10 کلومیٹر فی گھنٹہ تھی طے کیا گیا سفر \_\_\_\_\_ کلومیٹرس۔ ان معلومات کو جدول 7 میں درج کرنے پر

جدول-7

وقت (گھنٹوں میں)	طے کردہ فاصلہ (کلومیٹرس میں)
2	8
1	.....
2	.....
1.5 (1 گھنٹہ 30 منٹ)	.....
1.5 (1 گھنٹہ 30 منٹ)	.....

جدول 7 کی مدد سے جدول 8 کی خانہ پری کیجئے اس سے جملہ لیا گیا وقت اور جملہ طے کیا گیا فاصلہ حاصل ہوگا۔

جدول-8

لیا گیا وقت (گھنٹوں میں)	طے کردہ فاصلہ (کلومیٹرس میں)
0	.....
2	.....
3	.....
5	.....
6.5 (6 گھنٹے 30 منٹ)	.....
8	.....

1. عشرت نے ڈھلوان والی سڑک پر کچھ وقت کے لیے سیکل چڑھائی اور پھر ڈھلوان سطح سے نیچے کی جانب سیکل اتاری کچھ دیر آرام کیا پھر سطح سڑک پر سیکل چلائی۔

2. عشرت نے ڈھلان سڑک پر مسلسل سیکل چڑھائی۔

3. عشرت نے پہلے ڈھلان سطح سے نیچے کی جانب سیکل اتاری پھر سطح سڑک پر سیکل چلائی اور پھر آخر میں آرام کیا۔

4. عشرت نے سب سے پہلے ڈھلان والی سڑک پر سیکل چڑھائی پھر آرام کیا کیوں کہ وہ تھک گئی تھی پھر سطح سڑک پر سیکل چلائی بعد میں ڈھلان سے نیچے کی جانب سیکل اتاری۔

## مشغلہ-8

اپنے گاؤں سے فاروق 4 کلومیٹر فی گھنٹہ کی چال سے چلتا باہر نکلتا ہے دو گھنٹے پیدل چلنے کے بعد ایک سایہ دار بیڑے کے نیچے آرام کرتا ہے۔ ایک گھنٹہ بعد 3 کلومیٹر فی گھنٹہ کی چال سے دوبارہ چلنا شروع کر دیتا ہے۔ دو گھنٹے تک چلنے کے بعد وہ اپنے دوست ناصر جاملتا ہے، یہ دونوں ایک بیڑے کے نیچے ڈیڑھ گھنٹہ تک گفتگو کرتے ہیں۔ بعد ازاں ناصر اپنی سیکل پر فاروق کو بیٹھا کر 10 کلومیٹر فی گھنٹہ کی رفتار سے ڈیڑھ گھنٹہ تک سیکل چلاتا ہے۔ جب تک کہ شہر کو نہ پہنچ جائے۔

آئیے ترتیب وار فاروق کے سفر کے لیے ترتیب بنائیں۔

سب سے پہلے ہمیں چاہیے کہ فاروق کے سفر کے دوران مختلف وقتوں میں طے کئے گئے فاصلہ کے لیے جدول بنائیں۔ مثلاً ہم پہلے دو گھنٹوں میں 4 کلومیٹر فی گھنٹہ کی چال سے پیدل طے کیا گیا فاصلہ اسی طرح مختلف وقتوں میں طے کیا گیا فاصلہ حسب ذیل ہوگا۔

1. فاروق نے بیڑے کے نیچے ایک گھنٹہ تک آرام کیا۔ اس وقت طے کیا گیا فاصلہ \_\_\_\_\_ ہوگا۔

1. حنا کی چال فی منٹ کیا تھی؟
2. فرح کو اس کی ٹیچر نے کتنے وقت کے لیے روک رکھا۔
3. حنا سے جا ملنے سے پہلے فرح نے کتنی دیر تک دوڑ لگائی؟
4. دوڑنے کے دوران فرح کی اوسط چال فی منٹ کیا ہوگی؟
5. اسکول سے کتنے فاصلہ پر فرح، حنا سے جا ملی؟
6. کتنا فاصلہ دونوں نے مل کر طے کیا؟
7. انہوں نے کتنی دوری ساتھ مل کر طے کی؟

### مشغلہ-10

### دماغی ورزش

اسکول ختم ہو جانے کے بعد صفیہ اور رقیہ اپنے گھر کے لیے روانہ ہوئے۔ صفیہ کا گھر اسکول سے مشرق کی طرف اور رقیہ کا گھر اسکول سے مغرب کی طرف تھا۔ ان دونوں کے گھر کے لیے سفر کی ترتیم کو ترتیم 8 میں بتلایا گیا ہے۔ ترتیم کا مشاہدہ کیجئے اور ذیل کے سوالات کے جواب دیجئے۔

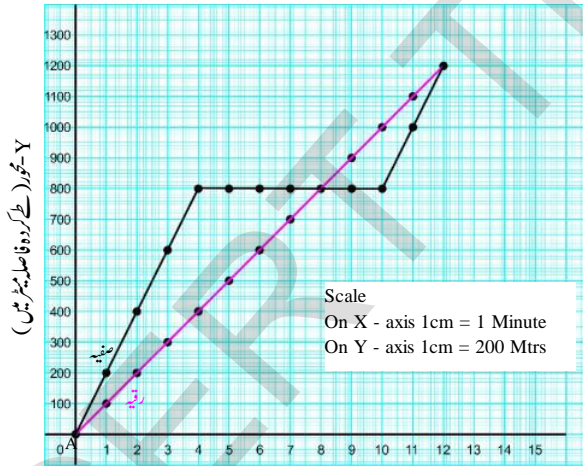

ترتیم 8 - محور (وقت منٹ میں)

- کیا صفیہ نے اپنے تمام سفر کے دوران ہموار حرکت کی؟
- صفیہ کا گھر اسکول سے کتنے فاصلے پر ہے؟
- رقیہ کا گھر اسکول سے کتنی دوری پر واقع ہے؟
- صفیہ کو اپنے گھر پہنچنے کے لیے کتنا وقت درکار ہوگا؟

فاروق کے سفر سے متعلق جدول میں دی گئی تفصیلات کی بنیاد پر ترتیم بنائیے۔ ترتیم کی بنیاد پر دیئے گئے سوالات کے جواب دیجئے۔

- فاروق نے کتنے کلومیٹر فاصلہ طے کرنے کے بعد ناصر سے ملاقات کی؟
- فاروق کو اپنے گاؤں سے شہر جانے کے لیے کتنے گھنٹے لگے؟
- پہلے پانچ گھنٹوں کے دوران فاروق کی اوسط چال کیا تھی؟
- فاروق کے گاؤں سے شہر کے درمیان فاصلہ کتنا تھا؟
- ترتیم کے کس حصہ میں ڈھلان اعظم ترین ہے؟

### مشغلہ-9

حنا اور فرح نے اسکول کے بعد مٹھائی کی دکان جا کر مٹھائی کھانے کا پروگرام بنایا۔ دونوں جانے کے لیے تیار ہی ہوئے تھے کہ ٹیچر نے فرح کو روکنے کے لیے کہا۔ تب حنا اکیلے ہی مٹھائی کی دکان کو چلی گئی۔ کچھ ہی دیر بعد فرح دوڑتے ہوئے حنا کے ساتھ آ ملی۔ دونوں نے ساتھ جا کر مٹھائی خریدی۔ یہ تمام واقعہ کو ترتیم کی شکل میں ترتیم 7 میں ظاہر کیا گیا ہے۔ ان کے سفر کو متفرق رنگین خطوط سے ظاہر کیا گیا ہے۔

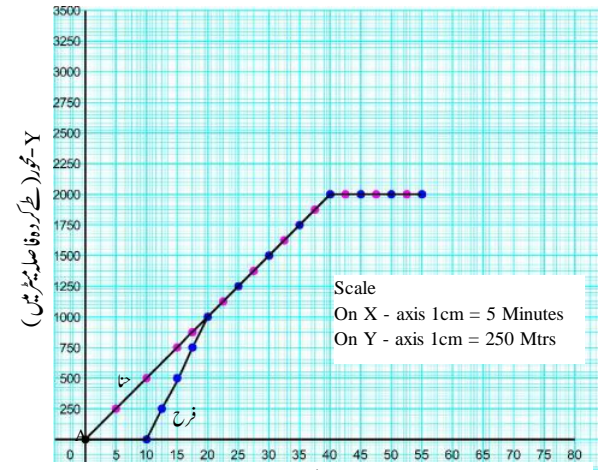

ترتیم 7 - محور (وقت منٹ میں)

اب اس ترتیم کو دیکھئے اور ذیل کے سوالات کے جواب دیجئے۔

## اہم نکات



حرکت، چال، ہموار حرکت، غیر ہموار حرکت  
اوسط چال، مائل، ڈھلوان

## ہم نے کیا سیکھا



جملہ طے کردہ فاصلہ

اوسط چال =  $\frac{\text{فاصلہ طے کرنے کے لیے لیا گیا وقت}}{\text{جسم وقت کے مساوی وقفوں میں مساوی فاصلہ طے کرتا ہے}}$

- اگر کوئی جسم وقت کے مساوی وقفوں میں مساوی فاصلہ طے کرتا ہے تو اس حرکت کو ہموار حرکت کہتے ہیں۔
- مختلف حرکات کو وقت-فاصلہ کی ترسیم کی مدد سے ظاہر کر سکتے ہیں۔
- ہموار حرکت کیلئے وقت اور فاصلہ کا گراف ہمیشہ خط مستقیم ہوتا ہے۔
- گراف کی ڈھال سے مراد X محور سے گراف کا بنایا ہوا زاویہ ہے۔
- ایسی حرکت جس میں چال میں اضافہ یا کمی ہوتی ہو غیر ہموار حرکت کہلاتی ہے۔
- غیر ہموار حرکت کیلئے بنایا گیا وقت اور فاصلہ کا گراف ایک منحنی خط بناتا ہے نہ کہ خط مستقیم۔
- وقت اور فاصلہ کے گراف میں ڈھلوان خط کسی جسم کی اس وقت چال کو ظاہر کرتا ہے۔
- اگر کوئی جسم حالت سکون میں ہوتا ہے تو وقت اور فاصلہ کے گراف کا خط X محور کے متوازی (Parallel) ہوتا ہے۔

- رقیہ کو اپنے گھر پہنچنے کے لیے کتنا وقت درکار ہوگا؟
- کیا رقیہ راستے میں کہیں رکی، اگر ہاں تو کتنی دیر کے لیے؟
- سفر کے دوران رقیہ کی اوسط چال محسوب کیجئے۔
- کیا صفیہ راستے میں کہیں رکی، اگر ہاں تو کتنی دیر کے لیے؟
- صفیہ کی سفر کے دوران اوسط چال محسوب کیجئے۔

## مشغلہ-11

## ایک کہانی کی ترسیم

یہ بہت پرانی کہانی ہے جسے آپ نے اس سے پہلے کئی دفعہ سنا ہوگا۔ یہ کہانی ایک کچھوے اور ایک خرگوش کے درمیان دوڑ کے مقابلے کی ہے۔ ان دونوں میں شرط لگی تھی کہ دوڑ کون جیتے گا۔ دوڑ کے آغاز میں خرگوش بہت ہی تیزی سے دوڑا، جبکہ کچھو آہستہ سے۔ خرگوش بہت دور نکل گیا، اور سوچا کہ کچھ دیر آرام کر لیا جائے، اس غرض سے اس نے پیڑ کے نیچے کچھ دیر کے لیے آرام کیا تھوڑی دیر بعد اس کی آنکھ لگ گئی۔



شکل 4

- جبکہ کچھوے نے مسلسل اپنی رفتار کو برقرار رکھا۔ جب خرگوش نیند سے بیدار ہوا تو اٹھ کر سیدھا اختتامی پڑاؤ کی طرف دوڑنے لگا، وہاں پہنچ کر کیا دیکھتا ہے کہ کچھو پہلے ہی سے پہنچ کر دوڑ جیت چکا ہے۔
- خرگوش اور کچھوے کے درمیان ہونے والی دوڑ کو ظاہر کرنے کے لیے ترسیم بنائیے۔



اپنی معلومات کو فروغ دیجئے۔



## تصویرات پر عمل

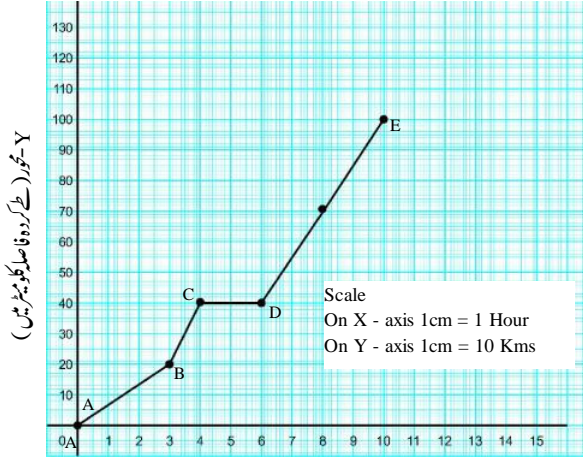

Y-محور (کلے کردہ فاصلہ کلومیٹر میں)

9 تم 9 X-محور (وقت گھنٹوں میں)

- 1- ترسیم 9 کا مشاہدہ کیجئے۔
- ترسیم 9 میں اعظم ترین ڈھلوان ترسیم کے کس حصہ میں موجود ہے؟ اس حصہ میں جسم کی چال سے متعلق آپ کا خیال ہے؟ آپ CD کے حصہ کی چال سے متعلق کیا کہنا چاہتے ہیں۔

## تصویرات کا اطلاق

- 1- ایک دریا مسکان کے مکان سے 32 کلومیٹر کے فاصلے پر موجود ہے۔ راستہ میں ایک گھاٹی موجود ہے مسکان صبح اپنی سائیکل پر دریا کی سیر کے لیے چل پڑتی ہے 5 کلومیٹر کی گھنٹہ کی چال سے سفر طے کرتے ہوئے وہ 2 گھنٹے بعد گھاٹی پر پہنچتی ہے۔ یہاں پر وہ سائیکل چلاتے ہوئے چڑھائی نہیں کر سکتی۔ اس لئے اس نے پیدل چلنا شروع کیا تقریباً 3 کلومیٹر کی گھنٹہ کی چال سے 1 گھنٹے تک چلتی ہے اور گھاٹی کے بالائی حصے پر پہنچ جاتی ہے۔ یہاں سے سڑک پر نیچے کی جانب اُتار ہے۔ سیکل پر بیٹھ کر اس نے 18 کلومیٹر کی گھنٹہ کی چال سے آدھے گھنٹے میں گھاٹی کے نچلے حصے تک پہنچ جاتی ہے۔ اس کے بعد آدھے گھنٹے پیڑ کے نیچے آرام کیا تازہ دم ہو کر دوبارہ سائیکل پر 5 کلومیٹر کی گھنٹہ کی چال سے سفر کرتے ہوئے 2 گھنٹے بعد دریا پر پہنچتی ہے۔ مسکان کے مکان سے دریا تک کے سفر کے لیے گراف بنائیے۔
- 2- فاطمہ اور اس کا بھائی شعیب ایک ہی اسکول میں تعلیم حاصل کر رہے ہیں، فاطمہ پیدل اسکول جاتی ہے جبکہ شعیب سائیکل پر اسکول جاتا ہے۔ فاطمہ کو اسکول وقت پر پہنچنے کے لیے شعیب سے ایک گھنٹہ پہلے گھر سے نکلنا پڑتا ہے۔ ترسیم 10 میں ان کے سفر سے متعلق ترتیبی خطوط دیئے گئے ہیں ترسیم کا مشاہدہ کیجئے اور ذیل کے سوالات کے جواب دیجئے۔

(a) کونسا ترتیبی خط فاطمہ کے سفر کو ظاہر کرتا ہے۔

(b) کونسا ترتیبی خط اعظم ترین ڈھلان رکھتا ہے۔

(c) کس کی چال اعظم ترین ہے۔

(d) اگر فاطمہ 3 گھنٹوں میں اسکول پہنچنا چاہتی ہو تو اس کو کس چال کے ساتھ حرکت کرنا ہوگا؟

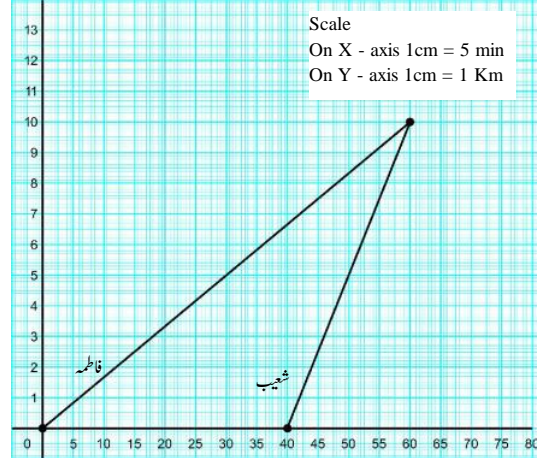

10 تم 10 X-محور (وقت گھنٹوں میں)

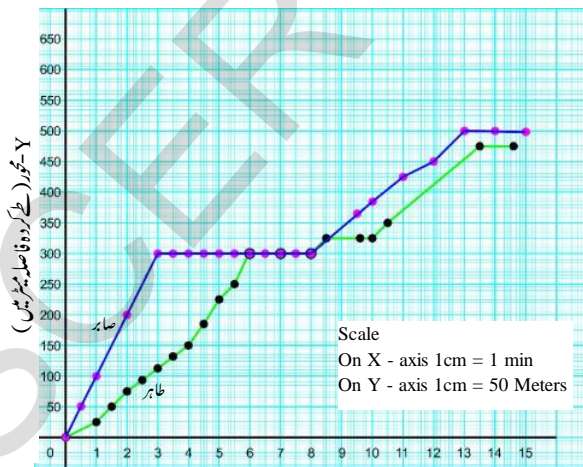

Y-محور (کلے کردہ فاصلہ میٹر میں)

11 تم 11 X-محور (وقت منٹ میں)

## غور و فکر پر مبنی اعلیٰ درجے کے سوالات

- 1- ترسیم 11 صابر اور طاہر کے سفر کو ظاہر کرتی ہے۔ ترسیم کی مدد سے ان کے سفر سے متعلق ایک کہانی لکھئے۔

## کثیر جوابی سوالات

1- فاصلہ اور وقت کی تزییم میں بنی ڈھال اس کی نمائندگی کرتی ہے۔

( )

(d) اسراع

(c) رفتار

(b) چال

(a) نقل مکان

2- حسب ذیل میں کونسی تزییم مستقل چال یا ہموار حرکت کی نمائندگی کرتی ہے۔

( )

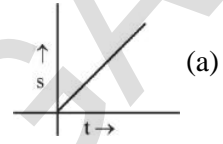
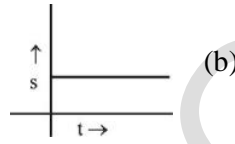
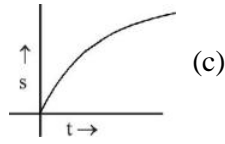
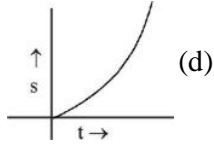

3- متصلہ شکل میں چار گاڑیوں 1، 2، 3 اور 4 کی فاصلہ اور وقت تزییم دی گئی ہیں ان میں سے کس کی چال

( )

سب سے زیادہ ہے۔

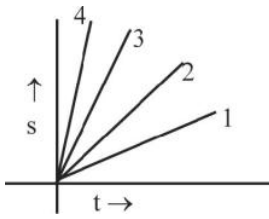

(d) 4

(c) 1

(b) 3

(a) 2

4- متصلہ فاصلہ اور وقت کی تزییم ایک گاڑی کی حرکت کی نمائندگی کرتی ہے۔ کس وقفہ کے دوران گاڑی حالت سکون

( )

میں ہوگی۔

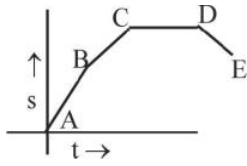

(d) CD

(c) BC

(b) DE

(a) AB

5- ذیل میں دی گئی تزییم ایک شے کی حرکت کی نمائندگی کرتی ہے۔ تزییم کے مد نظر وقت میں اضافہ کے ساتھ شے

( )

کی رفتار

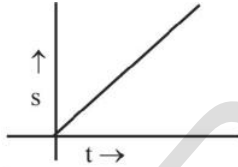

(d) کہا نہیں جاسکتا

(c) کوئی تبدیلی نہیں ہوگی

(b) کم ہوگی

(a) بڑھے گی